



AEROTEC
the air company

2024



AEROTEC – MENSCHEN DIE DEN MARKT BEWEGEN

Hinter der Marke Aerotec stehen Profis, die kompetent und mit viel Engagement, Aerotec in den letzten Jahren im Druckluftmarkt unter den TOP 3 Herstellern im Bereich Kolbenkompressoren gebracht haben. Ziel ist es nun, diese Marktposition weiter zu etablieren und auszubauen.

Aerotec versteht sich selbst aber nicht als reiner Kolbenkompressoren Lieferant, vielmehr ist Aerotec mittlerweile ein ausgewachsener Vollsortimentsanbieter rund um das Thema Druckluft. Dabei bietet unsere breit aufgestellte Produktpalette außergewöhnlich zuverlässige Kompressoren und Zubehör vom Einstieg bis zum professionellen Einsatzbereich.

Wir haben immer ein offenes Ohr, gepaart mit jahrelanger Erfahrung im Bereich der Drucklufttechnik erkennen wir so Trends und stehen unseren Kunden durch stetigen Sortimentsausbau und eine ausgereifte Infrastruktur kompetent zur Seite.

Wir produzieren, vertreiben und bieten unseren Händlern umfassenden technischen Support unter der Qualitätsmarke Aerotec. Mit unserem langjährigen und branchenspezifischen Know-how stehen Ihnen bei Aerotec Profis zur Seite, um für Ihre jeweiligen Anforderungen immer die richtige Lösung parat zu haben.

Bei Aerotec wird das Programm laufend weiter ausgebaut, wobei bei allen Produkten auf Marktanforderungen, gute Qualität und ein optimales Preis-Leistungsverhältnis geachtet wird. In diesem Katalog finden Sie nur einen Sortimentsauszug, viele weitere Varianten und Modelle finden Sie auf unserer Webseite unter www.aerotec.info.

8 - 77

KOLBENKOMPRESSOREN

78 - 95

SILENTKOMPRESSOREN

96-103

BEISTELLKOMPRESSOREN & AGGREGATE

104-117

HOCHDRUCK-/ATEMLUFTKOMPRESSOREN

118-137

DENTALKOMPRESSOREN

138-155

SCHRAUBENKOMPRESSOREN

156-163

KÄLTETROCKNER & DRUCKLUFTAUFBEREITUNG

164-169

DRUCKLUFTKESSEL

170-201

DRUCKLUFTWERKZEUGE & ZUBEHÖR

202-209

LACKIERPISTOLEN

210-245

RUND UM DIE WERKSTATT

246-253

HÄNDLERSERVICE

MEHR ÜBER AEROTEC

Aerotec steht für hochwertige Drucklufttechnik von A bis Z für den Endverbraucher, den Fachhandel und die Industrie.

KUNDENSERVICE – DER DIREKTE DRAHT

Unser geschultes Personal steht unserem Fachhändler jederzeit zur Beratung und Auslegung der perfekten Druckluftanlage zur Verfügung. Mit unserem technischen Service sind wir auch über den Kauf hinaus für unsere Partner da und stehen bei allen Fragen rund um Einsatz und Anwendung der Aerotec Produkte gern zur Seite.

VERFÜGBARKEIT VON ERSATZTEILEN

Eine perfekte Ersatzteilverfügbarkeit ist durch unser gut sortiertes Ersatzteillager sichergestellt. Im Gewährleistungsfall steht jedem Händler unser bundesweiter Pick-Up Service zur Verfügung. Umfassende technische Dokumentationen erhalten unsere Partner direkt auf unseren Webseiten oder bei Bedarf per Cloud Zugang.

TECHNISCHER SERVICE DER ANKOMMT

Unsere technischen Außendienstmitarbeiter stehen auf Wunsch unseren Händlern beratend auf dem Weg zur perfekten Druckluftanlage zur Seite. Gern nehmen wir auch Kontakt zu den Endkunden auf, um Sachverhalte unbürokratisch zu klären. Unser Montageteam installiert kundenspezifische Druckluftanlagen direkt vor Ort und bietet einen umfassenden Service auch nach dem Verkauf bei Beratung und Reparaturarbeiten.

WISSEN WO DIE PRODUKTE ENTSTEHEN

Aerotec Kompressoren werden mittlerweile an 3 verschiedenen Standorten produziert.

Italien: Hauptproduktionslinie in TURIN / Produktion der PRO Baureihe ab 2,2 bis 15 KW Motorleistung im Kolbenbereich.

Eigenes Produktionssicherheitslager für eine schnelle Warenverfügbarkeit. Das Zentrallager in Seligenstadt sorgt für unkomplizierte und schnelle Lieferzeiten.

China: Produktionslinie Shanghai unterliegt europäischen Fertigungsnormen. Qualitätsmanagement aus einer Hand, welches stetig wie auch in Italien durch die DIN ISO 9001 überwacht wird. Insbesondere bei den Sicherheitskomponenten wie Druckbehälter und Druckschalter macht Aerotec keine Kompromisse. Hier werden nur Teile aus namenhaften Produktionslinien wie z.B. Kessel von AIRCOM oder Druckschalter von CONDOR ausgewählt, welche teilweise extra zur Montage nach China exportiert werden.

Die Sicherstellung der geltenden Richtlinien im Druckgerätebereich und den REACH Vorschriften ist selbstverständlich. Diese werden gemeinsam mit der ZÜS regelmäßig kontrolliert und auf den neusten Stand gebracht.

Seligenstadt: Ein stetig wachsender Bereich ist die Montagelinie in Deutschland, in der Geräte nach Kundenvorgaben montiert werden.

DEFINITION DER ICONS





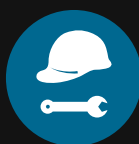













Ob beim Einsatz in der Garage, im Garten und im ganzen Haus - mit unseren Werkzeugen und Geräten sind Heimwerker für das nächste Vorhaben ausgestattet.



Diese Kompressoren und Werkzeuge finden Anwendung im Handwerk. Konzipiert für die täglichen Anforderungen sind sie ideale Helfer für Kfz, Werkstatt oder Baustelle.



Unsere Hochleistungskompressoren und Werkzeuge sind für den Einsatz in der Industrie bestens geeignet. Individuelle Anlagenplanung ergänzen diesen Bereich.

ICON	DEFINITION
	Der robuste Kompressor ist für den Heim- und Handwerker, den semiprofessionellen Einsatz und den Handwerkseinsatz geeignet.
	Der belastbare Handwerker-Kompressor für den täglichen Einsatz rund ums Thema Kfz, Metallbau usw. .
	Der industrielle Kompressor für den täglichen Dauereinsatz in Handwerk und Industrie.
	Der Kompressor ist mit einem Tragegriff ausgestattet.
	Der Kompressor ist für den Montageinsatz sowie den mobilen Einsatz auf Baustellen geeignet.
	Der Kompressor hat 1/2/4/8/16 Kolben, welche die angesaugte Luft komprimieren.
	Der Kompressor mit diesem Icon verfügen über ein 1-stufiges Verdichtersystem.
	Der Kompressor hat ein 2/3/4 Stufen Verdichter System.
	Der Kompressor ist ölfrei und verfügt über einen Teflon Kolben, er kann auch liegend transportiert werden, da kein Öl auslaufen kann.
	Der Kompressor verfügt über eine Ölschmierung im Kurbelwellengehäuse.
	Der Kompressor verfügt über einen auswaschbaren Filterregler, der Kondensat- und Schmutzpartikel bis 20 Mikron vorfiltert.
	Der Kompressor verfügt über einen Druckregler, über den der Arbeitsdruck stufenlos eingestellt werden kann.
	Kompressoren mit diesem Icon bestechen durch eine besonders geräuscharmen Betrieb.
	Dentalkompressor für den Einsatz im medizinischen Bereich und überall dort, wo ölfreie Luft benötigt wird. Diese sind darauf ausgelegt, dass die verwendete Luft hygienisch und frei von ölrückständen ist.
	Zuverlässiger Betriebszustand dank robusten, ölfreiem Aggregat mit speziellem Ansaug- und Verdichtersystem.
	Hochwertig und massiv gefertigte Komponenten, damit ist die PRO Serie für den Profi-Einsatz gerüstet.
	Topp ausgestattet, um im semiprofessionellen bis handwerklichen Bereich beste Ergebnisse zu liefern.
	Besonders geeignet für den mobilen, Strom unabhängigen Gebrauch.
	Montage-Kompressor sind perfekt geeignet für den mobilen Einsatz.
	Durch die Prüfung der Muster PvI im Hause AEROTEC entfällt die Erstinbetriebnahme durch die ZÜS und kann wie gewohnt durch die befähigte Person erfolgen.

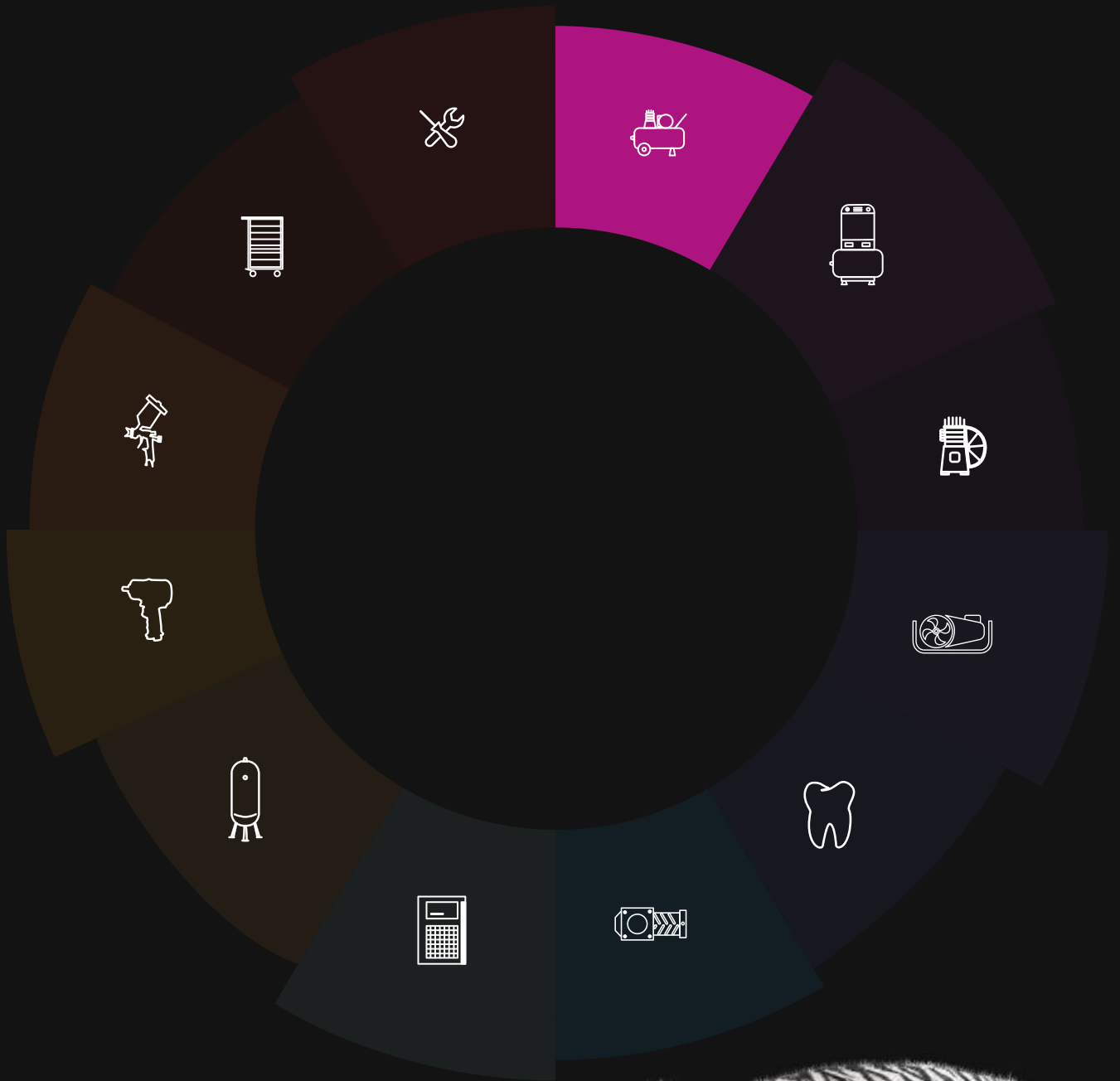



KOLBENKOMPRESSOREN

FÜR JEDEN EINSATZZWECK DEN RICHTIGEN KOMPRESSOR FINDEN.



Der richtige Kolbenkompressor von Aerotec! Ob für den privaten Gebrauch, den Heim- und Handwerekereinsatz bis hin zur mittleren Industrie bietet jeder Kompressor die perfekte Ausstattung der gewünschten Qualitätsstufe.

Jeder Kompressor ist mit speziellen Features ausgestattet, welche speziell auf den Kompressor abgestimmt und den eigentlichen Einsatzzweck abgestimmt sind. Individuelle Lösungen speziell auf den Kunden zugeschnitten, sind unsere täglich Aufgabe, unsere Anwendungstechniker beraten Sie hierzu gerne.

KOLBENKOMPRESSOREN

EINBLICK IN DIE SERIE



Aerotec Kolbenkompressoren lassen keine Wünsche offen! Hier finden Sie für jeden Einsatzzweck den richtigen Kompressor. Ob für den privaten Gebrauch, den Heim- und Handwerker-einsatz bis hin zum täglichen Dauereinsatz in der Industrie - wir bieten Ihnen die komplette Palette an hochwertigen Kolben- und Schraubenkompressoren.

Bei all unseren Kolbenkompressoren legen wir Wert auf optimale Funktionalität und eine optimale Ausstattung für den jeweiligen Anwendungsfall. Jeder Kompressor ist mit einem hochwertigen Druckregler sowie einem Condor Druckschalter ausgestattet. Für die jeweiligen unterschiedlichen Anforderungen haben wir von Aerotec individuelle Serien konzipiert.

Alle anderen Modelle sind robust und langlebig durchdachte Kompressoren, welche seit Jahren in unserem Sortiment ihren Platz finden. Für den mobilen, stromunabhängigen Gebrauch bietet Aerotec Ihnen verschiedene Benzinkompressoren. So machen wir Druckluft mobil und überall einsetzbar. Ausgestattet mit qualitativ hochwertigen Honda-Motoren sind unsere Benziner ein zuverlässiger Partner im Handwerk.

Wir bieten unseren Kunden ebenfalls baumustergeprüfte Kompressoren an, sodass die Erst-inbetriebnahme für gewerbliche Betriebe durch die ZÜS entfällt. Die wiederkehrenden Prüfungen können durch eine befähigte Person nach Druckgeräterichtlinie durchgeführt werden.

Die 50 und 90 Liter Kompressoren aus der PRO-Serie sind ab Werk mit einer Pvl gemäß der Richtlinie 2014/49/EU und 2009/105/EG bemastert. Somit entfällt die Inbetriebnahme bei gewerbetreibenden Personen durch die zuständige Überwachungsstelle.

PRO

Die PRO-Serie überzeugt mit einer besonders robusten Aggregatserie, welche eigens für die anspruchsvollen Anwendungsbereiche für Handwerk und Industrie auf einer speziellen Produktionslinie gefertigt sind.

In den Varianten 1 und 2-stufig verdichtend, ausgestattet mit massiven Edelstahlventilplatten, Laufzylindern aus Grauguss und im Kokillenguss-Verfahren gefertigte Kurbelwellengehäuse mit Innenbeschichtung ist die PRO-Serie perfekt geeignet, um den harten Profieinsatz zu meistern.

EXTREME

Die Extreme-Serie ist ausgestattet mit einem ölfreien Aggregat mit speziellem Ansaug- und Verdichtersystem, welches auch bei hohen Belastungen immer einen zuverlässigen Betriebszustand garantiert.

TECH

Die Tech-Serie verfügt über alle Eigenschaften, die ein Heim- und Handwerkerherz höher schlagen lässt. Ausgestattet mit extra großen, gut ablesbaren Manometern und einem Druckregler, die sicher in der Konsole verstaut sind, ist die Bedieneinheit bestens geschützt. Die großen, kugelgelagerten Hartgummiräder ermöglichen perfektes Handling auch auf schwierigen Untergründen. Die verbauten Longlife Aggregate aus Graugusszylindern trotzen den harten Anforderungen im semiprofessionellen bis handwerklichen Bereich.



WEITERE INFORMATIONEN

Großzügig dimensionierte Vor- und Nachkühler für weniger Kondensatbildung

2-stufiger Verdichter - höhere Liefermenge als bei einstufiger Verdichtung und besserer Wirkungsgrad

Der groß dimensionierte Luftfilter in Verbindung mit einer Edelstahlventilplatte garantiert eine lange Lebensdauer

Perfekt gewuchtete Kurbelwelle sorgt für vibrationsarmen und ruhigen Lauf. Bei den PRO-Aggregaten ist das Kurbelwellengehäuse zusätzlich harzbeschichtet, um der Oxidation mit dem Kompressoröl und dadurch verschlechterte Schmiereigenschaften zu vermeiden

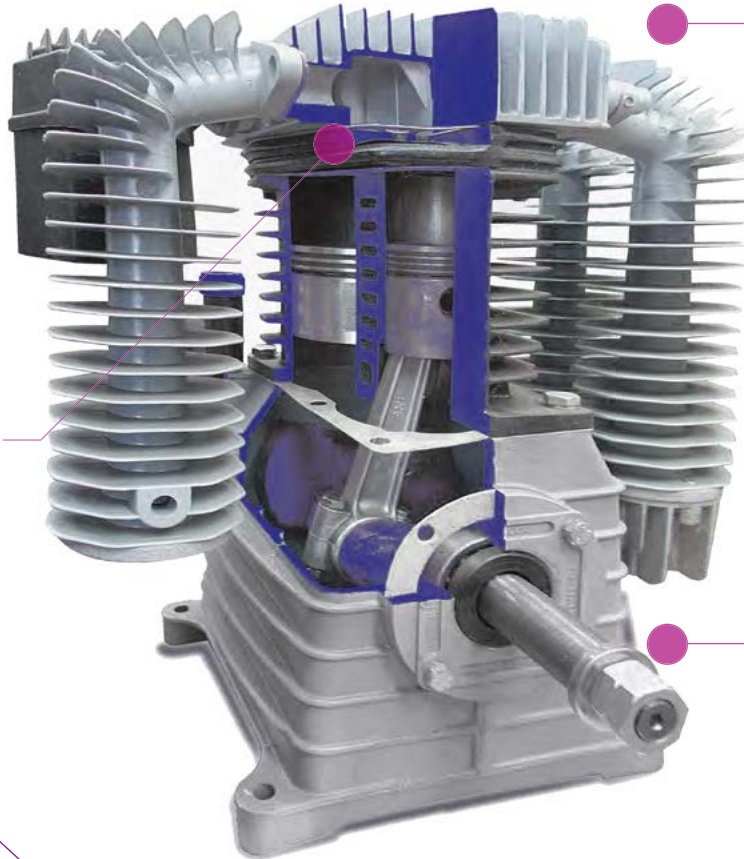

WICHTIGE DETAILS

- 1-stufiger Verdichter - Jeder einzelne Kolben verdichtet die Luft und drückt diese direkt in den Behälter. Ausführung als 1 und 2 Zylinder
- Keilriemenantrieb - geringere Drehzahlen, dadurch weniger Verschleiß - getrennte Bauelemente, dadurch bessere Kühlung
- Direktgetrieben - kompaktere Bauweise, dadurch erleichteter Austausch der Riemen, keine Wartung
- Die Edelstahlventilplatten garantieren eine lange Lebensdauer
- 2 Zylinder Industriekompressor mit Aluminiumkolben und je 3 gehärteten Kolbenringen in den Varianten 1 und 2-stufig
- Condor Druckschalter für ein perfektes Schaltverhalten
- Druckregler zum genauen Einstellen des Arbeitsdrucks
- Hartgummiräder - widerstandsfähig, komfortabler Transport
- Alle verbauten Schnellkupplungen sind mit NW 7,2 genormt



AEROTEC AIRLINER 5 GO

- Tragbarer Kolbenkompressor in ölfreier Ausführung
- Wartungsfreies 1 Zylinder Aggregat
- Inklusive Druckminderer zur genauen Abgabedruck-einstellung **Abb.1**
- Mit übersichtlicher Bedieneinheit **Abb.2**
- Extra flache Bauweise, dadurch platzsparend
- Mit Alutragegriff und verstellbarem Trageriemen **Abb.3**
- Der Kompressor kann liegend und stehend betrieben werden **Abb.4**

Modell	Aerotec Airliner 5 GO
Artikelnummer (alt/neu)	200680 / 25112001
Kesselgröße (L)	5
Kesseldruck (bar)	10
Ansaugleistung (L/Min.)	200
Liefermenge (L/Min.)	110
Drehzahl (U/Min.)	3400
Schalldruckpegel (LWA/dB)	97/78
Motor (kW/PS)	1,1/1,5
Volt/Hz	230/50
Maße (mm)	400 x 190 x 380
Gewicht (kg)	8,5



50%





Abb.1



Abb.2



Abb.3



Abb.4

AEROTEC AIRLINER 6

- Tragbarer Kolbenkompressor in ölfreier Ausführung
- Wartungsfreies 1 Zylinder Aggregat
- Inklusive Druckminderer zur genauen Abgabedruck-einstellung **Abb.1**
- Mit übersichtlicher Bedieneinheit **Abb.2**
- Mit gummierten Standfüßen für vibrationsfreien Stand **Abb.3**
- Der Kondensatablass erfolgt mittels Kugelhahn **Abb.4**

Modell	Aerotec Airliner 6
Artikelnummer (alt/neu)	200664 / 25112011
Kesselgröße (L)	6
Kesseldruck (bar)	8
Ansaugleistung (L/Min.)	200
Liefermenge (L/Min.)	110
Drehzahl (U/Min.)	3400
Schalldruckpegel (LWA/dB)	97/78
Motor (kW/PS)	1,1/1,5
Volt/Hz	230/50
Maße (mm)	320 x 370 x 380
Gewicht (kg)	9,4



50%

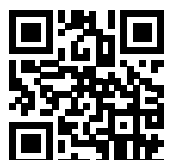



AEROTEC AIRLINER SILENT

- Tragbarer Kolbenkompressor in ölfreier Ausführung
- Mittlerer Transportgriff für einen ausgewogenen Schwerpunkt **Abb.2**
- Wartungsfreies 1 Zylinder Aggregat mit robustem Induktionsmotor
- Sehr laufruhig
- Flüsterleise mit 68 dB
- Mit integrierter Stromkabelhalterung
- Inklusiv Druckminderer zur genauen Abgabedruckeinstellung **Abb.1**
- Mit 4 Gummi-Saugfüßen für einen sicheren und vibrationsfreien Stand **Abb.4**
- Bestens für den Inneneinsatz geeignet
- Perfekt für Nagel- und Klammergeräte, Ausblasen sowie Airbrush- und kleine Lackierarbeiten
- Kann mit der AEROMobile POWERSTATION betrieben werden
- Der Kondensatablass erfolgt mittels Kugelhahn **Abb.3**

Modell	Aerotec Airliner SILENT
Artikelnummer (alt/neu)	20160426 / 25110701
Kesselgröße (L)	6
Kesseldruck (bar)	8
Ansaugleistung (L/Min.)	70
Liefermenge (L/Min.)	55
Drehzahl (U/Min.)	2750
Schalldruckpegel (LWA/dB)	85/68
Motor (kW/PS)	0,3/0,5
Volt/Hz	230/50
Maße (mm)	300 x 340 x 320
Gewicht (kg)	6



50%





AEROTEC SUPERSIL 6

- Tragbarer Kolbenkompressor in ölfreier Ausführung
- Mittlerer Transportgriff für einen ausgewogenen Schwerpunkt
- Wartungsfreies 2 Zylinder Aggregat **Abb.1**
- Inklusive Druckminderer zur genauen Abgabedruck-einstellung **Abb.2**
- Sehr geräuscharm, dadurch bestens für den Inneneinsatz geeignet
- Mit Gummistandfüßen für vibrationsfreien Stand **Abb.3**
- Der Kondensatablass erfolgt mittels Kugelhahn **Abb.4**

Modell	Aerotec SUPERSIL 6
Artikelnummer (alt/neu)	2010261 / 25111051
Kesselgröße (L)	6
Kesseldruck (bar)	8
Ansaugleistung (L/Min.)	105
Liefermenge (L/Min.)	65
Drehzahl (U/Min.)	1450
Schalldruckpegel (LWA/dB)	74/59
Motor (kW/PS)	0,75/1
Volt/Hz	230/50
Maße (mm)	380 x 380 x 385
Gewicht (kg)	15



50%





AEROTEC VENTO SILENT 6

- Tragbarer Kolbenkompressor in ölfreier Ausführung
- Mittlerer Transportgriff für einen ausgewogenen Schwerpunkt **Abb.1**
- Spezielles, langsamlaufendes, ölfreies Aggregat **Abb.2**
- Inklusive Druckminderer zur genauen Abgabedruck-einstellung **Abb.4**
- Sehr geräuscharm, dadurch bestens für den Inneneinsatz geeignet
- Mit Gummistandfüßen für vibrationsfreien Stand **Abb.3**

Modell	Aerotec Vento Silent 6
Artikelnummer (alt/neu)	2005210 / 25111101
Kesselgröße (L)	6
Kesseldruck (bar)	8
Ansaugleistung (L/Min.)	110
Liefermenge (L/Min.)	90
Drehzahl (U/Min.)	1440
Schalldruckpegel (LWA/dB)	85/66
Motor (kW/PS)	0,7/1
Volt/Hz	230/50
Maße (mm)	530 x 210 x 540
Gewicht (kg)	15



50%





AEROTEC 200-24 ECO

- Kolbenkompressor in ölfreier Ausführung
- Mit Transportgriff **Abb.1**
- Inklusive Druckminderer zur genauen Abgabedrucksteuerung **Abb.2**
- Der Kondensatablass erfolgt mittels Ablassschraube **Abb.4**
- 10 bar Kesseldruck
- Kompakte Bauweise
- Mit gummierten Standfüßen für einen vibrationsfreien Stand **Abb.3**

Modell	Aerotec 200-24 ECO
Artikelnummer (alt/neu)	2005766 / 25111801
Kesselgröße (L)	24
Kesseldruck (bar)	10
Ansaugleistung (L/Min.)	180
Liefermenge (L/Min.)	110
Drehzahl (U/Min.)	3400
Schalldruckpegel (LWA/dB)	97/78
Motor (kW/PS)	1,1/1,5
Volt/Hz	230/50
Maße (mm)	310 x 310 x 580
Gewicht (kg)	17



50%





AEROTEC 220-24 FC

- Fahrbarer Kolbenkompressor mit ölgeschmiertem Aggregat
- Direktgeflanshtes 1 Zylinder Aggregat mit Motorschutz **Abb.1**
- Mit Druckminderer zur genauen Abgabedruckeinstellung **Abb.2**
- Mit Hartgummirädern und Gummistandpuffer an der Vorderseite **Abb.4**
- Der Kondensatablass erfolgt mittels Kugelhahn **Abb.3**
- Großer Luftfilter für eine optimale Luftzufuhr

Modell	Aerotec 220-24 FC
Artikelnummer (alt/neu)	20088344 / 25112101
Kesselgröße (L)	24
Kesseldruck (bar)	8
Ansaugleistung (L/Min.)	210
Liefermenge (L/Min.)	130
Drehzahl (U/Min.)	2880
Schalldruckpegel (LWA/dB)	94/75
Motor (kW/PS)	1,5/2
Volt/Hz	230/50
Maße (mm)	600 x 260 x 590
Gewicht (kg)	24





Abb.1



Abb.2



Abb.3



Abb.4

AEROTEC ZENITH 270 TECH

- Fahrbarer Kolbenkompressor in ölfreier Ausführung
- Wartungsfreies 1 Zylinder Aggregat **Abb.3**
- Übersichtliche Bedieneinheit zur Entnahme von ölfreier Druckluft **Abb.2**
- Große Hartgummiräder
- Mit Transportbügel
- Zwei Standfüße für sicheren Stand **Abb.4**
- Anlaufentlastung über Condor Druckschalter **Abb.1**

Modell	Aerotec Zenith 270 TECH
Artikelnummer (alt/neu)	2009567 / 25111761
Kesselgröße (L)	24
Kesseldruck (bar)	10
Ansaugleistung (L/Min.)	175
Liefermenge (L/Min.)	105
Drehzahl (U/Min.)	1440
Schalldruckpegel (LWA/dB)	85/68
Motor (kW/PS)	1,1/1,5
Volt/Hz	230/50
Maße (mm)	405 x 395 x 690
Gewicht (kg)	30,5

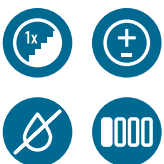

50%





AEROTEC 310-50 FC

- Fahrbarer Kolbenkompressor in ölgeschmierter Ausführung
- Direktgeflanshtes 1 Zylinder Longlife-Aggregat **Abb.1**
- Inklusive großem Druckminderer zur genauen Abgabedruckeinstellung **Abb.2**
- Anlaufentlastung über Condor Druckschalter
- Niedriger Schwerpunkt und große Hartgummiräder sorgen für einen sicheren Stand und einfachen Transport **Abb.3**
- Zwei Standfüße vorne für sicheren Stand **Abb.4**
- Mit Kugelhahn zum Kondensatablass
- Mit extra großem Druckregler und perfekt ablesbarer Manometereinheit für Kessel- und Arbeitsdruck

Modell	Aerotec 310-50 FC
Artikelnummer (alt/neu)	2010157 / 25111811
Kesselgröße (L)	50
Kesseldruck (bar)	10
Ansaugleistung (L/Min.)	280
Liefermenge (L/Min.)	170
Drehzahl (U/Min.)	2880
Schalldruckpegel (LWA/dB)	97/78
Motor (kW/PS)	1,8/2,5
Volt/Hz	230/50
Maße (mm)	850 x 325 x 700
Gewicht (kg)	38

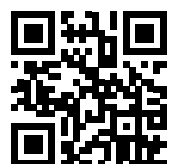



AEROTEC 360 TECH DUO

- Fahrbarer SILENT Kolbenkompressor in ölfreier Ausführung
- Wartungsfreies 2 Zylinder Aggregat - in Tandem Version mit 2 Aggregaten **Abb.1**
- Übersichtliche Bedieneinheit zur Entnahme von ölfreier Druckluft an 2 Ausgängen **Abb.2**
- Große Hartgummiräder und Transportbügel **Abb.3**
- Zwei Standfüße für sicheren Stand **Abb.4**
- Anlaufentlastung über Druckschaltersteuerung

Modell	Aerotec 360 TECH DUO
Artikelnummer (alt/neu)	2009568 / 25113201
Kesselgröße (L)	50
Kesseldruck (bar)	8
Ansaugleistung (L/Min.)	2 x 160
Liefermenge (L/Min.)	2 x 100
Drehzahl (U/Min.)	1420
Schalldruckpegel (LWA/dB)	82/61
Motor (kW/PS)	2 x 1,1/2 x 1,5
Volt/Hz	230/50
Maße (mm)	1050 x 380 x 610
Gewicht (kg)	39

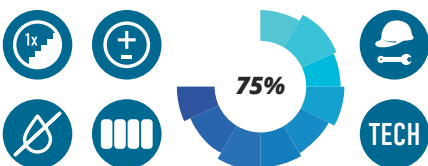



AEROTEC 400-50

- Fahrbarer Kolbenkompressor in ölgeschmierter Ausführung
- Direktgeflanshtes 2 Zylinder Aggregat in V-Form **Abb.1**
- Inklusive Druckminderer zur genauen Abgabedruckeinstellung **Abb.2**
- Mit großen, profilierten, kugelgelagerten Hartgummirädern **Abb.3**
- Der Kondensatablass erfolgt mittels Kugelhahn
- Zwei Standfüße für einen sicheren Stand **Abb.4**
- Anlaufentlastung über Condor Druckschalter

Modell	Aerotec 400-50
Artikelnummer (alt/neu)	2005230 / 25113501
Kesselgröße (L)	50
Kesseldruck (bar)	10
Ansaugleistung (L/Min.)	350
Liefermenge (L/Min.)	235
Drehzahl (U/Min.)	2880
Schalldruckpegel (LWA/dB)	97/78
Motor (kW/PS)	2,2/3
Volt/Hz	230/50
Maße (mm)	860 x 380 x 710
Gewicht (kg)	50

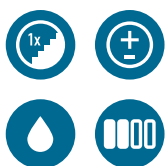

50%





AEROTEC 420-50 TECH

- Fahrbarer Kolbenkompressor in ölgeschmierter Ausführung
- Keilriemenbetriebenes 2 Zylinder Reihenaggregat **Abb.1**
- Inklusive Druckminderer zur genauen Abgabedruckeinstellung **Abb.2**
- Mit großen, profilierten, kugelgelagerten Hartgummirädern **Abb.3**
- Der Kondensatablass erfolgt mittels Kugelhahn
- Zwei Standfüße für einen sicheren Stand **Abb.4**
- Anlaufentlastung über Condor Druckschalter

Modell	Aerotec 420-50 TECH
Artikelnummer (alt/neu)	2013210 / 25123601
Kesselgröße (L)	50
Kesseldruck (bar)	10
Ansaugleistung (L/Min.)	360
Liefermenge (L/Min.)	230
Drehzahl (U/Min.)	1200
Schalldruckpegel (LWA/dB)	97/78
Motor (kW/PS)	2,2/3
Volt/Hz	230/50
Maße (mm)	950 x 390 x 730
Gewicht (kg)	48

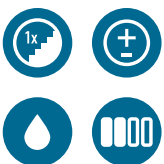

50%





AEROTEC 420-90 V TECH

- Fahrbarer Kolbenkompressor in ölgeschmierter Ausführung
- Keilriemenbetriebenes 2 Zylinder Reihenaggregat **Abb.1**
- Inklusive Druckminderer zur genauen Abgabedruckeinstellung
- Mit großen, profilierten, kugelgelagerten Hartgummirädern **Abb.3**
- Der Kondensatablass erfolgt mittels Kugelhahn **Abb.4**
- Anlaufentlastung über Condor MDR 1 Druckschalter **Abb.2**

Modell	Aerotec 420-90 V TECH
Artikelnummer (alt/neu)	2010179 / 25113601
Kesselgröße (L)	90
Kesseldruck (bar)	10
Ansaugleistung (L/Min.)	360
Liefermenge (L/Min.)	230
Drehzahl (U/Min.)	1200
Schalldruckpegel (LWA/dB)	97/78
Motor (kW/PS)	2,2/3
Volt/Hz	230/50
Maße (mm)	535 x 480 x 1170
Gewicht (kg)	59





Abb.1



Abb.2

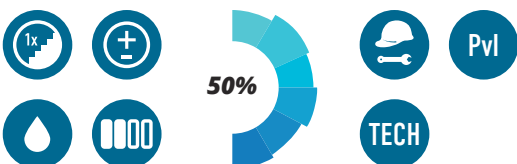

Abb.3



Abb.4

AEROTEC 600-90 TECH

- Fahrbarer Kolbenkompressor in ölgeschmierter Ausführung
- Langsamlaufendes, keilriemenbetriebenes 2 Zylinder 1 Stufen-Reihenaggregat **Abb.1**
- Inklusive Druckminderer zur genauen Abgabedruckeinstellung **Abb.2**
- Mit großen, profilierten, kugelgelagerten Hartgummirädern **Abb.3**
- Lenkrollen für einfaches Handling **Abb.4**
- Der Kondensatablass erfolgt mittels Kugelhahn
- Anlaufentlastung über Druckschaltersteuerung

Modell	Aerotec 600-90 TECH
Artikelnummer (alt/neu)	2013220 / 25126001
Kesselgröße (L)	90
Kesseldruck (bar)	10
Ansaugleistung (L/Min.)	600
Liefermenge (L/Min.)	375
Drehzahl (U/Min.)	1250
Schalldruckpegel (LWA/dB)	97/78
Motor (kW/PS)	3/4
Volt/Hz	400/50
Maße (mm)	975 x 390 x 800
Gewicht (kg)	75

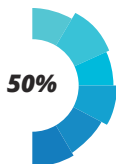
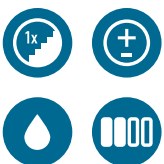



AEROTEC 590-90 S-TECH

- Fahrbarer Kolbenkompressor in ölgeschmierter 1 stufiger Ausführung
- Keilriemenbetriebenes 2 Zylinder Reihen-Aggregat **Abb.1**
- Anlaufentlastung über Druckschaltersteuerung **Abb.3**
- Mit großen, profilierten, kugelgelagerten Hartgummirädern
- Lenkrollen für einfaches Handling **Abb.4**
- Der Kondensatablass erfolgt mittels Kugelhahn
- Neues Ansaugfiltersystem für minimale Ansaugeräusch **Abb.2**

Modell	Aerotec 590-90 S-TECH CM3
Artikelnummer (alt/neu)	251200000 / 25125901
Kesselgröße (L)	90
Kesseldruck (bar)	10
Ansaugleistung (L/Min.)	405
Liefermenge (L/Min.)	260
Drehzahl (U/Min.)	1570
Schalldruckpegel (LWA/dB)	92/73
Motor (kW/PS)	2,2/3
Volt/Hz	230/50
Maße (mm)	1030 x 440 x 850
Gewicht (kg)	73

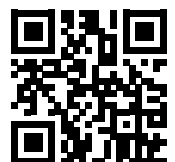
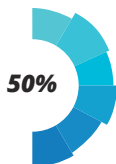
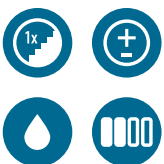



AEROTEC 625-90 TECH

- Fahrbarer Kolbenkompressor in ölgeschmierter 2 stufiger Ausführung
- Keilriemenbetriebenes 2 Zylinder Reihen-Aggregat **Abb.1**
- Anlaufentlastung über Condor Druckschalter **Abb.2**
- Mit großen Hartgummirädern zum leichten Transport **Abb.3**
- Der Kondensatablass erfolgt mittels Kugelhahn
- Lieferung inklusive Phasenwenderstecker
- 2 Lenkrollen an der Vorderseite für ein perfektes Handling **Abb.4**
- Inkl. Filter-Druckregler

Modell	Aerotec 625-90 TECH
Artikelnummer (alt/neu)	2009643 / 25126253
Kesselgröße (L)	90
Kesseldruck (bar)	15
Ansaugleistung (L/Min.)	420
Liefermenge (L/Min.)	310
Drehzahl (U/Min.)	900
Schalldruckpegel (LWA/dB)	97/78
Motor (kW/PS)	3/4
Volt/Hz	400/50
Maße (mm)	935 x 400 x 1000
Gewicht (kg)	75





AEROTEC 590-200 S-TECH CM3

- Fahrbarer Kolbenkompressor in ölgeschmierter Ausführung
- Langsamlaufendes, keilriemenbetriebenes 2 Zylinder 1 Stufen Reihen-Aggregat **Abb.1**
- Neues Ansaugfiltersystem für minimale Ansaugeräusch **Abb.2**
- Anlaufentlastung über Druckschaltersteuerung **Abb.3**
- Mit großen, profilierten, kugelgelagerten Hartgummirädern
- Lenkrollen für einfaches Handling **Abb.4**
- Der Kondensatablass erfolgt mittels Kugelhahn

Modell	Aerotec 590-200 S-TECH CM3
Artikelnummer (alt/neu)	251200001 / 25125911
Kesselgröße (L)	200
Kesseldruck (bar)	10
Ansaugleistung (L/Min.)	405
Liefermenge (L/Min.)	260
Drehzahl (U/Min.)	1100
Schalldruckpegel (LWA/dB)	92/73
Motor (kW/PS)	2,2/3
Volt/Hz	230/50
Maße (mm)	1440 x 480 x 1130
Gewicht (kg)	110





Abb.1



Abb.2

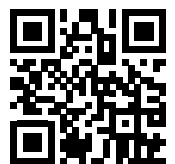
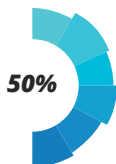
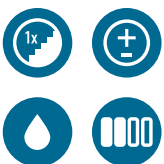

Abb.3



Abb.4

AEROTEC 600-200 S-TECH

- Fahrbarer Kolbenkompressor in ölgeschmierter Ausführung
- Langsamlaufendes, keilriemenbetriebenes 2 Zylinder 1 Stufen Reihen-Aggregat **Abb.1**
- Neues Ansaugfiltersystem für minimale Ansaugeräusche **Abb.2**
- Anlaufentlastung über Druckschaltersteuerung **Abb.3**
- Mit großen, profilierten, kugelgelagerten Hartgummirädern
- Lenkrollen für einfaches Handling **Abb.4**
- Der Kondensatablass erfolgt mittels Kugelhahn
- Lieferung inklusive Phasenwenderstecker

Modell	Aerotec 600-200 S-TECH CT4
Artikelnummer (alt/neu)	251200002 / 25126003
Kesselgröße (L)	200
Kesseldruck (bar)	10
Ansaugleistung (L/Min.)	550
Liefermenge (L/Min.)	330
Drehzahl (U/Min.)	1400
Schalldruckpegel (LWA/dB)	92/73
Motor (kW/PS)	3/4
Volt/Hz	400/50
Maße (mm)	1440 x 480 x 1130
Gewicht (kg)	131

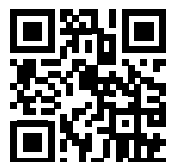



AEROTEC OL197-10 RC

- Tragbarer Montagekompressor in ölfreier Ausführung
- Der geschlossene Rohrrahmen schützt den Kompressor und die Armaturen vor Beschädigungen **Abb.3**
- Übersichtliche Bedieneinheit mit 1 Schnellkupplung zur Luftentnahme **Abb.2**
- Mit Trittfläche zur Nutzung im Montageeinsatz **Abb.1**
- Die Unterseite ist mit 4 rutschhemmenden Gummifüßen ausgestattet **Abb.4**
- Liegend und stehend transportierbar durch extra flache Bauweise

Modell	Aerotec OL197-10 RC
Artikelnummer (alt/neu)	2010123 / 25112021
Kesselgröße (L)	10
Kesseldruck (bar)	10
Ansaugleistung (L/Min.)	200
Liefermenge (L/Min.)	120
Drehzahl (U/Min.)	2900
Schalldruckpegel (LWA/dB)	97/78
Motor (kW/PS)	1,1/1,5
Volt/Hz	230/50
Maße (mm)	475 x 535 x 315
Gewicht (kg)	15





Abb.1



Abb.2

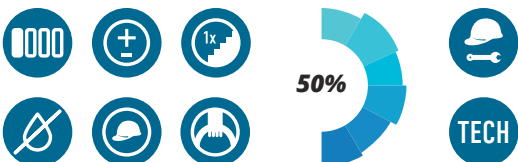

Abb.3



Abb.4

AEROTEC ZENITH 250 TECH

- Fahrbarer Kolbenkompressor in ölfreier Ausführung
- Wartungsfreies 1 Zylinder Aggregat **Abb.1**
- Übersichtliche Bedieneinheit zur Entnahme von ölfreier Druckluft **Abb.2**
- Große Hartgummiräder und Transportbügel **Abb.3**
- Zwei Standfüße für sicheren Stand **Abb.4**
- Anlaufentlastung über Condor Druckschaltersteuerung

Modell	Aerotec Zenith 250 TECH
Artikelnummer (alt/neu)	2009563 / 25111751
Kesselgröße (L)	10
Kesseldruck (bar)	10
Ansaugleistung (L/Min.)	175
Liefermenge (L/Min.)	105
Drehzahl (U/Min.)	1440
Schalldruckpegel (LWA/dB)	85/68
Motor (kW/PS)	1,1/1,5
Volt/Hz	230/50
Maße (mm)	405 x 395 x 690
Gewicht (kg)	30,5





Abb.1



Abb.2



Abb.3



Abb.4

AEROTEC EXTREME 240-5 *

AEROTEC EXTREME 15

- Handlicher, ölfreier 2 Zylinder Kolbenkompressor mit V Aggregat **Abb.1**
- Durch patentierte Ansaugluftkühlung für den Dauerlauf geeignet
- Durch seine geringen Maße ideal für den Baustelleneinsatz
- Kesselinnendruckmanometer und genaue Abgabedruckregulierung von 0-10 bar
- Spezielles langsamlaufendes, ölfreies Aggregat sorgt für eine angenehme Geräuschkulisse mit 72 dB. Ideal für den Betrieb in Wohnräumen und Werkstätten
- Druckminderer
- Mit gummierten Standfüßen **Abb.4**
- *1 DL-Anschluss / 1 DL-Anschluss mit Sicherheits-schnellkupplung
- Kugelhahn zum Kondensatablass
- Condor / NEMA * Druckschalter mit Anlaufentlastung **Abb.3**
- Die Edelstahlventilplatten garantieren eine lange Lebensdauer **Abb.2**

Modell	Aerotec EXTREME 240-5 *	Aerotec EXTREME 15
Artikelnummer (alt/neu)	20130103 / 25122401	20130111 / 25121901
Kesselgröße (L)	5	5
Kesseldruck (bar)	10	15
Ansaugleistung (L/Min.)	240	190
Liefermenge (L/Min.)	180	125
Drehzahl (U/Min.)	1400	1450
Schalldruckpegel (LWA/ dB)	90/72	90/72
Motor (kW/PS)	1,1/1,5	1,1/1,5
Volt/Hz	230/50	230/50
Maße (mm)	530 x 310 x 390	530 x 310 x 390
Gewicht (kg)	23	23

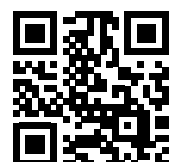
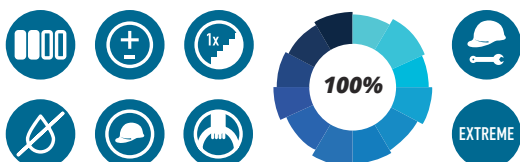



AEROTEC SUPERTECH SILENT

- Fahrbarer alternativ auch tragbarer Montagekompressor in ölfreier Ausführung
- Der geschlossene Rohrrahmen schützt den Kompressor und die Armaturen vor Beschädigungen **Abb.1**
- Übersichtliche Bedieneinheit mit 2 Schnellkupplungen zur Luftentnahme **Abb.2**
- Ausziehbarer Teleskopgriff für den komfortablen Transport **Abb.4**
- Große gummierte Reifen ermöglichen das Handling auch in schwierigem Gelände **Abb.3**

Modell	Aerotec SUPERTECH SILENT
Artikelnummer (alt/neu)	2005767 / 25112401
Kesselgröße (L)	20
Kesseldruck (bar)	8
Ansaugleistung (L/Min.)	240
Liefermenge (L/Min.)	150
Drehzahl (U/Min.)	1400
Schalldruckpegel (LWA/dB)	84/62
Motor (kW/PS)	1,5/2
Volt/Hz	230/50
Maße (mm)	655 x 570 x 470
Gewicht (kg)	35,5

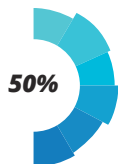



AEROTEC POWERPACK PRO

- Fahrbarer Kolbenkompressor mit Industrieaggregat in ölgeschmierter Ausführung
- Der robuste Rohrrahmen in Sackkarrenform schützt den Kompressor und die Armaturen vor Beschädigungen
- Langsam laufendes 2 Zylinder V-Aggregat mit hohem Wirkungsgrad **Abb.1**
- Die Edelstahlventilplatte garantiert eine lange Lebensdauer **Abb.2**
- Extra großer Nachkühler für wenig Kondensat im Kessel
- Mit ausziehbarem Transportgriff zum einfachen Transportieren
- Anlaufentlastung über Condor Druckschalter
- Mit großen, profilierten, kugelgelagerten Hartgummirädern **Abb.3**
- Der Kondensatablass erfolgt mittels Kugelhahn **Abb.4**

Modell	Aerotec POWERPACK PRO
Artikelnummer (alt/neu)	2005001 / 25103901
Kesselgröße (L)	24
Kesseldruck (bar)	10
Ansaugleistung (L/Min.)	390
Liefermenge (L/Min.)	250
Drehzahl (U/Min.)	1400
Schalldruckpegel (LWA/dB)	92/74
Motor (kW/PS)	1,8/2,5
Volt/Hz	230/50
Maße (mm)	490 x 640 x 810
Gewicht (kg)	54

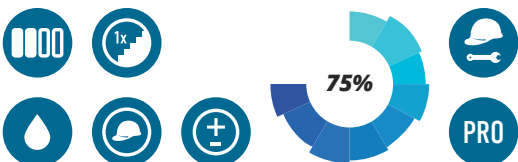



AEROTEC EXTREME 30-2X9

- Langsamlaufender Elektromotor mit 1400 U/Min., dadurch sehr leise mit ca. 72 dB
- 2 Stufen Hochleistungsverdichter V **Abb.4**
- Ölfreie 2 Stufen Verdichter
- Mit gummierten Standfüßen **Abb.3**
- Klein und kompakt - perfekt für die Montage und Baustellenfahrzeuge
- Die AIRBLOCK Sicherheitskupplungen garantieren ein druckfreies Entkoppeln und sorgen somit für ein erhöhtes Maß an Sicherheit **Abb.2**
- Jeder Druckabgang ist mit 2 Schnellkupplungen versehen **Abb.1**
- Der Druck ist separat voneinander über einen getrennten Regelkreislauf einstellbar

Modell	Aerotec EXTREME 30-2x9
Artikelnummer (alt/neu)	2010251 / 25121601
Kesselgröße (L)	18 l Alu
Kesseldruck (bar)	30
Ansaugleistung (L/Min.)	160
Liefermenge (L/Min.)	105
Drehzahl (U/Min.)	1400
Schalldruckpegel (LWA/dB)	90/72
Motor (kW/PS)	1,6/2
Volt/Hz	230/50
Maße (mm)	620 x 500 x 400
Gewicht (kg)	34

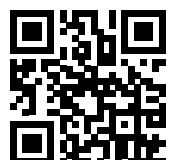
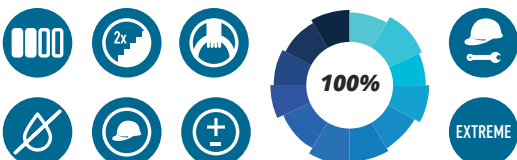



AEROTEC EXTREME 11+11

- Fahrbarer Kolbenkompressor mit Hochleistungsaggregat
- Ölfreier Kolbenverdichter
- Rohrrahmen in Schubkarrenform schützt den Kompressor und die Armaturen vor Beschädigungen
- Praktische Ablagefläche für Werkzeuge
- Langsam laufendes 2 Zylinder V- Aggregat mit hohem Wirkungsgrad
- Anlaufentlastung über Condor Druckschalter **Abb.1**
- Mit genau einstellbarem Druckregler
- Mit großen, profilierten, kugelgelagerten Hartgummirädern **Abb.3**
- Durch patentierte Ansaugluftkühlung für den härtesten täglichen Einsatz geeignet **Abb.2**
- Mit 2 gummierten Standfüßen **Abb.4**

Modell	Aerotec EXTREME 11+11
Artikelnummer (alt/neu)	2013090 / 25103001
Kesselgröße (L)	11+11
Kesseldruck (bar)	10
Ansaugleistung (L/Min.)	300
Liefermenge (L/Min.)	205
Drehzahl (U/Min.)	1450
Schalldruckpegel (LWA/dB)	90/72
Motor (kW/PS)	1,5/2
Volt/Hz	230/50
Maße (mm)	750 x 670 x 560
Gewicht (kg)	55





Abb.1



Abb.2



Abb.3



Abb.4

AEROTEC 430-90 WORKER

- Das Sackkarrensysteem ermöglicht den einfachen und schnellen Transport **Abb.3**
- Sehr platzsparend durch seine kompakte Bauweise
- Perfekt geeignet auf der Baustelle oder zur Nutzung auf Servicemobilen
- Mit 90 Liter Druckluftbehälter
- Inkl. Filterdruckregler mit Schnellkupplung NW 7,2
- Direktangetriebenes 2-Zylinder Longlife-Aggregat **Abb.1**
- Anlaufentlastung über Condor Druckschalter
- Der Kondensatablass erfolgt mittels Kugelhahn
- Robuster Handwerkerkompressor
- Große gummierte Reifen ermöglichen das Handling auch in schwierigem Gelände **Abb.4**
- Inkl. Werkzeughalterung **Abb.2**

Modell	Aerotec 430-90 WORKER
Artikelnummer (alt/neu)	2013285 / 25123903
Kesselgröße (L)	90
Kesseldruck (bar)	10
Ansaugleistung (L/Min.)	390
Liefermenge (L/Min.)	250
Drehzahl (U/Min.)	1400
Schalldruckpegel (LWA/dB)	97/78
Motor (kW/PS)	1,8/2.5
Volt/Hz	230/50
Maße (mm)	600 x 750 x 1150
Gewicht (kg)	75

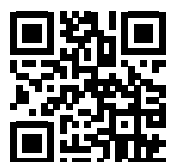
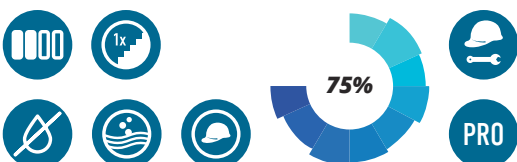

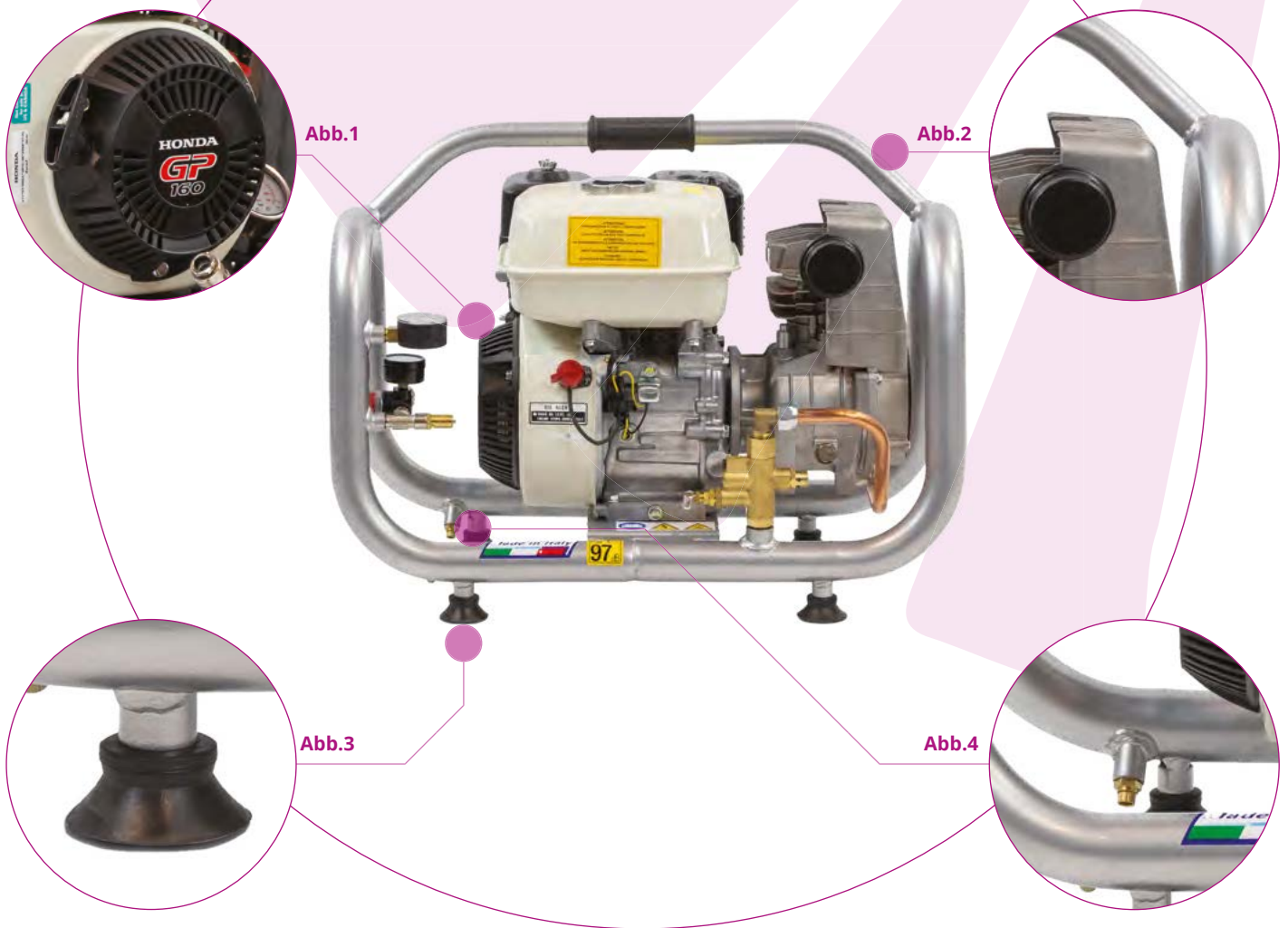

AEROTEC 400-2,5 HONDA

- Handlicher, benzinbetriebener Kompressor für den mobilen Einsatz
- Durch seine geringen Maße ideal für den Baustelleneinsatz
- Der robuste Rohrrahmen schützt den Kompressor und die Armaturen vor Beschädigungen **Abb.2**
- 1 Zylinder Aggregat direktgetrieben in 1 stufiger Ausführung
- Mit robustem HONDA GP 160 - 4 Takt Motor **Abb.1**
- Mit Druckregler zur genauen Abgabedruckeinstellung
- Der Kondensatablass erfolgt mittels Kugelhahn **Abb.4**
- Mit gummierten Standfüßen **Abb.3**

Modell	Aerotec 400-2,5 HONDA
Artikelnummer (alt/neu)	2009618 / 25144000
Kesselgröße (L)	2,5
Kesseldruck (bar)	10
Ansaugleistung (L/Min.)	350
Liefermenge (L/Min.)	240
Drehzahl (U/Min.)	3400
Schalldruckpegel (LWA/dB)	97/78
Motor (kW/PS)	3,5/4,8
Maße (mm)	620 x 410 x 480
Gewicht (kg)	28

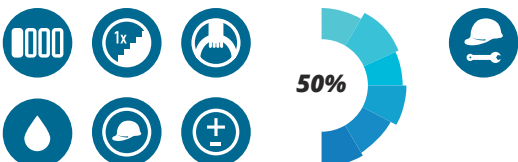

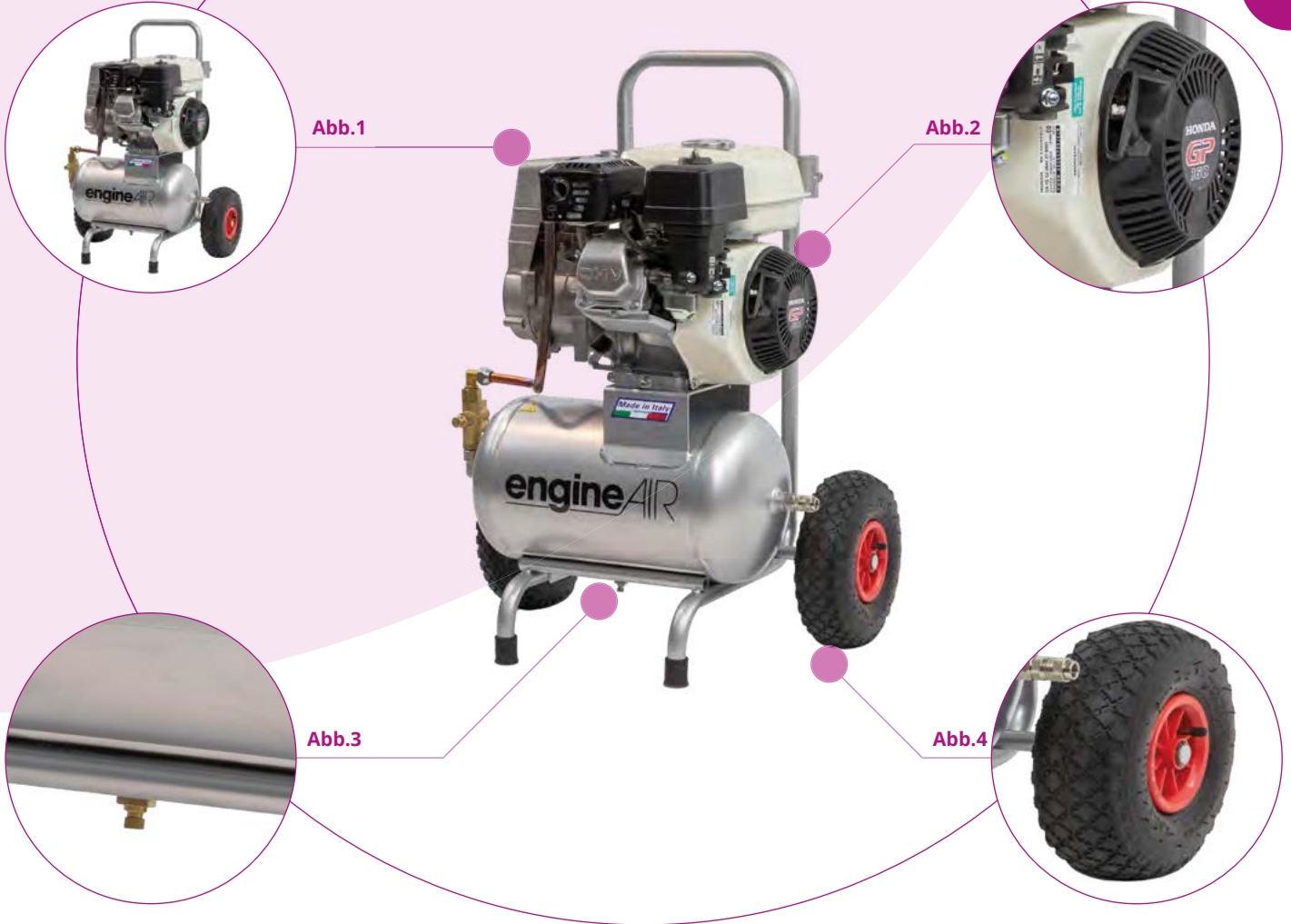

AEROTEC 400-20 HONDA

- Benzinbetriebener Kompressor für den mobilen Einsatz
- Direktgetriebenes 1 Zylinder Aggregat in 1 stufiger Ausführung **Abb.2**
- Mit robustem HONDA GP 160 - 4 Takt Motor
- Mit Druckregler zur genauen Abgabedruckeinstellung
- Mit großen Luftreifen zum leichten Transport **Abb.4**
- Der Kondensatablass erfolgt mittels Kugelhahn **Abb.3**
- Das Sackkarrensystème ermöglicht den einfachen und schnellen Transport **Abb.1**

Modell	Aerotec 400-20 HONDA
Artikelnummer (alt/neu)	2009619 / 25144010
Kesselgröße (L)	20
Kesseldruck (bar)	10
Ansaugleistung (L/Min.)	350
Liefermenge (L/Min.)	240
Drehzahl (U/Min.)	3400
Schalldruckpegel (LWA/dB)	97/78
Motor (kW/PS)	3,5/4,8
Maße (mm)	610 x 460 x 850
Gewicht (kg)	40





Abb.1



Abb.2



Abb.3

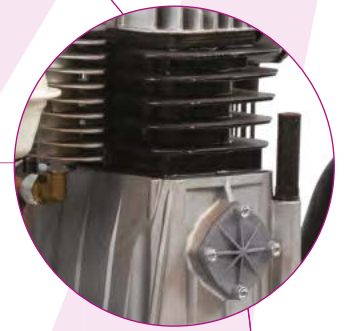

Abb.4

AEROTEC 590-24 HONDA

- Benzinbetriebener Kompressor für den mobilen Einsatz
- Keilriemenbetriebenes 2 Zylinder Reihen-Aggregat in 1 stufiger Ausführung **Abb.2**
- Mit robustem HONDA GP 160 - 4 Takt Motor **Abb.1**
- Mit Druckregler zur genauen Abgabedruckeinstellung
- Mit großen Luftreifen und ergonomischen Griff für einen leichten Transport **Abb.3**
- Inkl. verbauter Wartungseinheit **Abb.4**
- Der Kondensatablass erfolgt mittels Kugelhahn

Modell	Aerotec 590-24 HONDA
Artikelnummer (alt/neu)	2009620 / 25145900
Kesselgröße (L)	24
Kesseldruck (bar)	10
Ansaugleistung (L/Min.)	600
Liefermenge (L/Min.)	375
Drehzahl (U/Min.)	1070
Schalldruckpegel (LWA/dB)	97/78
Motor (kW/PS)	3,5/4,8
Maße (mm)	850 x 560 x 770
Gewicht (kg)	60

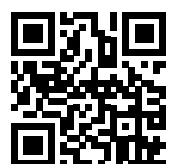

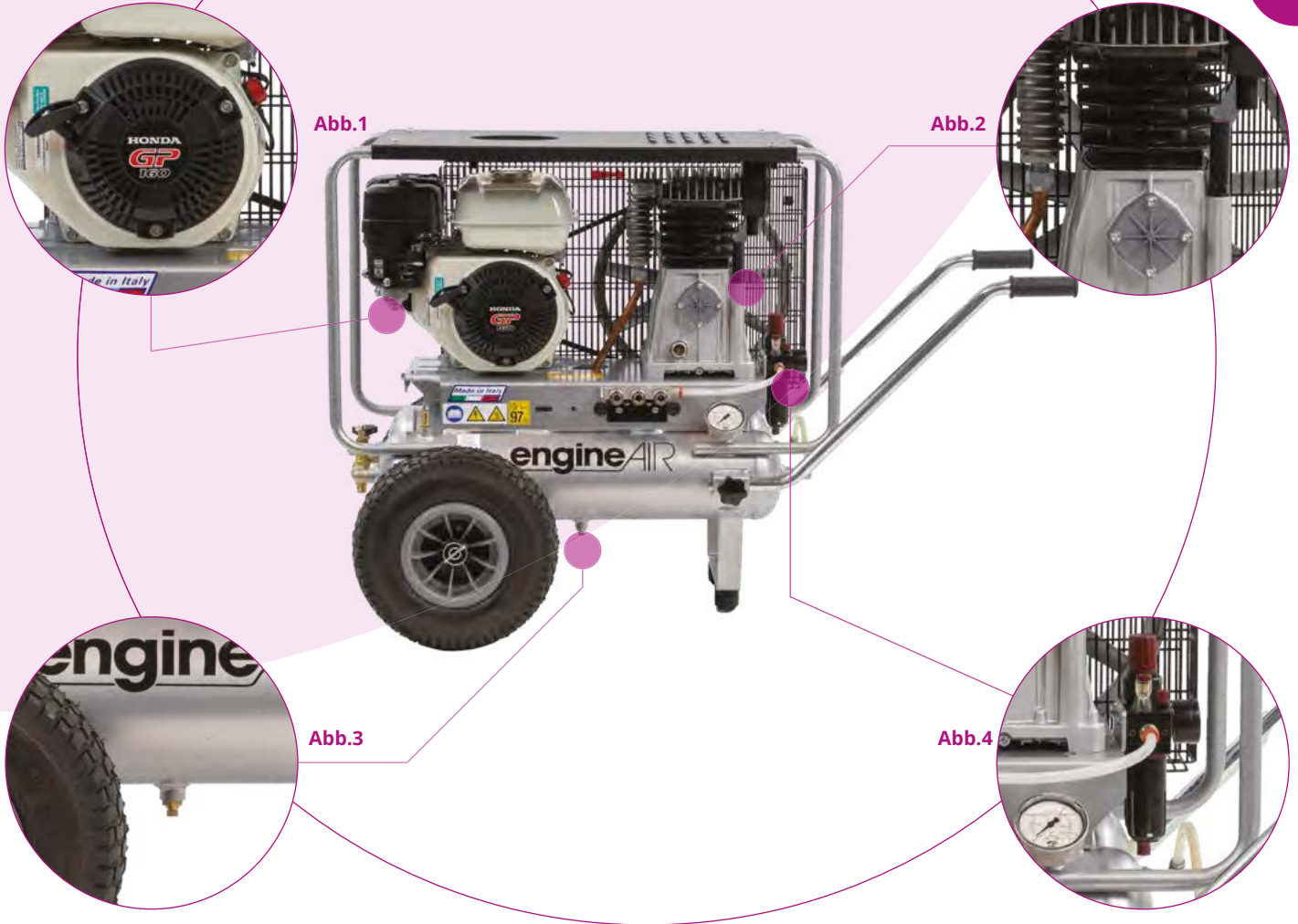

AEROTEC 590-11+11 HONDA

- Benzinbetriebener Kompressor für den mobilen Einsatz
- Keilriemenbetriebenes 2 Zylinder Reihen-Aggregat in 1 stufiger Ausführung **Abb.2**
- Mit robustem HONDA GP 1600 - 4 Takt Motor **Abb.1**
- Mit Druckregler zur genauen Abgabedruckeinstellung **Abb.4**
- Mit großen Luftreifen und praktischen Handholmen zum komfortablen Transport
- Der Kondensatablass erfolgt mittels Kugelhahn **Abb.3**

Modell	Aerotec 590-11+11 HONDA
Artikelnummer (alt/neu)	2009626 / 25145910
Kesselgröße (L)	11+11
Kesseldruck (bar)	10
Ansaugleistung (L/Min.)	600
Liefermenge (L/Min.)	375
Drehzahl (U/Min.)	1070
Schalldruckpegel (LWA/dB)	97/78
Motor (kW/PS)	3,5/4,8
Maße (mm)	1230 x 710 x 800
Gewicht (kg)	78



50%





Abb.1



Abb.2



Abb.3



Abb.4

AEROTEC 600-11+11 HONDA

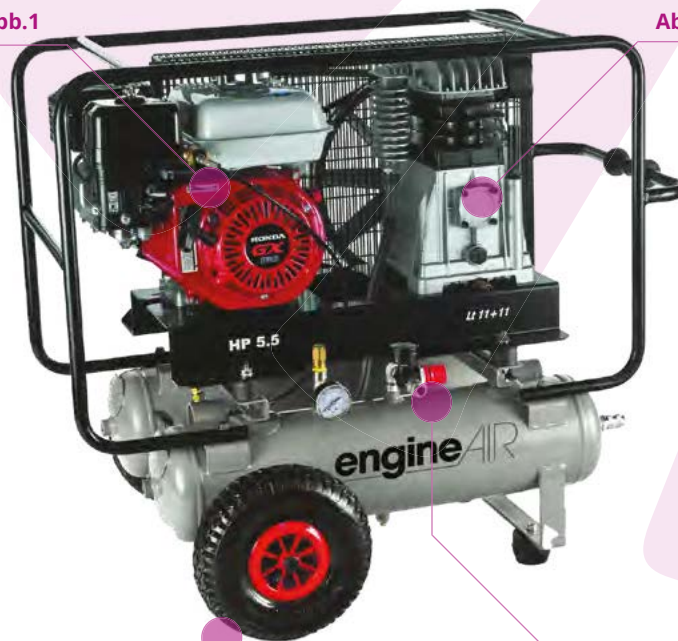
- Benzinbetriebener Kompressor für den mobilen Einsatz
- Keilriemenbetriebenes 2 Zylinder Reihen- Aggregat in 1 stufiger Ausführung **Abb.2**
- Mit robustem HONDA GX 160 - 4 Takt Motor **Abb.1**
- Mit Druckregler zur genauen Abgabedruckeinstellung **Abb.4**
- Mit großen Hartgummirädern zum leichten Transport **Abb.3**
- Der Kondensatablass erfolgt mittels Kugelhahn

Modell	Aerotec 600-11+11 HONDA
Artikelnummer (alt/neu)	41160226890 / 25146000
Kesselgröße (L)	11 + 11
Kesseldruck (bar)	10
Ansaugleistung (L/Min.)	600
Liefermenge (L/Min.)	375
Drehzahl (U/Min.)	1070
Schalldruckpegel (LWA/dB)	97/78
Motor (kW/PS)	3,5/4,8
Maße (mm)	1230 x 710 x 750
Gewicht (kg)	70

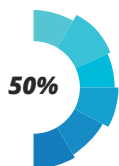

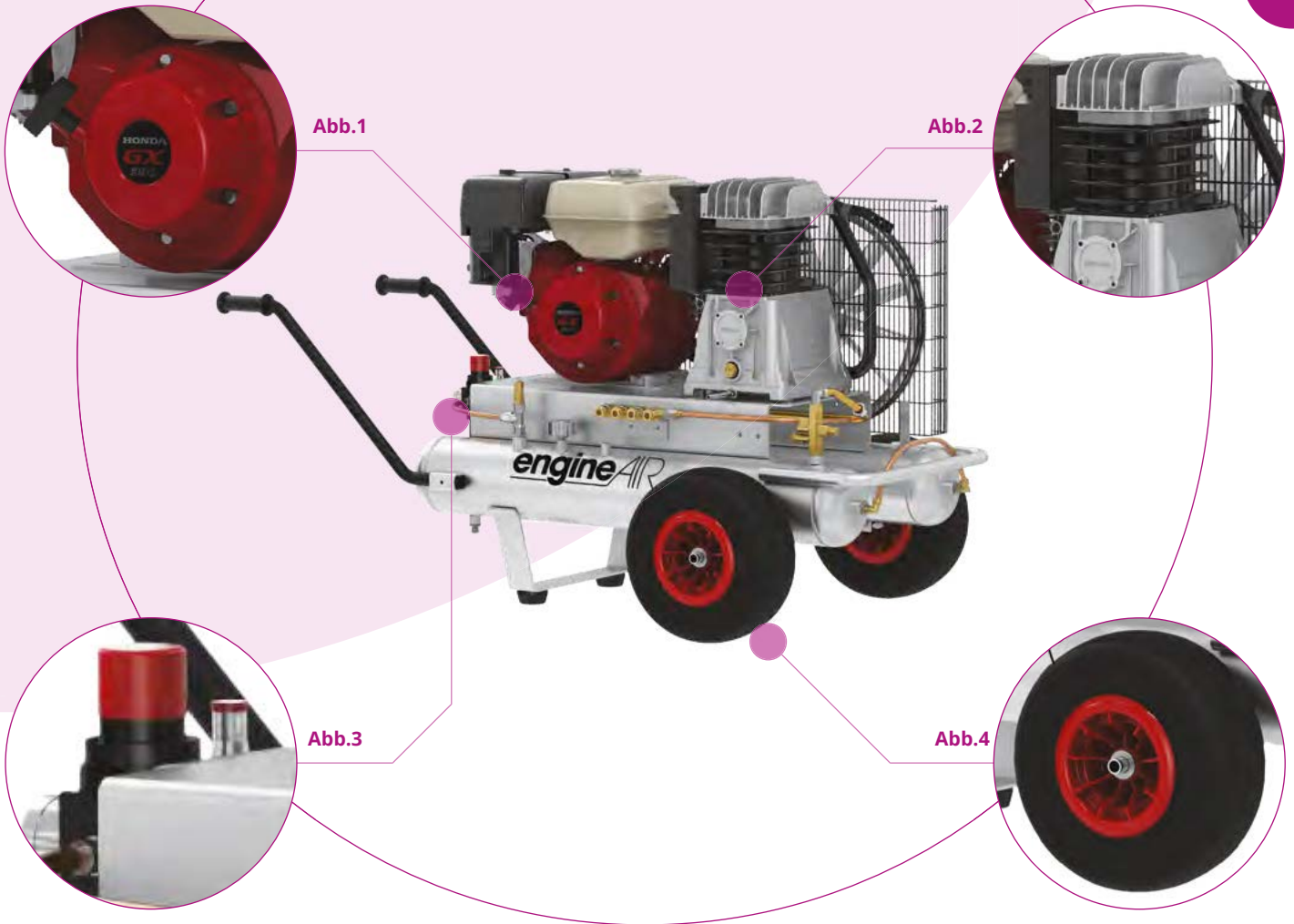

AEROTEC 790-17+17 HONDA

- Benzinbetriebener Kompressor für den mobilen Einsatz
- 2 stufiges Aggregat mit Nachkühler für weniger Kondensatbildung **Abb.2**
- Keilriemenbetriebenes 2 Zylinder Reihen-Aggregat
- Mit robustem HONDA GX 270 - 4 Takt Motor **Abb.1**
- Mit 1/2" Druckregler für hohen Luftdurchsatz **Abb.3**
- Der Kondensatablass erfolgt mittels Kugelhahn
- Mit großen Hartgummirädern zum leichten Transport **Abb.4**

Modell	Aerotec 790-17+17 HONDA
Artikelnummer (alt/neu)	2009627 / 25146700
Kesselgröße (L)	17 + 17
Kesseldruck (bar)	10
Ansaugleistung (L/Min.)	653
Liefermenge (L/Min.)	320
Drehzahl (U/Min.)	1160
Schalldruckpegel (LWA/dB)	97/78
Motor (kW/PS)	6/8,4
Maße (mm)	1480 x 760 x 850
Gewicht (kg)	107





Abb.1



Abb.2



Abb.3



Abb.4

AEROTEC 590-50 HONDA

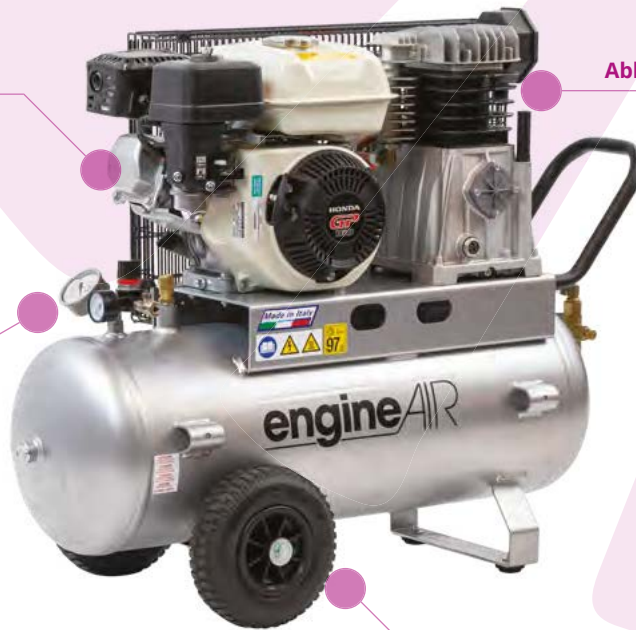
- Benzinbetriebener Kompressor für den mobilen Einsatz
- Keilriemenbetriebenes 2 Zylinder Reihen-Aggregat in 1 stufiger Ausführung **Abb.2**
- Mit robustem HONDA GP 160 - 4 Takt Motor **Abb.1**
- Mit Druckregler zur genauen Abgabedruckeinstellung **Abb.3**
- Mit großen Lufträdern zum leichten Transport **Abb.4**
- Der Kondensatablass erfolgt mittels Kugelhahn

Modell	Aerotec 590-50 HONDA
Artikelnummer (alt/neu)	2009641 / 25145920
Kesselgröße (L)	50
Kesseldruck (bar)	10
Ansaugleistung (L/Min.)	600
Liefermenge (L/Min.)	375
Drehzahl (U/Min.)	1070
Schalldruckpegel (LWA/dB)	97/78
Motor (kW/PS)	3,5/4,8
Maße (mm)	980 x 440 x 780
Gewicht (kg)	66



50%





Abb.1



Abb.2



Abb.3



Abb.4



AEROTEC 750-50 HONDA

- Benzinbetriebener Kompressor für den mobilen Einsatz
- Keilriemenbetriebenes 2 Zylinder Reihen-Aggregat in 2 stufiger Ausführung **Abb.2**
- Mit robustem HONDA GX 270 - 4 Takt Motor **Abb.1**
- Mit verbauter Wartungseinheit **Abb.4**
- Mit großen Luftreifen und ergonomischem Griff für einen leichten Transport **Abb.3**
- Der Kondensatablass erfolgt mittels Kugelhahn

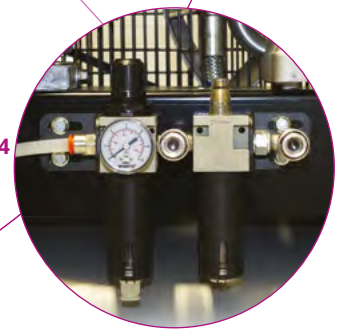
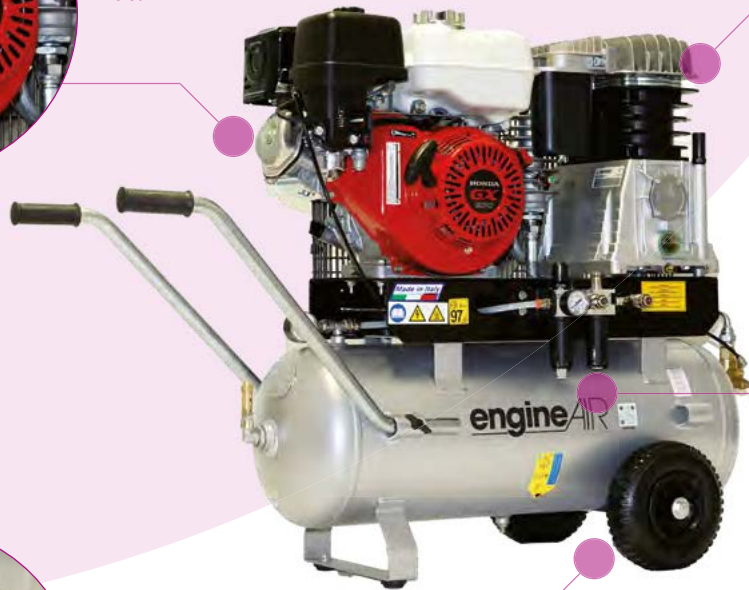
Modell	Aerotec 750-50 HONDA
Artikelnummer (alt/neu)	2009630 / 25147500
Kesselgröße (L)	50
Kesseldruck (bar)	10
Ansaugleistung (L/Min.)	750
Liefermenge (L/Min.)	524
Drehzahl (U/Min.)	1100
Schalldruckpegel (LWA/dB)	97/78
Motor (kW/PS)	6/8,4
Maße (mm)	1270 x 440 x 910
Gewicht (kg)	100

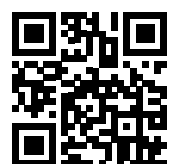

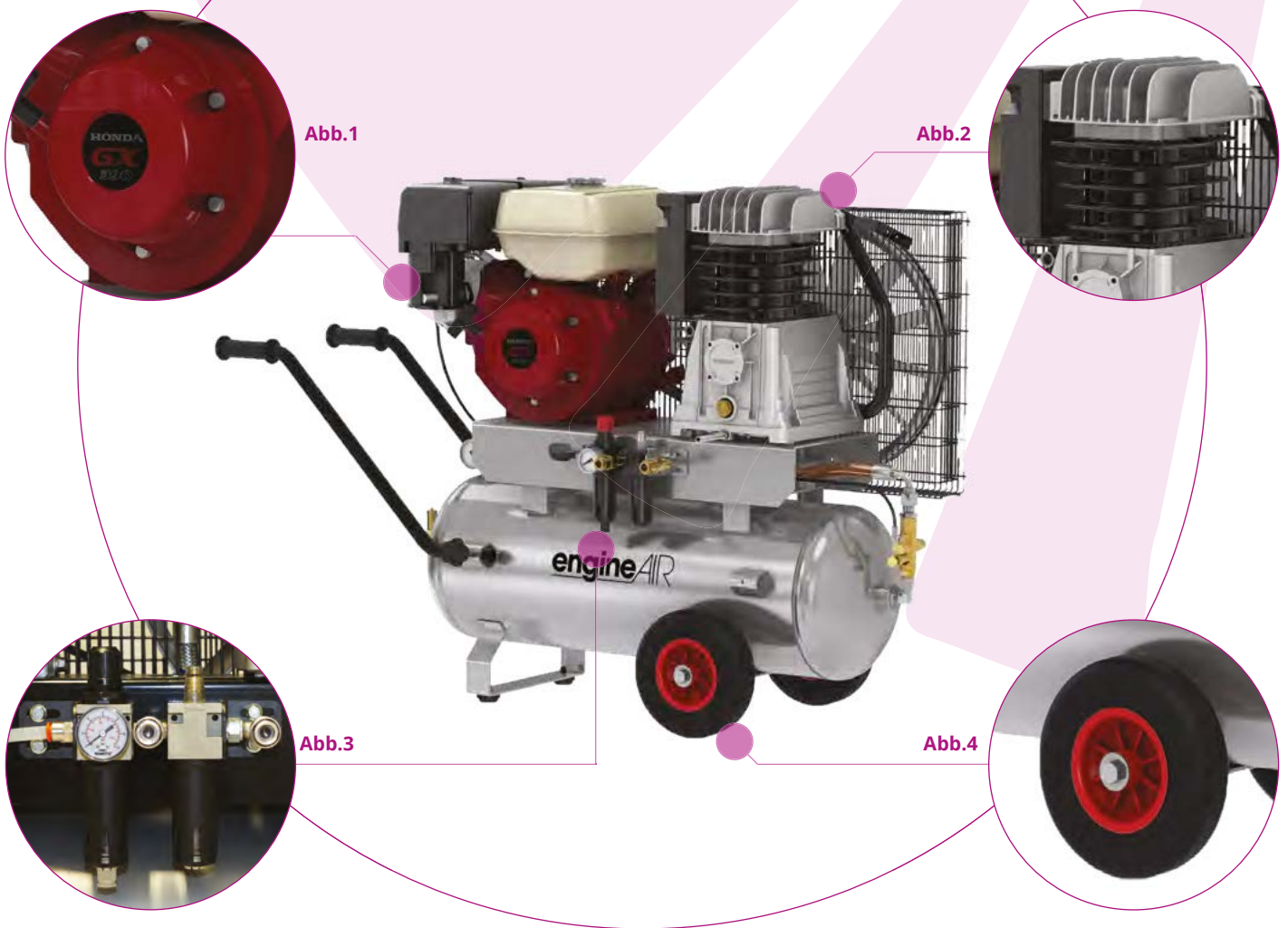

AEROTEC 790-50 HONDA

- Benzinbetriebener Kompressor für den mobilen Einsatz
- Keilriemenbetriebenes 2 Zylinder Reihen-Aggregat in 2 stufiger Ausführung **Abb.2**
- Mit robustem HONDA GX 270 - 4 Takt Motor **Abb.1**
- Mit verbauter Wartungseinheit **Abb.3**
- Mit großen Luftreifen und ergonomischem Griff für einen leichten Transport **Abb.4**
- Der Kondensatablass erfolgt mittels Kugelhahn

Modell	Aerotec 790-50 HONDA
Artikelnummer (alt/neu)	2009629 / 25147900
Kesselgröße (L)	50
Kesseldruck (bar)	10
Ansaugleistung (L/Min.)	653
Liefermenge (L/Min.)	520
Drehzahl (U/Min.)	1160
Schalldruckpegel (LWA/dB)	97/78
Motor (kW/PS)	6/8,4
Maße (mm)	1270 x 440 x 910
Gewicht (kg)	100





AEROTEC MOBIL KPM 3,5

- Schrauben-Kompressor für den mobilen Einsatz
- 24h Betrieb möglich
- Inklusive 3 Schnellkupplungen zur Luftentnahme **Abb.4**
- Rohrrahmen schützt den Kompressor vor Beschädigungen **Abb.2**
- Sehr gute Zugänglichkeit für Wartungsarbeiten
- Benzin Briggs & Statton-4-Takt Motor **Abb.1**
- Mit großen Luftreifen für einen leichteren Transport **Abb.3**

Modell	Aerotec mobil KPM 3,5
Artikelnummer (alt/neu)	150162020 / 25144020
Kesselgröße (L)	7
Kesseldruck (bar)	10
Liefermenge (L/Min.)	400
Schalldruckpegel (LWA/dB)	96/77
Motor (kW/PS)	3,5/4,7
Volt/Hz	Benzin Briggs & Statton-4-Takt Motor
Maße (mm)	790 x 690 x 830
Gewicht (kg)	65
Luftanschluss Zoll	Schnellkupplung 3 regelbare Abnahmestellen

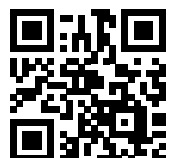

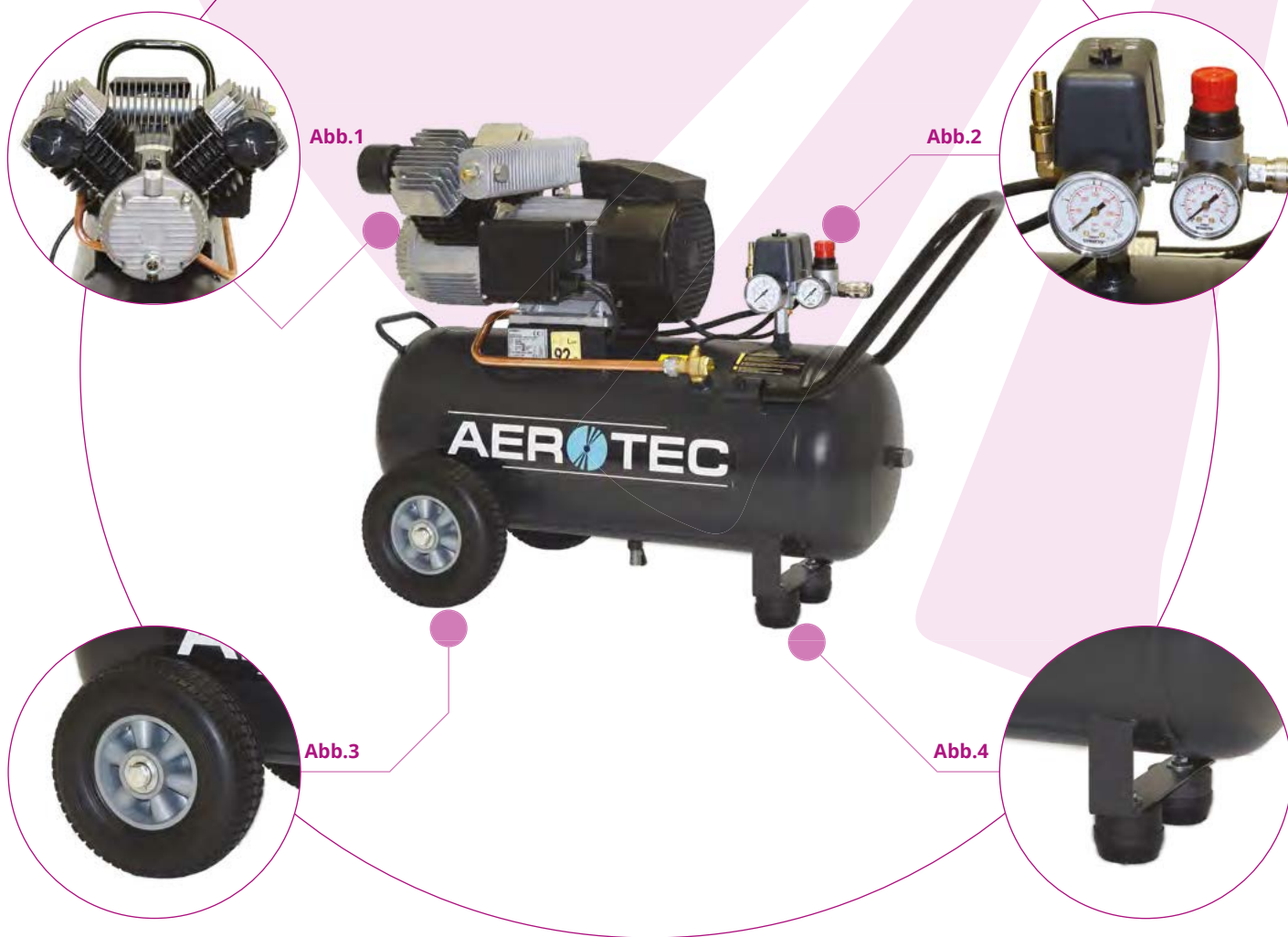

AEROTEC 430-50 PRO

- Fahrbarer Kolbenkompressor in ölgeschmierter Industrie Ausführung
- Direktgetriebenes 2-Zylinder-Longlife-Aggregat **Abb.1**
- Inklusive Druckminderer zur genauen Abgabedruckeinstellung **Abb.2**
- Anlaufentlastung über Condor Druckschalter
- Mit großen profilierten, kugelgelagerten Hartgummirädern **Abb.3**
- Der Kondensatablass erfolgt mittels Kugelhahn
- Robuster Handwerkerkompressor
- Mit 2 gummierten Standfüßen **Abb.4**

Modell	Aerotec 430-50 PRO
Artikelnummer (alt/neu)	2013283 / 25123901
Kesselgröße (L)	50
Kesseldruck (bar)	10
Ansaugleistung (L/Min.)	390
Liefermenge (L/Min.)	250
Drehzahl (U/Min.)	1400
Schalldruckpegel (LWA/dB)	97/78
Motor (kW/PS)	1,8/2,5
Volt/Hz	230/50
Maße (mm)	860 x 380 x 710
Gewicht (kg)	62

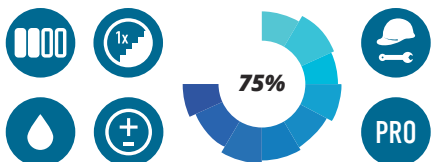



AEROTEC 550-50 PRO CM3

AEROTEC 550-50 PRO CT3

- Fahrbarer Kolbenkompressor in ölgeschmierter Industrie Ausführung
- Keilriemenbetriebenes 2-Zylinder-Longlife-Aggregat **Abb.1**
- Inklusive Druckminderer zur genauen Abgabedruckeinstellung **Abb.2**
- Anlaufentlastung über Condor Druckschalter
- Mit großen profilierten, kugelgelagerten Hartgummirädern **Abb.3**
- Der Kondensatablass erfolgt mittels Kugelhahn
- Robuster Handwerkerkompressor
- Mit 2 gummierten Standfüßen **Abb.4**

Modell	Aerotec 550-50 PRO CM3	Aerotec 550-50 PRO CT3
Artikelnummer (alt/neu)	2013281 / 25125501	2013282 / 25125503
Kesselgröße (L)	50	50
Kesseldruck (bar)	10	10
Ansaugleistung (L/Min.)	550	550
Liefermenge (L/Min.)	330	330
Drehzahl (U/Min.)	1200	1200
Schalldruckpegel (LWA/dB)	97/78	97/78
Motor (kW/PS)	2,2/3	2,2/3
Volt/Hz	230/50	400/50
Maße (mm)	860 x 380 x 770	860 x 380 x 770
Gewicht (kg)	56	56

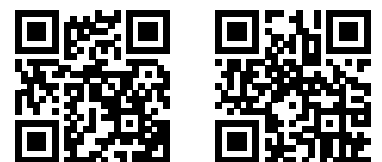
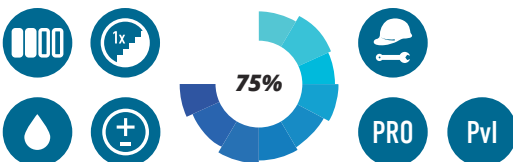

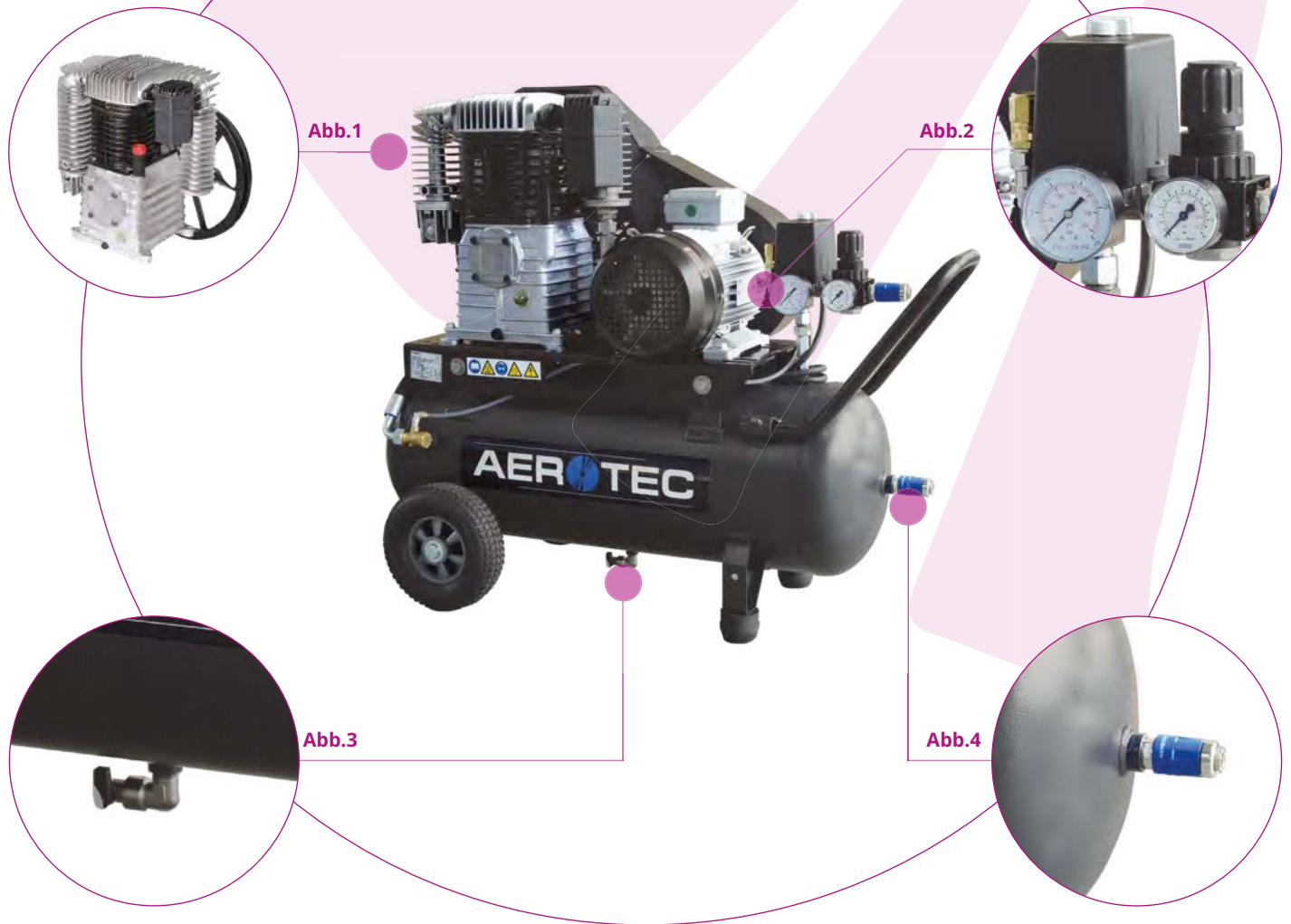

AEROTEC 630-60 PRO

- Fahrbarer Industrie Kolbenkompressor in ölgeschmierter 2 stufiger Ausführung
- Keilriemenbetriebenes 2 Zylinder Reihen- Aggregat **Abb.1**
- Anlaufentlastung über Condor Druckschalter **Abb.2**
- Inkl. Sicherheitskupplung **Abb.4**
- Mit großen Hartgummirädern zum leichten Transport
- Der Kondensatablass erfolgt mittels Kugelhahn **Abb.3**
- Lieferung inklusive Phasenwenderstecker
- Mit 2 gummierten Standfüßen

Modell	Aerotec 630-60 PRO
Artikelnummer (alt/neu)	2009642 / 25124303
Kesselgröße (L)	60
Kesseldruck (bar)	13
Ansaugleistung (L/Min.)	430
Liefermenge (L/Min.)	340
Drehzahl (U/Min.)	1000
Schalldruckpegel (LWA/dB)	97/78
Motor (kW/PS)	3/4
Volt/Hz	400/50
Maße (mm)	840 x 460 x 1000
Gewicht (kg)	88

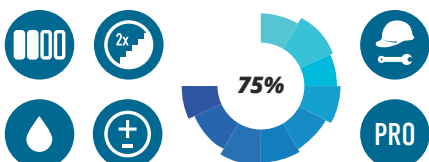



AEROTEC 780-90 PRO

- Fahrbarer Industrie Kolbenkompressor in ölgeschmierter 2-stufiger Ausführung
- Keilriemengetriebenes 2 Zylinder Reihen-Aggregat **Abb.1**
- Anlaufentlastung über Condor Druckschalter **Abb.2**
- Mit großen Hartgummirädern zum leichten Transport **Abb.3**
- Der Kondensatablass erfolgt mittels Kugelhahn
- Lieferung inklusive Phasenwendestecker
- 2 Lenkrollen an der Vorderseite für ein perfektes Handling **Abb.4**

Modell	Aerotec 780-90 PRO
Artikelnummer (alt/neu)	2010184 / 25127803
Kesselgröße (L)	90
Kesseldruck (bar)	10
Ansaugleistung (L/Min.)	780
Liefermenge (L/Min.)	520
Drehzahl (U/Min.)	1200
Schalldruckpegel (LWA/dB)	97/78
Motor (kW/PS)	4/5,5
Volt/Hz	400/50
Maße (mm)	1070 x 390 x 1040
Gewicht (kg)	85

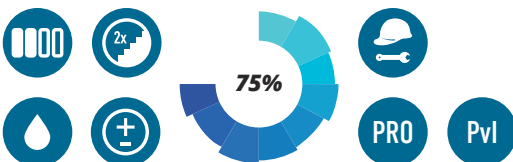

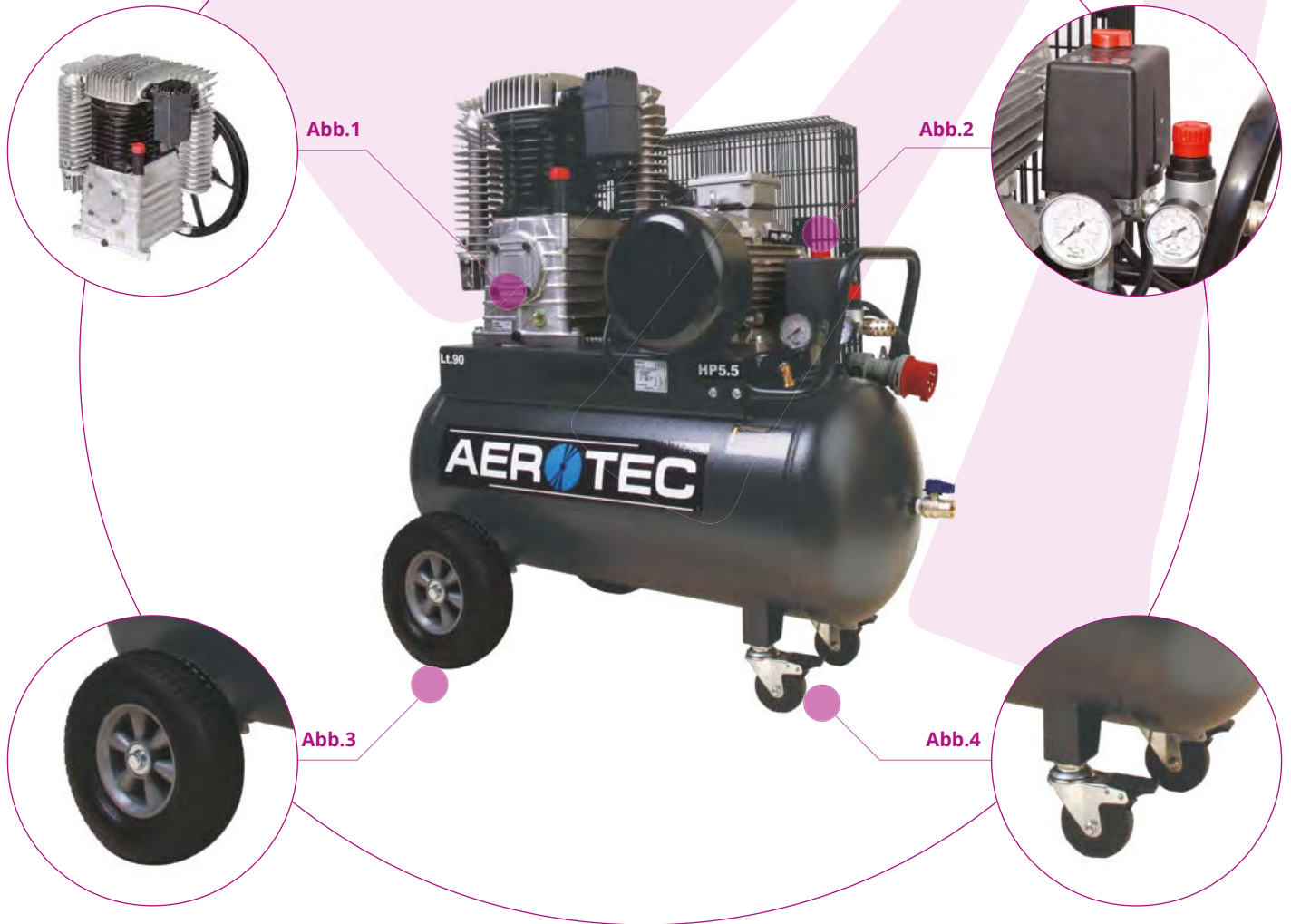

AEROTEC 820-90 PRO

- Fahrbarer Industrie Kolbenkompressor in ölgeschmierter 2 stufiger Ausführung
- Keilriemenbetriebenes 2 Zylinder Reihen- Aggregat **Abb.1**
- Anlaufentlastung über Condor Druckschalter **Abb.2**
- Mit großen Hartgummirädern zum leichten Transport **Abb.3**
- Der Kondensatablass erfolgt mittels Kugelhahn
- Lieferung inklusive Phasenwenderstecker
- Mit 2 Lenkrollen an der Vorderseite für ein perfektes Handling **Abb.4**

Modell	Aerotec 820-90 PRO
Artikelnummer (alt/neu)	2010191 / 25127503
Kesselgröße (L)	90
Kesseldruck (bar)	10
Ansaugleistung (L/Min.)	820
Liefermenge (L/Min.)	580
Drehzahl (U/Min.)	900
Schalldruckpegel (LWA/dB)	97/78
Motor (kW/PS)	4/5,5
Volt/Hz	400/50
Maße (mm)	1070 x 450 x 950
Gewicht (kg)	90

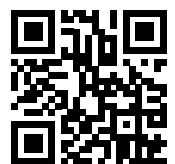
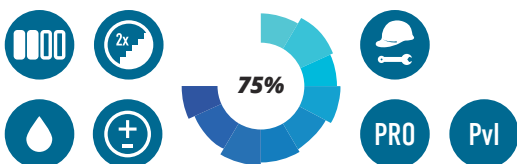



AEROTEC 890-90 PRO

- Fahrbarer Industrie Kolbenkompressor in ölgeschmierter 2 stufiger Ausführung
- Keilriemenbetriebenes 2 Zylinder Reihen- Aggregat **Abb.1**
- Anlaufentlastung über Condor Druckschalter **Abb.2**
- Mit großen Hartgummirädern zum leichten Transport **Abb.3**
- Der Kondensatablass erfolgt mittels Kugelhahn
- Lieferung inklusive Phasenwenderstecker
- Mit 2 Lenkrollen an der Vorderseite für ein perfektes Handling **Abb.4**

Modell	Aerotec 890-90 PRO
Artikelnummer (alt/neu)	2010190 / 25128903
Kesselgröße (L)	90
Kesseldruck (bar)	10
Ansaugleistung (L/Min.)	890
Liefermenge (L/Min.)	690
Drehzahl (U/Min.)	1000
Schalldruckpegel (LWA/dB)	97/78
Motor (kW/PS)	5,5/7,5
Volt/Hz	400/50
Maße (mm)	1130 x 500 x 1020
Gewicht (kg)	115

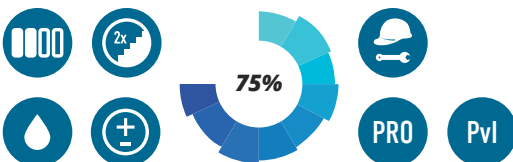

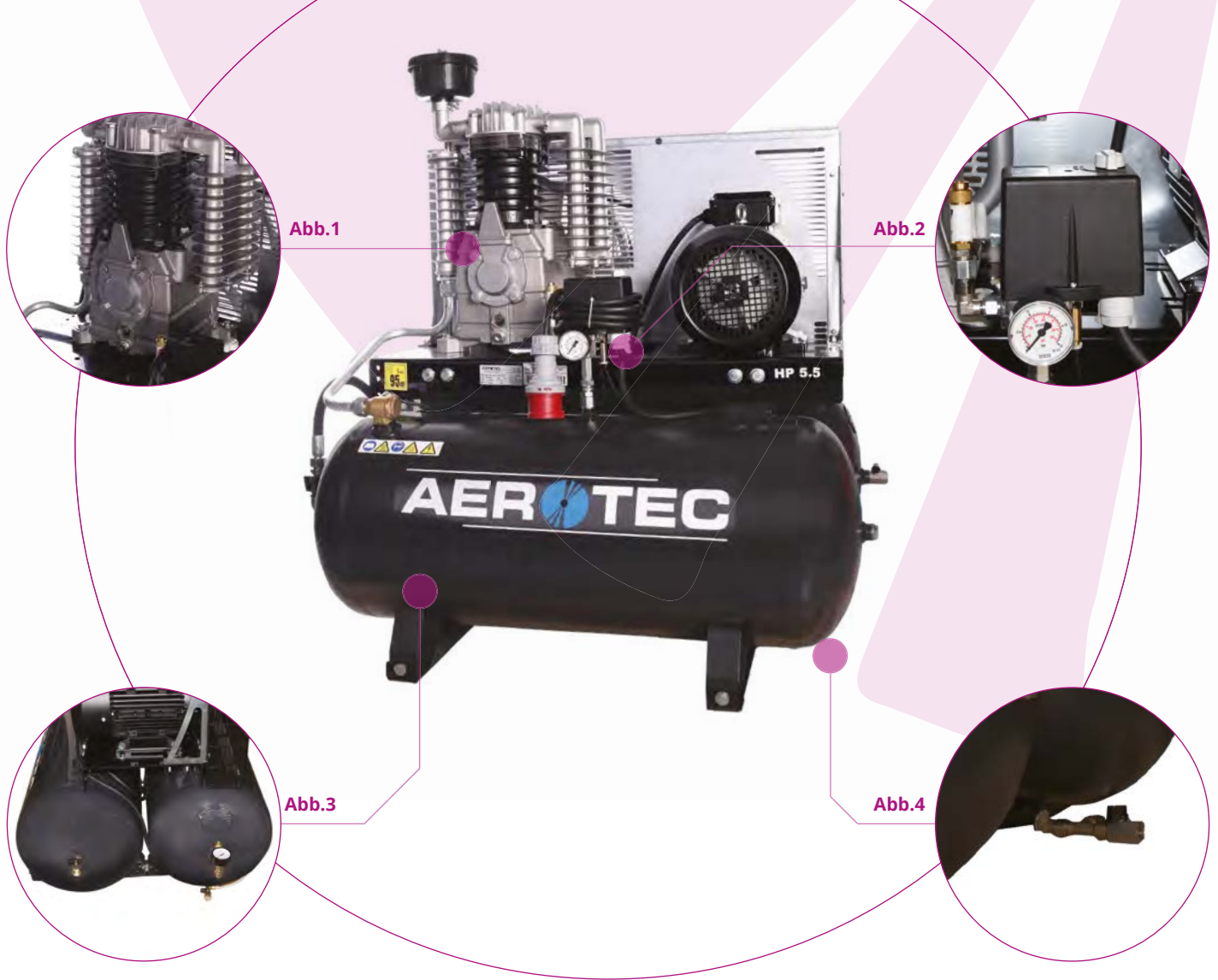

AEROTEC 680TD 2X90

- Industrie-Kolbenkompressor Station in ölgeschmierter 2 stufiger Ausführung
- Keilriemenbetriebenes 2 Zylinder Reihen-Aggregat **Abb.1**
- Anlaufentlastung über Condor Druckschalter **Abb.2**
- 2 x 90 Liter Behälter **Abb.3**
- Der Kondensatablass erfolgt mittels Kugelhahn **Abb.4**
- Lieferung inklusive Phasenwenderstecker

Modell	Aerotec 680TD 2x90
Artikelnummer (alt/neu)	2010272 / 25155103
Kesselgröße (L)	2x90
Kesseldruck (bar)	10
Ansaugleistung (L/Min.)	680
Liefermenge (L/Min.)	510
Drehzahl (U/Min.)	990
Schalldruckpegel (LWA/dB)	97/78
Motor (kW/PS)	4/5,5
Volt/Hz	400/50
Maße (mm)	1026 x 750 x 1130
Gewicht (kg)	149

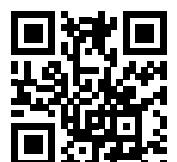
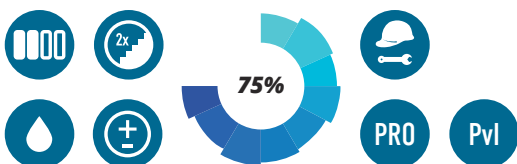

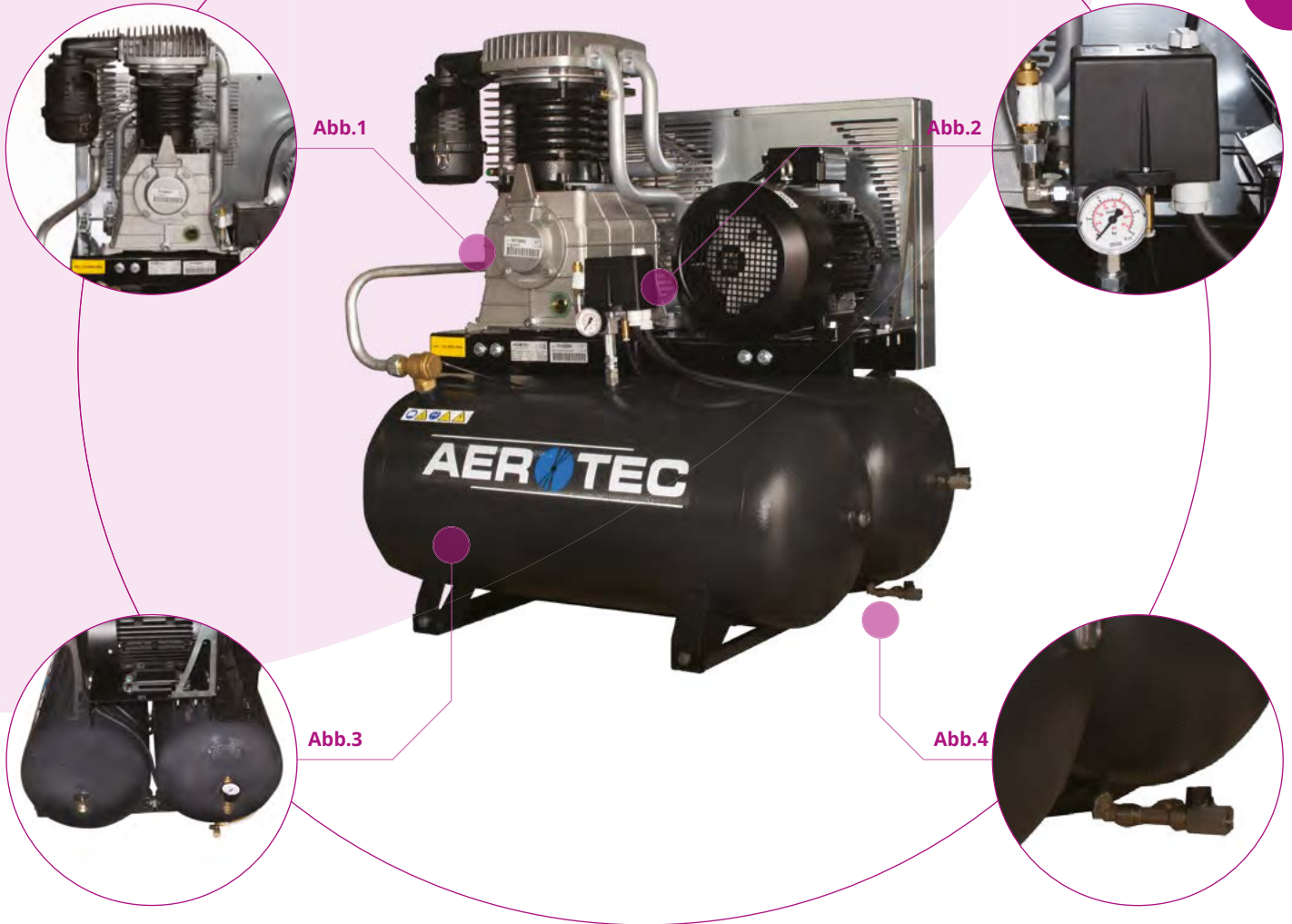

AEROTEC 890TD 2X90

- Industrie-Kolbenkompressor Station in ölgeschmierter 2 stufiger Ausführung
- Keilriemenbetriebenes 2 Zylinder Reihen-Aggregat **Abb.1**
- Anlaufentlastung über Condor Druckschalter **Abb.2**
- 2 x 90 Liter Behälter **Abb.3**
- Der Kondensatablass erfolgt mittels Kugelhahn **Abb.4**
- Lieferung inklusive Phasenwenderstecker

Modell	Aerotec 890TD 2x90
Artikelnummer (alt/neu)	2010273 / 25156913
Kesselgröße (L)	2x90
Kesseldruck (bar)	10
Ansaugleistung (L/Min.)	890
Liefermenge (L/Min.)	690
Drehzahl (U/Min.)	670
Schalldruckpegel (LWA/dB)	97/78
Motor (kW/PS)	5,5/7,5
Volt/Hz	400/50
Maße (mm)	1030 x 750 x 1100
Gewicht (kg)	183

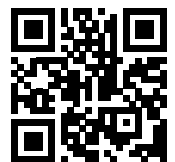
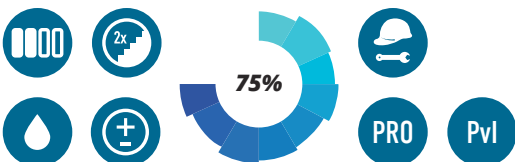



AEROTEC 650-270 PRO

- Kompressoranlage mit liegendem Druckluftbehälter
- Ölgeschmiertes 2 Stufen Aggregat **Abb.1**
- Lieferung erfolgt mit Schwingungsdämpfersatz für vibrationsfreien Betrieb **Abb.3**
- Ausgestattet mit Condor Druckschalter **Abb.2**
- Der Kondensatablass erfolgt mittels Kugelhahn
- Motor für den Industrieinsatz **Abb.4**

Modell	Aerotec 650-270 PRO
Artikelnummer (alt/neu)	2010194 / 25156203
Kesselgröße (L)	270
Kesseldruck (bar)	10
Ansaugleistung (L/Min.)	620
Liefermenge (L/Min.)	490
Drehzahl (U/Min.)	1200
Schalldruckpegel (LWA/dB)	97/78
Motor (kW/PS)	4/5,5
Volt/Hz	400/50
Maße (mm)	1570 x 590 x 1150
Gewicht (kg)	180

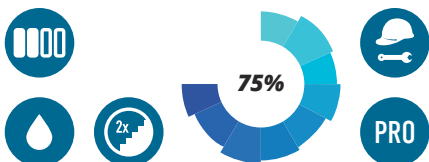



AEROTEC 650-270 PRO - AD2000

- Kompressoranlage mit liegendem Druckluftbehälter
- Ölgeschmiertes 2 Stufen Aggregat **Abb.1**
- Lieferung erfolgt mit Schwingungsdämpfersatz für vibrationsfreien Betrieb **Abb.3**
- Ausgestattet mit Condor Druckschalter **Abb.2**
- Der Kondensatablass erfolgt mittels Kugelhahn
- Motor für den Industrieinsatz **Abb.4**

Modell	Aerotec 650-270 PRO - 10 bar AD2000	Aerotec 650-270 PRO - 15 bar AD2000
Artikelnummer (alt/neu)	2010247 / 25156213	2010248 / 25155203
Kesselgröße (L)	270 AD2000	270 AD2000
Kesseldruck (bar)	10	15
Ansaugleistung (L/Min.)	620	520
Liefermenge (L/Min.)	490	405
Drehzahl (U/Min.)	1200	950
Schalldruckpegel (LWA/ dB)	97/78	97/78
Motor (kW/PS)	4/5,5	4/5,5
Volt/Hz	400/50	400/50
Maße (mm)	1570 x 590 x 1150	1570 x 590 x 1150
Gewicht (kg)	180	190

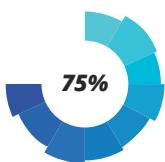

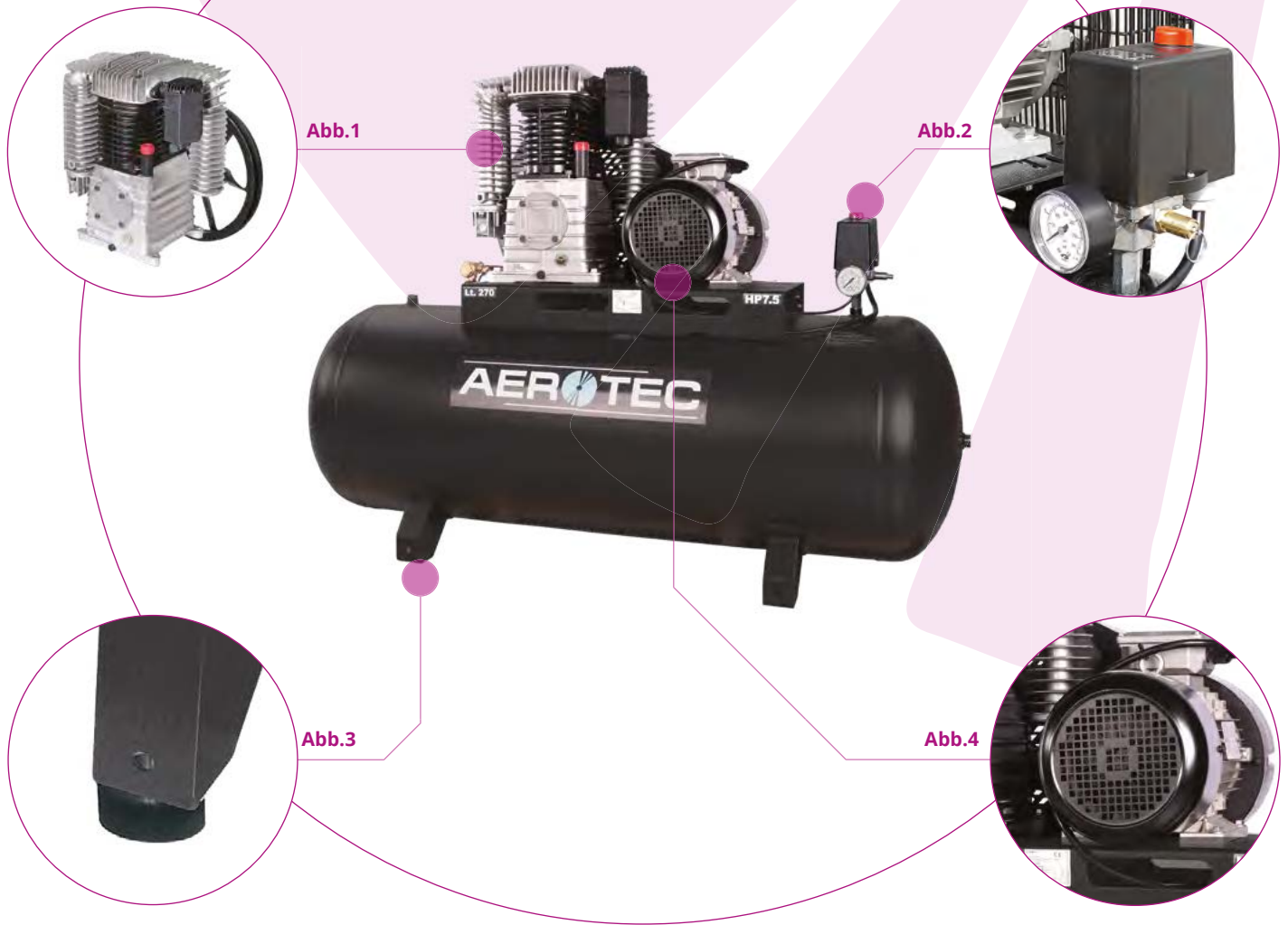

AEROTEC N60-270 FT PRO

- Kompressoranlagen mit liegendem Druckluftbehälter
- Ölgeschmierte 2 Stufen Aggregate in verschiedenen Leistungsklassen **Abb.1**
- Lieferung erfolgt mit Schwingungsdämpfersatz für vibrationsfreien Betrieb **Abb.3**
- Ausgestattet mit einem Condor Druckschalter **Abb.2**
- Der Kondensatablass erfolgt mittels Kugelhahn
- Stern-Dreieckschaltung optional unter Art.Nr 2005880 erhältlich
- Motor für den Industrieinsatz **Abb.4**

Modell	Aerotec N60-270 FT PRO
Artikelnummer (alt/neu)	2010185 / 25158903
Kesselgröße (L)	270
Kesseldruck (bar)	10
Ansaugleistung (L/Min.)	890
Liefermenge (L/Min.)	680
Drehzahl (U/Min.)	1200
Schalldruckpegel (LWA/dB)	97/78
Motor (kW/PS)	5,5/7,5
Volt/Hz	400/50
Maße (mm)	1520 x 590 x 1260
Gewicht (kg)	205

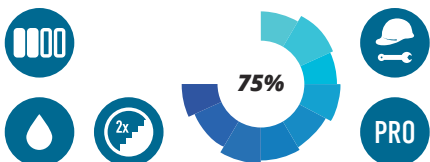

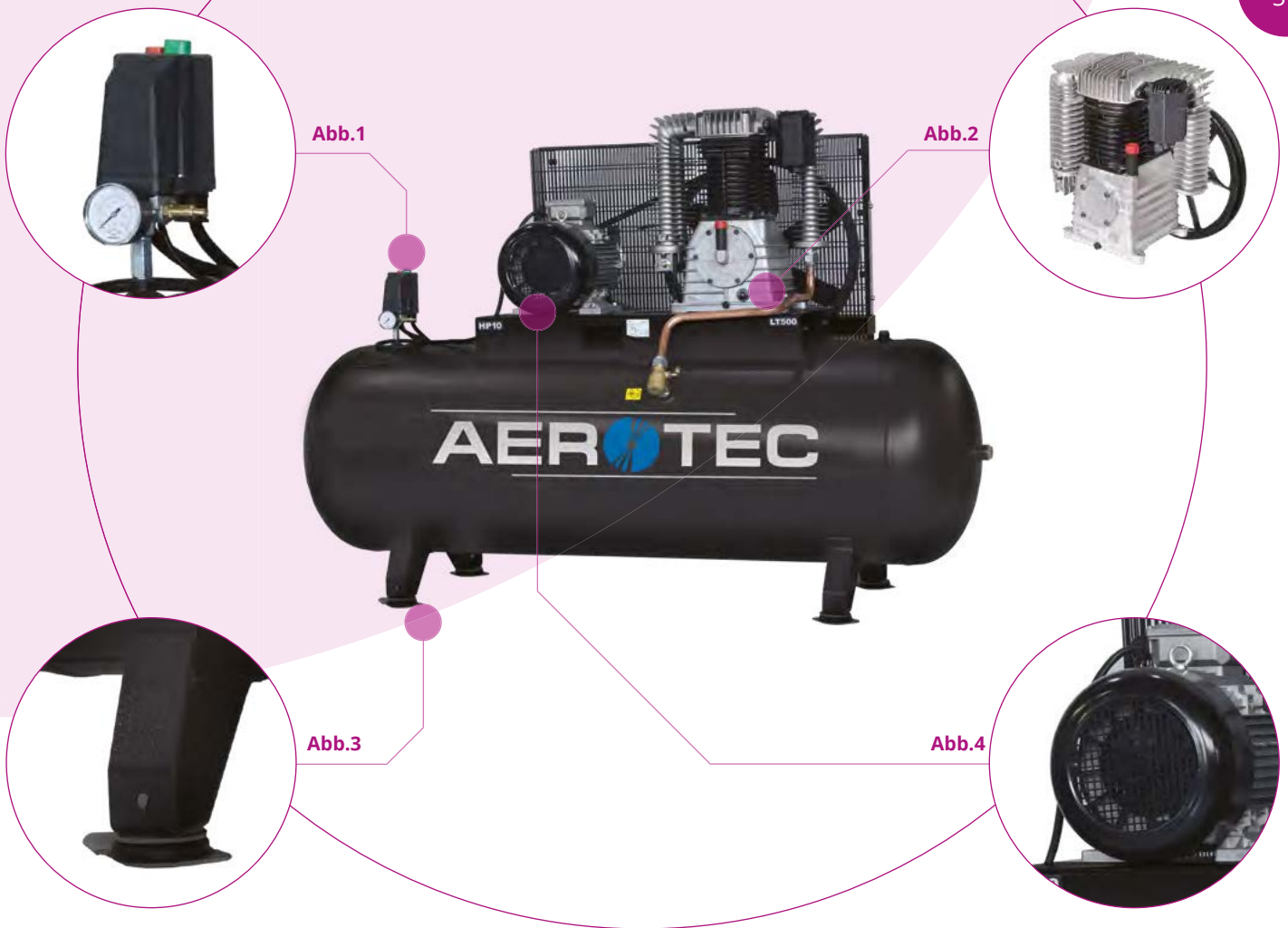

AEROTEC 1100-500 PRO AK50

AEROTEC 1100-500 PRO AK50 INKL. STD

- Kompressoranlage mit liegendem Druckluftbehälter
- Ölgeschmiertes 2 Stufen Aggregat in verschiedenen Leistungsklassen **Abb.2**
- Lieferung erfolgt mit Schwingungsdämpfersatz für vibrationsfreien Betrieb **Abb.3**
- Ausgestattet mit Condor Druckschalter **Abb.1**
- Motor für den Industrieinsatz **Abb.4**
- Sterndreieckschaltung optional unter Art. Nr. 2005880 erhältlich

Modell	Aerotec 1100-500 PRO AK50	Aerotec 1100-500 PRO AK50 inkl. STD
Artikelnummer (alt/neu)	2005381 / 25151103	2005382 / 25151113
Kesselgröße (L)	500	500
Kesseldruck (bar)	10	10
Ansaugleistung (L/Min.)	1100	1100
Liefermenge (L/Min.)	950	950
Drehzahl (U/Min.)	1200	1200
Schalldruckpegel (LWA/ dB)	97/78	97/78
Motor (kW/PS)	7,5/10	7,5/10
Volt/Hz	400/50	400/50
Maße (mm)	2000 x 700 x 1450	2000 x 700 x 1450
Gewicht (kg)	290	290

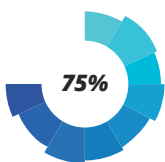



AEROTEC 950-500 PRO AK50 INKL. STD

- Kompressoranlagen mit liegendem Druckluftbehälter
- Ölgeschmiertes 2 Stufen Aggregat **Abb.2**
- Lieferung erfolgt mit Schwingungsdämpfersatz für vibrationsfreien Betrieb **Abb.3**
- Alle Anlagen sind mit einem Condor Druckschalter ausgestattet **Abb.1**
- Der Kondensatablass erfolgt mittels Kugelhahn
- Motor für den Industrieinsatz **Abb.4**

Modell	Aerotec 950-500 PRO AK50 inkl. STD
Artikelnummer (alt/neu)	200660 / 25159503
Kesselgröße (L)	500
Kesseldruck (bar)	15
Ansaugleistung (L/Min.)	950
Liefermenge (L/Min.)	850
Drehzahl (U/Min.)	800
Schalldruckpegel (LWA/dB)	97/78
Motor (kW/PS)	7,5/10
Volt/Hz	400/50
Maße (mm)	2000 x 700 x 1450
Gewicht (kg)	330

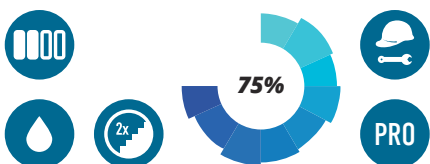

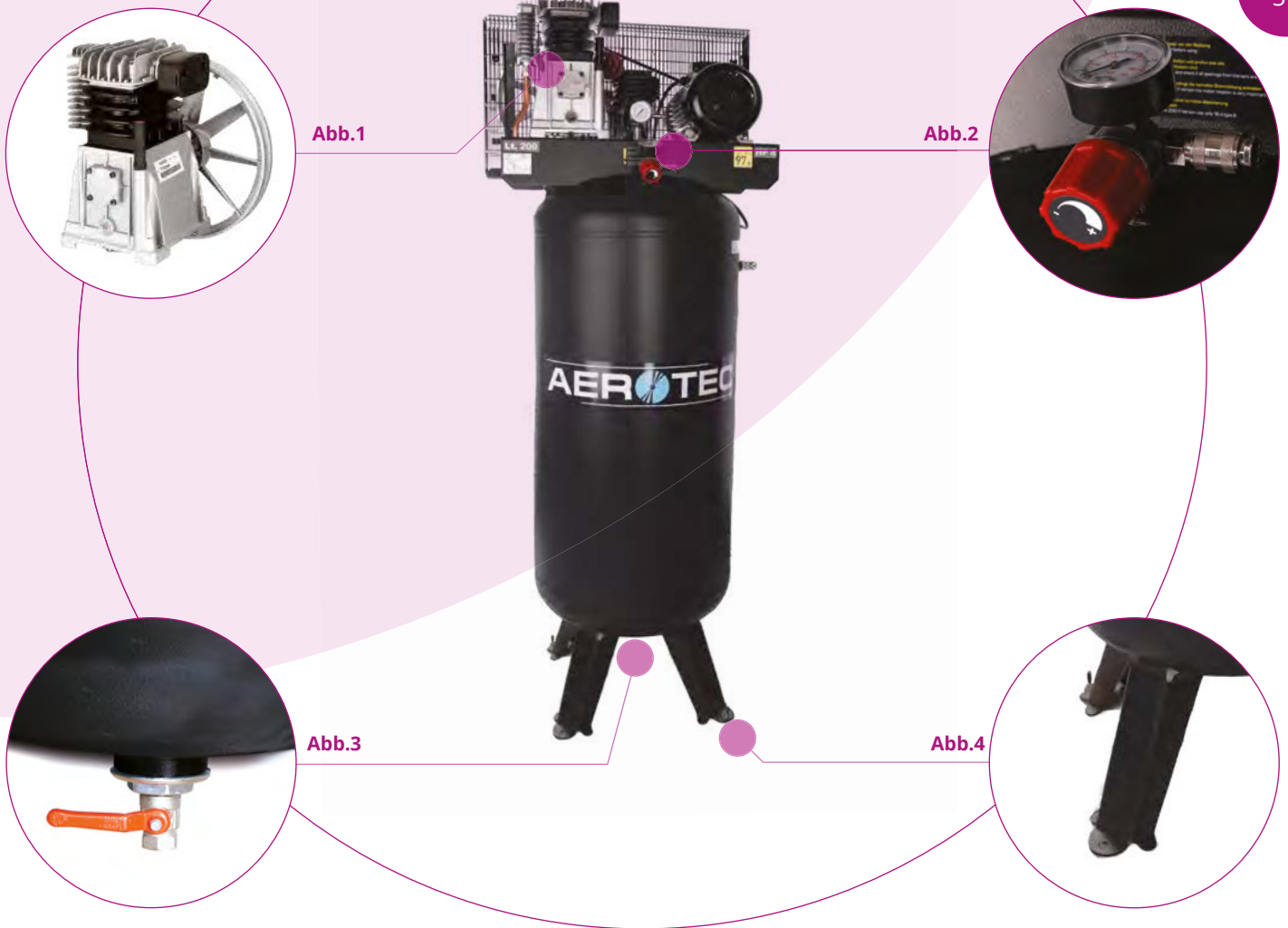

AEROTEC 600-200

- Kompressoranlage mit platzsparendem Druckluftbehälter in stehender Ausführung
- Ölgeschmiertes 2 Stufen Aggregat
- Langsamlaufendes 2 Zylinder Reihen-Aggregat mit hohem Wirkungsgrad **Abb.1**
- Der Kondensatablass erfolgt mittels Kugelhahn **Abb.3**
- Lieferung erfolgt inkl. Schwingungsdämpfersatz **Abb.4**
- Mit extra großem Druckregler und perfekt ablesbarer Manometereinheit **Abb.2**

Modell	Aerotec 600-200
Artikelnummer (alt/neu)	2010151 / 25156003
Kesselgröße (L)	200 stehend
Kesseldruck (bar)	10
Ansaugleistung (L/Min.)	600
Liefermenge (L/Min.)	390
Drehzahl (U/Min.)	1200
Schalldruckpegel (LWA/dB)	97/78
Motor (kW/PS)	3/4
Volt/Hz	400/50
Maße (mm)	685 x 490 x 1820
Gewicht (kg)	128

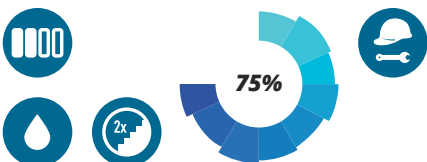



AEROTEC N59-270 PRO

AEROTEC N59-270 PRO -15 BAR

- Kompressoranlage mit platzsparendem Druckluftbehälter in stehender Ausführung
- Ölgeschmiertes 2 Stufen Aggregat **Abb.1**
- Langsamlaufendes 2 Zylinder Reihen-Aggregat mit hohem Wirkungsgrad
- Die Edelstahlventilplatten garantieren eine lange Lebensdauer **Abb.2**
- Lieferung erfolgt mit Schwingungsdämpfersatz für vibrationsfreien Betrieb **Abb.4**
- Der Kondensatablass erfolgt mittels Kugelhahn **Abb.3**

Modell	Aerotec N59-270 PRO	Aerotec N59-270 PRO - 15 bar
Artikelnummer (alt/neu)	2010186 / 25156903	2005441 / 25155403
Kesselgröße (L)	270 stehend	270 AD2000 stehend
Kesseldruck (bar)	10	15
Ansaugleistung (L/Min.)	690	540
Liefermenge (L/Min.)	520	420
Drehzahl (U/Min.)	1200	980
Schalldruckpegel (LWA/dB)	97/78	97/78
Motor (kW/PS)	4/5,5	4/5,5
Volt/Hz	400/50	400/50
Maße (mm)	800 x 595 x 1800	800 x 595 x 1800
Gewicht (kg)	140	140





Abb.1



Abb.2

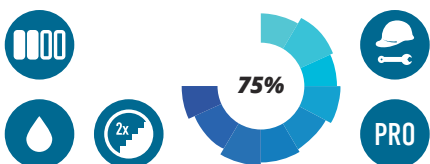

Abb.3

Abb.4



AEROTEC N65-270 PRO AD2000

- Kompressor Anlage mit platzsparendem Druckbehälter in stehender Ausführung
- Ölgeschmiertes 2 Stufen Industrie-Aggregat mit AD2000 Behälter
- Die Edelstahlventilplatten garantieren eine lange Lebensdauer **Abb.2**
- Langsam laufendes 2 Zylinder Reihen-Aggregat **Abb.1**
- Lieferung erfolgt mit Schwingungsdämpfersatz für vibrationsfreien betrieb **Abb.4**
- Der Kondensatablass erfolgt mittels Kugelhahn **Abb.3**

Modell	Aerotec N65-270 PRO AD2000
Artikelnummer (alt/neu)	2010176 / 25158803
Kesselgröße (L)	270 AD2000 stehend
Kesseldruck (bar)	10
Ansaugleistung (L/Min.)	880
Liefermenge (L/Min.)	710
Drehzahl (U/Min.)	1100
Schalldruckpegel (LWA/dB)	97/78
Motor (kW/PS)	5,5/7,5
Volt/Hz	400/50
Maße (mm)	800 x 595 x 1800
Gewicht (kg)	170

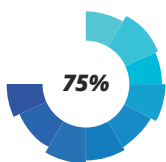



AEROTEC 820-500 - 10 BAR

- Kolbenkompressor in ölgeschmierter Ausführung
- Der Allrounder für die Werkstatt mit großem Kesselvolumen
- Keilriemenbetriebenes 2 Zylinder 2 Stufen Reihen-Aggregat **Abb.1**
- Anlaufentlastung über CONDOR Druckschaltersteuerung **Abb.3**
- Der Kondensatablass erfolgt mittels Kugelhahn **Abb.4**
- Motor für den Industrieinsatz **Abb.2**

Modell	Aerotec 820-500 - 10 bar
Artikelnummer (alt/neu)	25150000 / 25150000
Kesselgröße (L)	500 AD2000 stehend
Kesseldruck (bar)	10
Ansaugleistung (L/Min.)	750
Liefermenge (L/Min.)	550
Drehzahl (U/Min.)	900
Schalldruckpegel (LWA/dB)	97/78
Motor (kW/PS)	4/5,5
Volt/Hz	400/50
Maße (mm)	800 x 815 x 1800
Gewicht (kg)	235

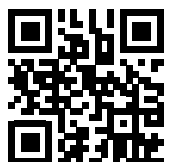
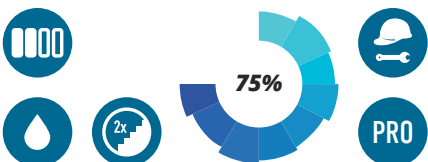



AEROTEC 820-500 - 15 BAR

- Kolbenkompressor in ölgeschmierter Ausführung
- Der Allrounder für die Werkstatt mit großem Kesselvolumen
- Keilriemenbetriebenes 2 Zylinder 2 Stufen Reihen-Aggregat **Abb.1**
- Anlaufentlastung über CONDOR Druckschaltersteuerung **Abb.3**
- Der Kondensatablass erfolgt mittels Kugelhahn **Abb.4**
- Motor für den Industrieinsatz **Abb.2**

Modell	Aerotec 820-500 - 15 bar
Artikelnummer (alt/neu)	25150001 / 25150001
Kesselgröße (L)	500 AD2000 stehend
Kesseldruck (bar)	15
Ansaugleistung (L/Min.)	650
Liefermenge (L/Min.)	470
Drehzahl (U/Min.)	900
Schalldruckpegel (LWA/dB)	97/78
Motor (kW/PS)	4/5,5
Volt/Hz	400/50
Maße (mm)	800 x 815 x 1800
Gewicht (kg)	235

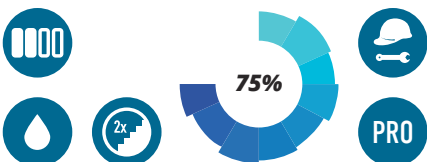



AEROTEC TANDEM AK28-500 PRO

- Stationäre Tandem-Kompressoranlagen eignen sich optimal um Luftbedarfspitzen perfekt abzufangen
- Beide Aggregate lassen sich getrennt voneinander schalten, Synchronbetrieb ist möglich **Abb.1**
- Alle Anlagen sind für das Handwerk und den Industrieinsatz konzipiert
- Lieferung erfolgt mit Schwingungsdämpfersatz für vibrationsfreien Betrieb **Abb.4**
- Druckschalter mit Manometer
- Der Kondensatablass erfolgt mittels Kugelhahn **Abb.3**
- Über die verdrahtete Schaltung können beide Einheiten getrennt voneinander im Bedarfsfall zugeschaltet werden **Abb.2**

Modell	Aerotec Tandem AK28-500 PRO
Artikelnummer (alt/neu)	2010106 / 25151323
Kesselgröße (L)	500
Kesseldruck (bar)	10
Ansaugleistung (L/Min.)	2x660
Liefermenge (L/Min.)	2x530
Drehzahl (U/Min.)	1250
Schalldruckpegel (LWA/dB)	97/78
Motor (kW/PS)	2x4/5,5
Volt/Hz	400/50
Maße (mm)	2000 x 700 x 1350
Gewicht (kg)	300

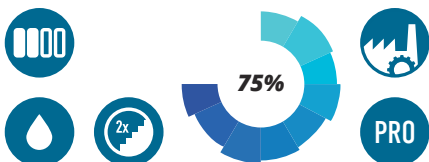

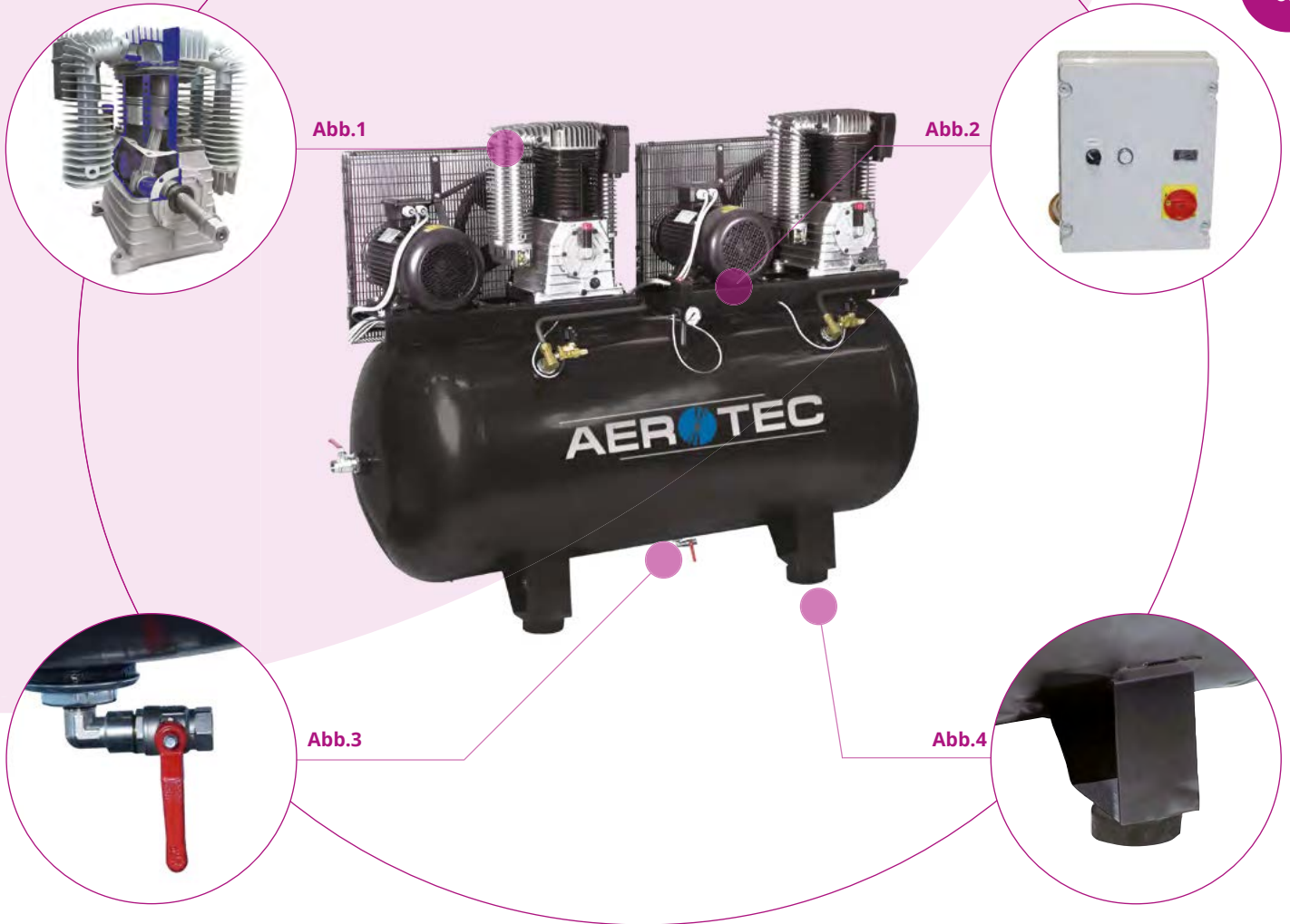

AEROTEC TANDEM AK50-500 PRO

- Stationäre Tandem-Kompressoranlagen eignen sich optimal, um Luftbedarfspitzen perfekt abzufangen
- Beide Aggregate lassen sich getrennt voneinander schalten, Synchronbetrieb ist möglich **Abb.1**
- Alle Anlagen sind für das Handwerk und den Industrieinsatz konzipiert
- Lieferung erfolgt mit Schwingungsdämpfersatz für vibrationsfreien Betrieb **Abb.4**
- Druckschalter mit Manometer
- Der Kondensatablass erfolgt mittels Kugelhahn **Abb.3**
- Über die verdrahtete Schaltung können beide Einheiten getrennt voneinander im Bedarfsfall zugeschaltet werden **Abb.2**

Modell	Aerotec Tandem AK50-500 PRO
Artikelnummer (alt/neu)	2010107 / 25152503
Kesselgröße (L)	500
Kesseldruck (bar)	10
Ansaugleistung (L/Min.)	2x1250
Liefermenge (L/Min.)	2x980
Drehzahl (U/Min.)	1150
Schalldruckpegel (LWA/dB)	97/78
Motor (kW/PS)	2x7,4/10
Volt/Hz	400/50
Maße (mm)	2000 x 700 x 1350
Gewicht (kg)	436

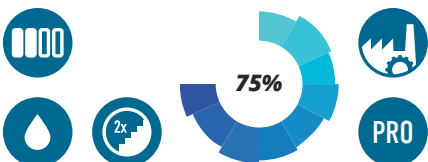



AEROTEC TANDEM 600T-270 FT

- Stationäre Tandem-Kompressoranlagen eignen sich optimal, um Luftbedarfspitzen perfekt abzufangen
- Beide Aggregate lassen sich getrennt voneinander schalten, Synchronbetrieb ist möglich **Abb.1**
- Alle Anlagen sind für das Handwerk und den Industrieinsatz konzipiert
- Lieferung erfolgt mit Schwingungsdämpfersatz für vibrationsfreien Betrieb **Abb.4**
- Anlaufentlastung über Condor Druckschalter **Abb.2**
- Luftabnahme über Kugelhahn **Abb.3**

Modell	Aerotec Tandem 600T-270 FT
Artikelnummer (alt/neu)	2010187 / 25151203
Kesselgröße (L)	270
Kesseldruck (bar)	10
Ansaugleistung (L/Min.)	2x600
Liefermenge (L/Min.)	2x390
Drehzahl (U/Min.)	1000
Schalldruckpegel (LWA/dB)	97/78
Motor (kW/PS)	2x2,2/3
Volt/Hz	400/50
Maße (mm)	1520 x 835 x 1000
Gewicht (kg)	190

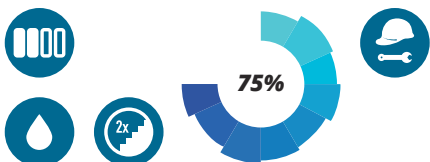

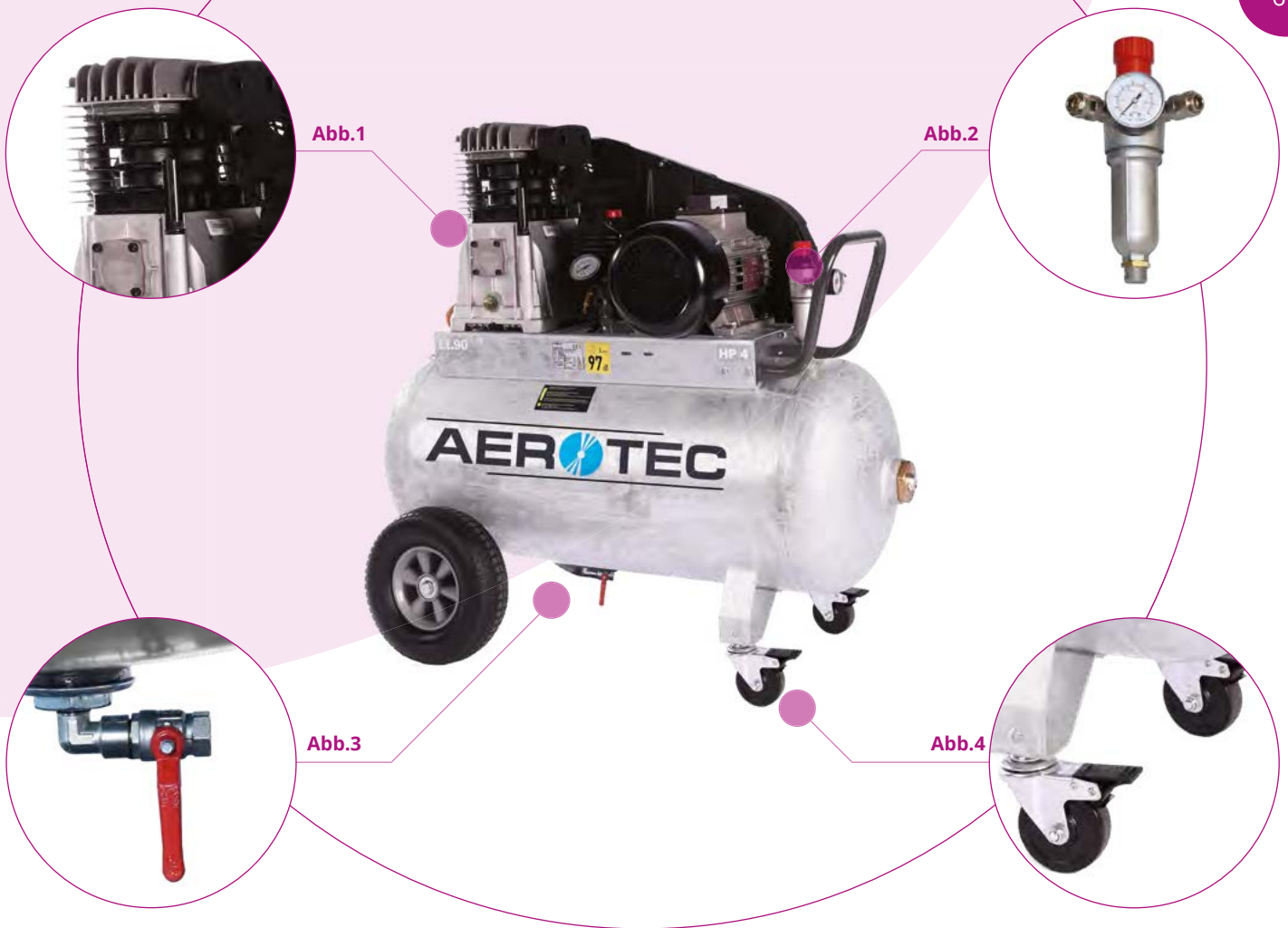

AEROTEC 600-90 Z

- Fahrbarer Kolbenkompressor in ölgeschmierter Ausführung
- Keilriemenbetriebenes 2 Zylinder 1 Stufen Reihen- Aggregat **Abb.1**
- Anlaufentlastung über Druckschaltersteuerung
- Mit großen profilierten, kugelgelagerten Hartgummirädern
- Der Kondensatablass erfolgt mittels Kugelhahn **Abb.3**
- Lieferung inklusive Phasenwenderstecker
- Mit 2 Lenkrollen an der Vorderseite für ein perfektes Handling **Abb.4**
- Inklusive Druckminderer zur genauen Abgabedruckeinstellung **Abb.2**

Modell	Aerotec 600-90 Z
Artikelnummer (alt/neu)	2005270Z / 25136003
Kesselgröße (L)	90
Kesseldruck (bar)	10
Ansaugleistung (L/Min.)	600
Liefermenge (L/Min.)	375
Drehzahl (U/Min.)	1250
Schalldruckpegel (LWA/dB)	95/76
Motor (kW/PS)	3/4
Volt/Hz	400/50
Maße (mm)	975 x 390 x 800
Gewicht (kg)	75

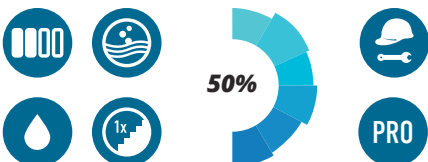

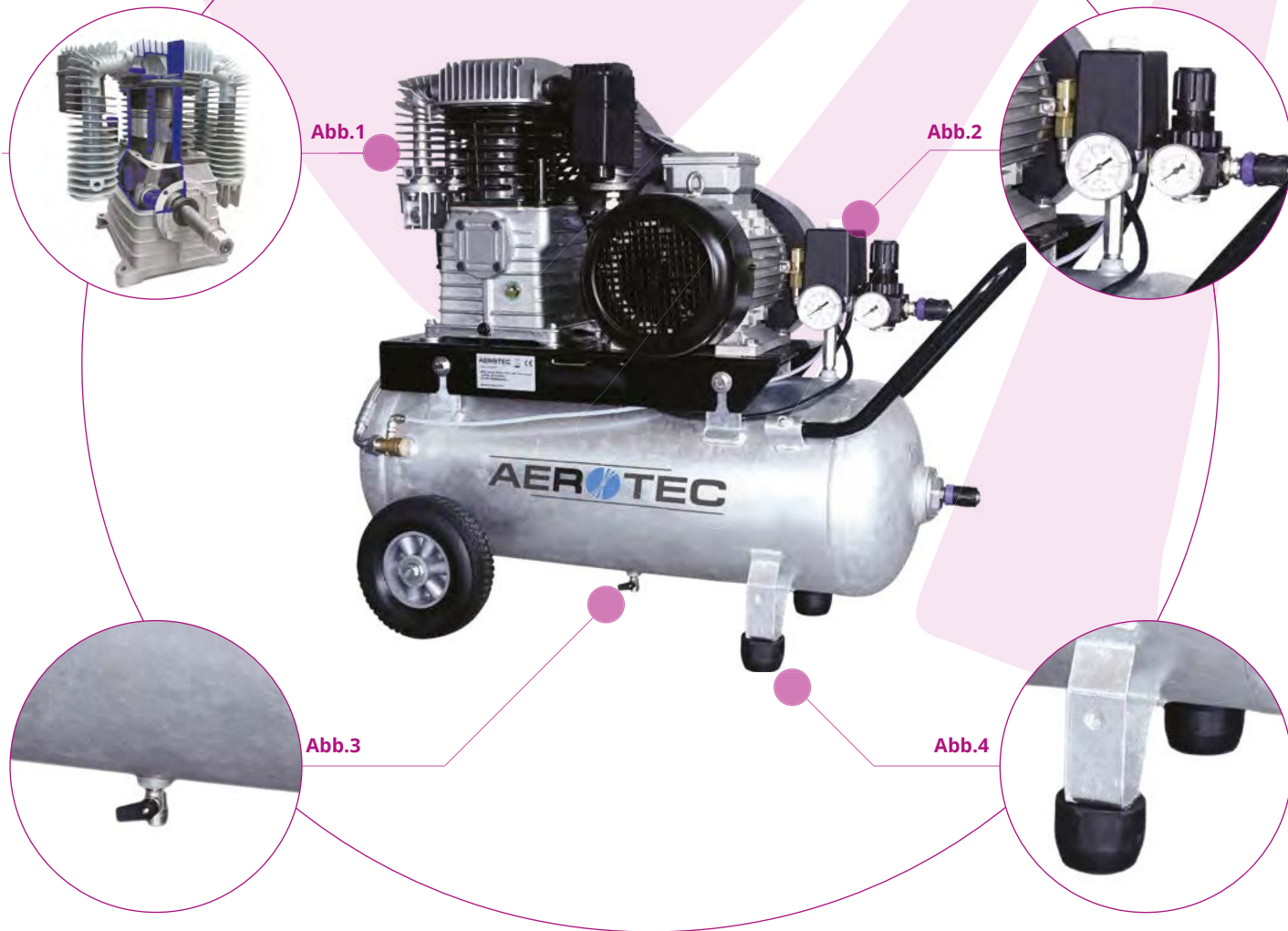

AEROTEC 690-60 Z PRO

- Kompressoranlage mit verzinktem Druckluftbehälter
- Ölgeschmiertes 2 Stufen Aggregat K28
- Langsamlaufendes 2 Zylinder Reihen-Aggregat mit hohem Wirkungsgrad **Abb.1**
- Anlaufentleistung über Condor Druckschalter **Abb.2**
- Der Kondensatablass erfolgt mittels Kugelhahn **Abb.3**
- Lieferung inklusive Phasenwenderstecker
- Mit großen profilierten, kugelgelagerten Hartgummirädern
- Mit 2 gummierten Standfüßen **Abb.4**

Modell	Aerotec 690-60 Z PRO
Artikelnummer (alt/neu)	2009623 / 25134503
Kesselgröße (L)	60
Kesseldruck (bar)	15
Ansaugleistung (L/Min.)	450
Liefermenge (L/Min.)	335
Drehzahl (U/Min.)	1050
Schalldruckpegel (LWA/dB)	97/78
Motor (kW/PS)	4/5,5
Volt/Hz	400/50
Maße (mm)	930 x 550 x 930
Gewicht (kg)	81

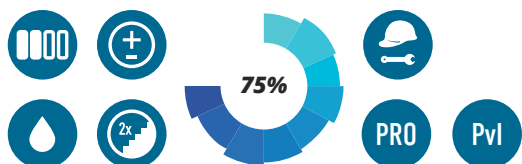

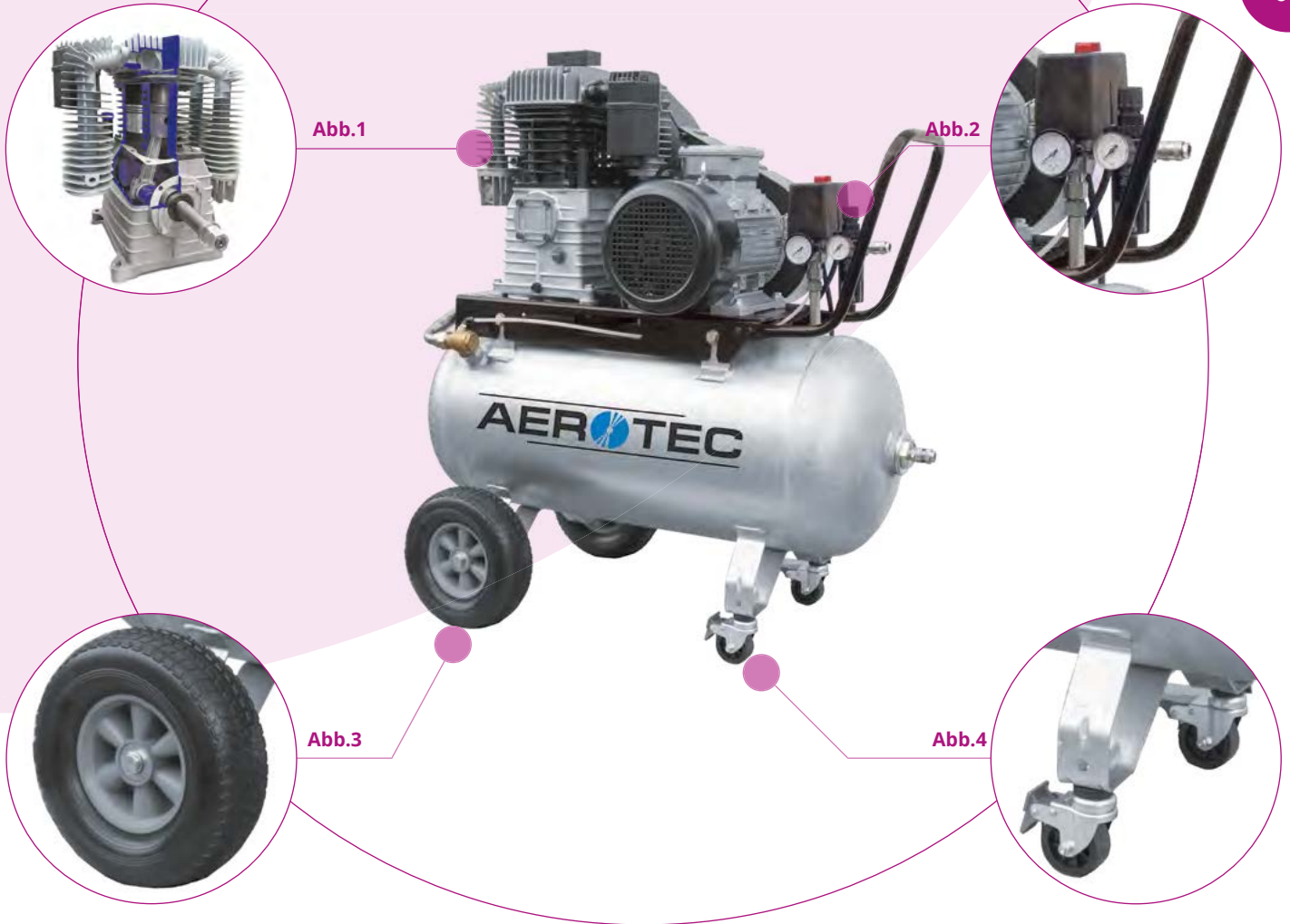

AEROTEC 780-90 Z PRO

- Kompressoranlage mit verzinktem Druckluftbehälter
- Ölgeschmiertes 2 Stufen Aggregat K28
- Langsamlaufendes 2 Zylinder Reihen-Aggregat mit hohem Wirkungsgrad **Abb.1**
- Anlaufentlastung über Condor Druckschalter **Abb.2**
- Der Kondensatablass erfolgt mittels Kugelhahn
- Lieferung inklusive Phasenwenderstecker
- Mit großen profilierten, kugelgelagerten Hartgummirädern **Abb.3**
- Mit 2 Lenkrollen an der Vorderseite für ein perfektes Handling **Abb.4**

Modell	Aerotec 780-90 Z PRO
Artikelnummer (alt/neu)	2005325 / 25137803
Kesselgröße (L)	90
Kesseldruck (bar)	10
Ansaugleistung (L/Min.)	780
Liefermenge (L/Min.)	520
Drehzahl (U/Min.)	1200
Schalldruckpegel (LWA/dB)	97/78
Motor (kW/PS)	4/5,5
Volt/Hz	400/50
Maße (mm)	1100 x 550 x 1100
Gewicht (kg)	103,5

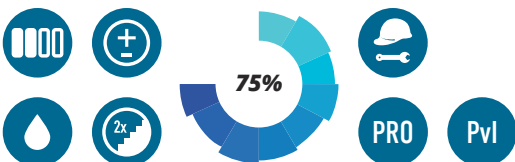

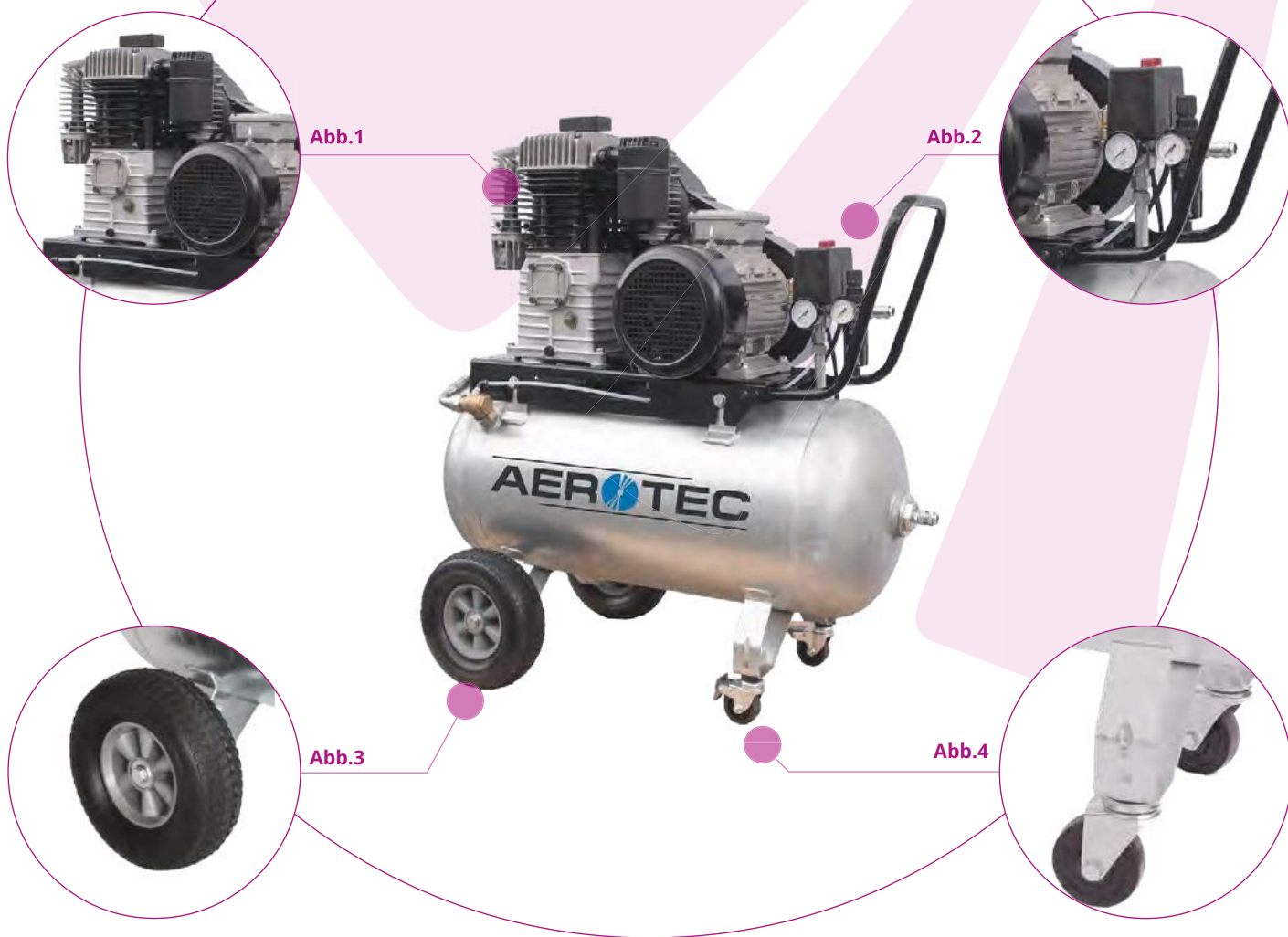

AEROTEC 820-90 Z PRO

- Kompressoranlage mit verzinktem Druckluftbehälter
- Ölgeschmiertes 2 Stufen Aggregat
- Langsamlaufendes 2 Zylinder Reihen-Aggregat mit hohem Wirkungsgrad **Abb.1**
- Anlaufentlastung über Condor Druckschalter **Abb.2**
- Der Kondensatablass erfolgt mittels Kugelhahn
- Lieferung inklusive Phasenwenderstecker
- Mit großen profilierten, kugelgelagerten Hartgummirädern **Abb.3**
- 2 Lenkrollen an der Vorderseite für ein perfektes Handling **Abb.4**

Modell	Aerotec 820-90 Z PRO
Artikelnummer (alt/neu)	2010264 / 25137503
Kesselgröße (L)	90
Kesseldruck (bar)	10
Ansaugleistung (L/Min.)	750
Liefermenge (L/Min.)	580
Drehzahl (U/Min.)	900
Schalldruckpegel (LWA/dB)	97/78
Motor (kW/PS)	4/5,5
Volt/Hz	400/50
Maße (mm)	1100 x 550 x 1100
Gewicht (kg)	90

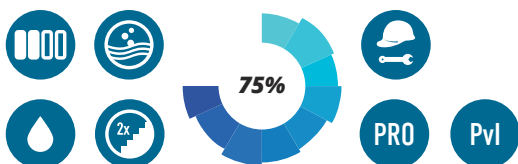



AEROTEC 890-90 Z PRO

- Fahrbarer Industrie-Kolbenkompressor in ölgeschmierter 2 stufiger Ausführung
- Keilriemenbetriebenes 2 Zylinder Reihen-Aggregat **Abb.1**
- Anlaufentlastung über Condor Druckschalter **Abb.2**
- Mit großen Hartgummirädern zum leichten Transport **Abb.3**
- Der Kondensatablass erfolgt mittels Kugelhahn
- Lieferung inklusive Phasenwenderstecker
- 2 Lenkrollen an der Vorderseite für ein perfektes Handling **Abb.4**

Modell	Aerotec 890-90 Z PRO
Artikelnummer (alt/neu)	2010263 / 25138903
Kesselgröße (L)	90
Kesseldruck (bar)	10
Ansaugleistung (L/Min.)	890
Liefermenge (L/Min.)	690
Drehzahl (U/Min.)	1000
Schalldruckpegel (LWA/dB)	97/78
Motor (kW/PS)	5,5/7,5
Volt/Hz	400/50
Maße (mm)	1130 x 500 x 1020
Gewicht (kg)	115

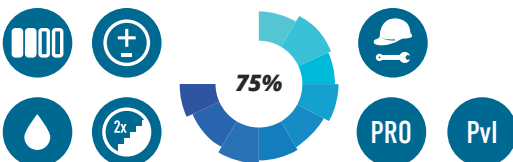

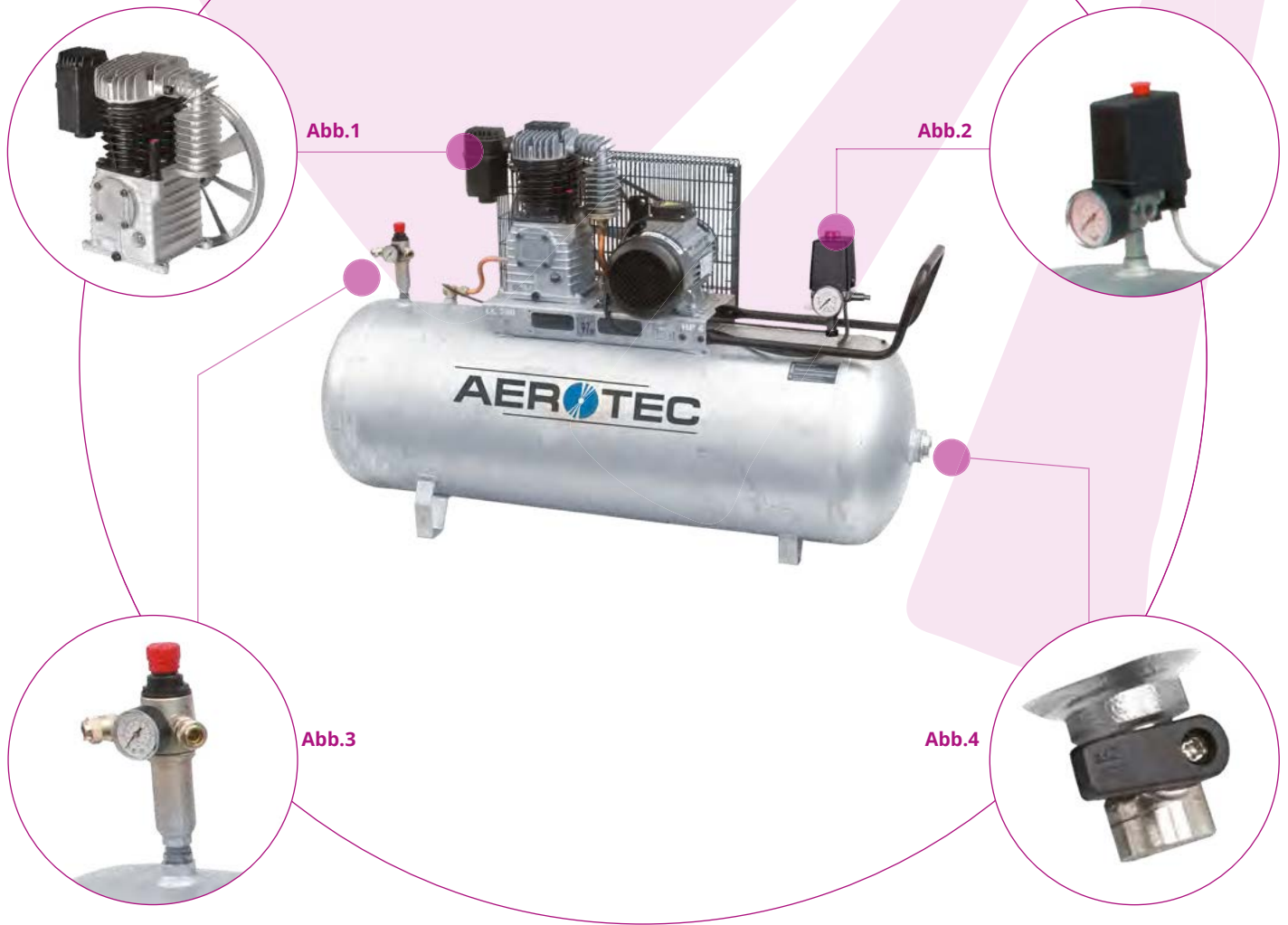

AEROTEC 550-200 Z PRO

- Fahrbarer Kolbenkompressor in ölgeschmierter Industrie Ausführung
- Keilriemenbetriebenes 2- Zylinder- Longlife- Aggregat **Abb.1**
- Inklusive Druckminderer zur genauen Abgabedruckeinstellung **Abb.3**
- Anlaufentlastung über Condor Druckschalter **Abb.2**
- Montierter Kugelhahn zur Luftabnahme 1/2" Zoll IG **Abb.4**
- Robuster Handwerkerkompressor

Modell	Aerotec 550-200 Z PRO
Artikelnummer (alt/neu)	2005321 / 25165503
Kesselgröße (L)	200
Kesseldruck (bar)	10
Ansaugleistung (L/Min.)	550
Liefermenge (L/Min.)	330
Drehzahl (U/Min.)	1200
Schalldruckpegel (LWA/dB)	97/78
Motor (kW/PS)	3/4
Volt/Hz	400/50
Maße (mm)	1400 x 450 x 900
Gewicht (kg)	89

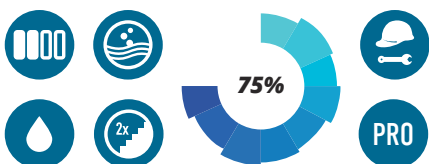

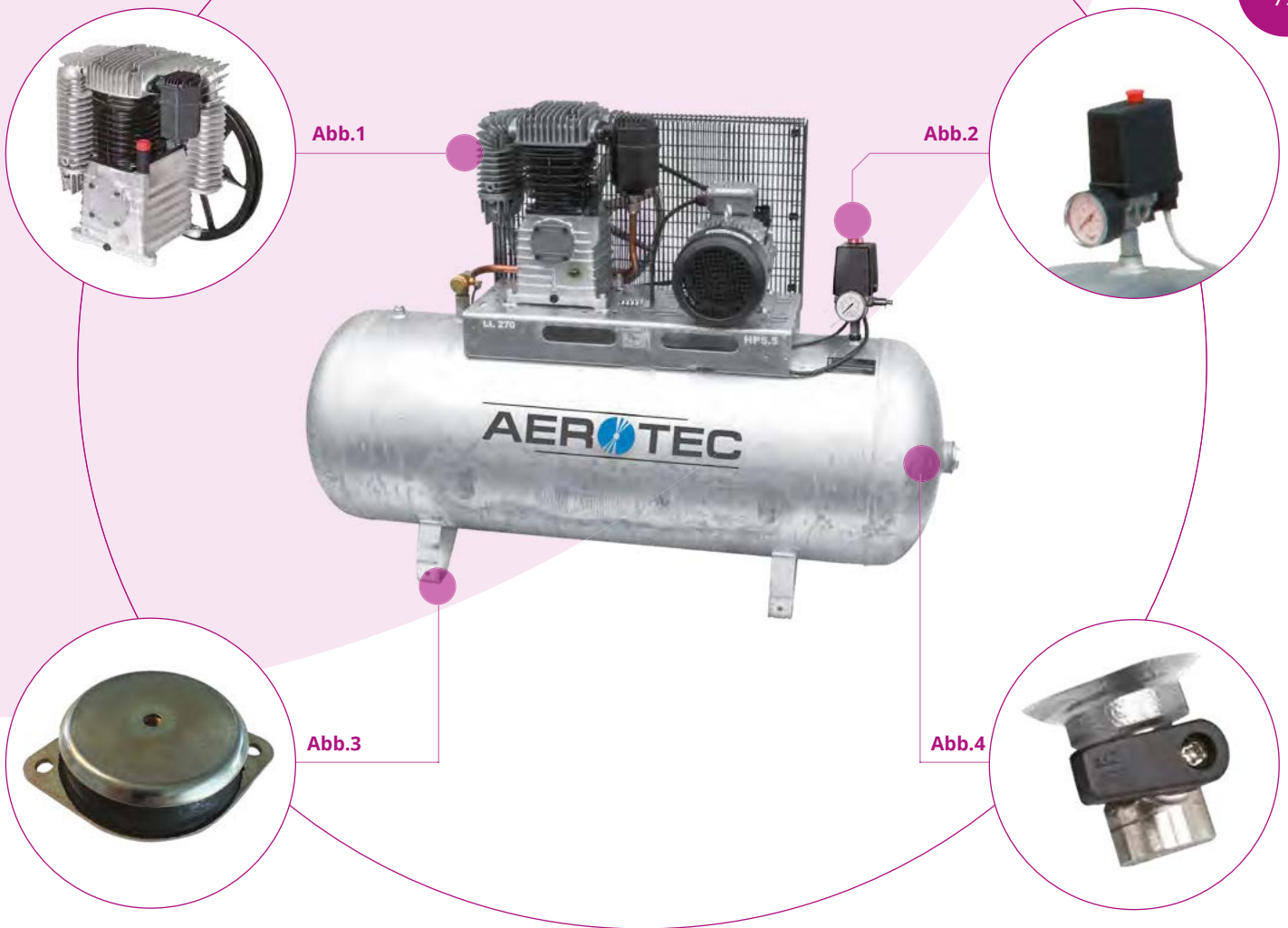

AEROTEC N59-270 Z PRO

- Kompressor Anlage mit verzinktem Druckluftbehälter
- Ölgeschmiertes 2 Stufen Aggregat **Abb.1**
- Langsamlaufendes 2 Zylinder Reihen-Aggregat mit hohem Wirkungsgrad
- Die Anlage ist mit einem Condor Druckschalter ausgestattet **Abb.2**
- Lieferung erfolgt mit Schwingungsdämpfersatz für vibrationsfreien Betrieb **Abb.3**
- Montierter Kugelhahn zur Luftabnahme 1/2" Zoll IG **Abb.4**
- Robuster Handwerkerkompressor

Modell	Aerotec N59-270 Z PRO
Artikelnummer (alt/neu)	2005322 / 25166903
Kesselgröße (L)	270
Kesseldruck (bar)	10
Ansaugleistung (L/Min.)	690
Liefermenge (L/Min.)	520
Drehzahl (U/Min.)	1200
Schalldruckpegel (LWA/dB)	97/78
Motor (kW/PS)	4/5,5
Volt/Hz	400/50
Maße (mm)	1600 x 550 x 1100
Gewicht (kg)	121

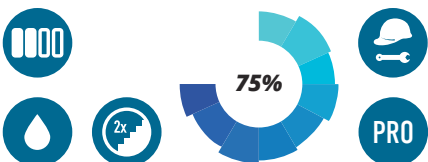



AEROTEC N60-500 Z PRO

- Kompressoranlage mit liegendem, verzinktem Druckluftbehälter
- Ölgeschmiertes 2 Stufen Aggregat **Abb.1**
- Lieferung erfolgt mit Schwingungsdämpfersatz für vibrationsfreien Betrieb **Abb.3**
- Die Anlage ist mit einem Condor Druckschalter ausgestattet **Abb.2**
- Der Kondensatablass erfolgt mittels Kugelhahn **Abb.4**
- Automatik Kesselentwässerung unter Art.-Nr.: 2009687

Modell	Aerotec N60-500 Z PRO
Artikelnummer (alt/neu)	2005323 / 25168903
Kesselgröße (L)	500 liegend
Kesseldruck (bar)	10
Ansaugleistung (L/Min.)	890
Liefermenge (L/Min.)	680
Drehzahl (U/Min.)	1200
Schalldruckpegel (LWA/dB)	97/78
Motor (kW/PS)	5,5/7,5
Volt/Hz	400/50
Maße (mm)	1900 x 650 x 1200
Gewicht (kg)	205

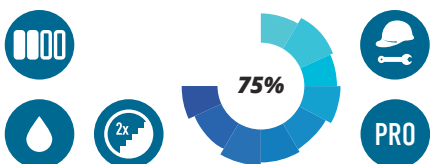



AEROTEC 1100-500 Z PRO INKL. STD

- Kompressor Anlage mit liegendem, verzinktem Druckluftbehälter
- Ölgeschmiertes 2 Stufen Aggregat aus der PRO-Serie **Abb.2**
- Die Anlage ist mit einem Condor Druckschalter ausgestattet
- Lieferung erfolgt mit Schwingungsdämpfersatz für vibrationsfreien Betrieb **Abb.3**
- Der Kondensatablass erfolgt mittels Kugelhahn **Abb.4**
- Automatik Kesselentwässerung unter Art.-Nr.: 2009687 erhältlich
- Inkl. STD-Schaltung **Abb.1**

Modell	Aerotec 1100-500 Z PRO inkl. STD
Artikelnummer (alt/neu)	2005324 / 25161103
Kesselgröße (L)	500 liegend
Kesseldruck (bar)	10
Ansaugleistung (L/Min.)	1100
Liefermenge (L/Min.)	950
Drehzahl (U/Min.)	1200
Schalldruckpegel (LWA/dB)	97/78
Motor (kW/PS)	7,5/10
Volt/Hz	400/50
Maße (mm)	2000 x 690 x 1400
Gewicht (kg)	274

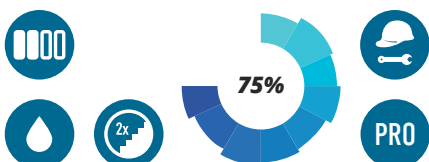

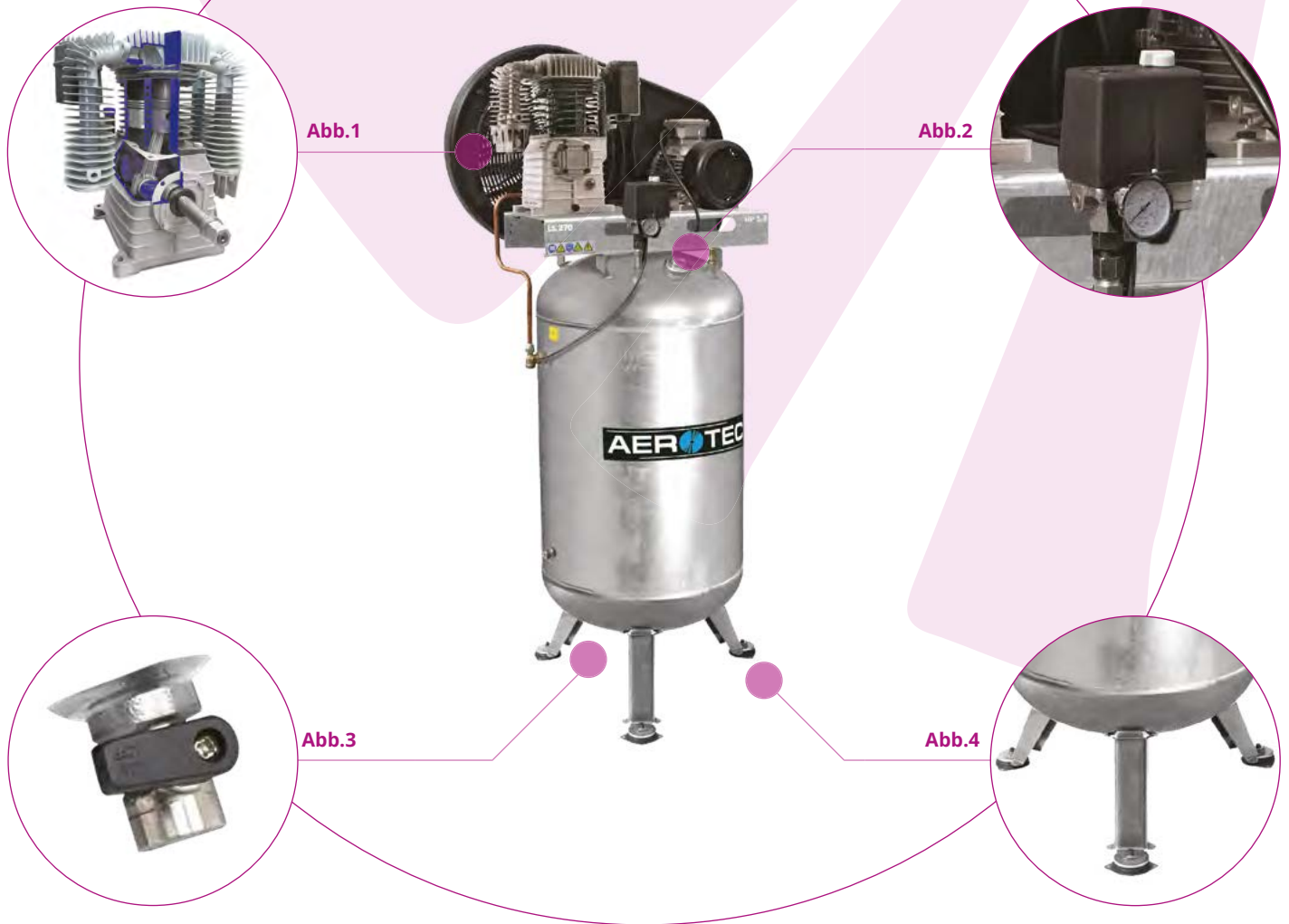

AEROTEC N59-270 Z PRO AD2000

- Kompressor Anlage mit platzsparendem Druckluftbehälter in stehender Ausführung
- Ölgeschmiertes 2 Stufen Aggregat mit verzinkten AD2000 Behälter **Abb.1**
- Die Anlage ist mit einem Condor Druckschalter ausgestattet **Abb.2**
- Langsam laufendes 2 Zylinder Reihen-Aggregat mit hohem Wirkungsgrad
- Lieferung erfolgt mit Schwingungsdämpfersatz für vibrationsfreien Betrieb **Abb.4**
- Der Kondensatablass erfolgt mittels Kugelhahn **Abb.3**

Modell	Aerotec N59-270 Z PRO AD2000
Artikelnummer (alt/neu)	2005442 / 25165403
Kesselgröße (L)	270 AD2000 stehend
Kesseldruck (bar)	15
Ansaugleistung (L/Min.)	540
Liefermenge (L/Min.)	420
Drehzahl (U/Min.)	980
Schalldruckpegel (LWA/dB)	97/78
Motor (kW/PS)	4/5,5
Volt/Hz	400/50
Maße (mm)	800 x 595 x 1800
Gewicht (kg)	140

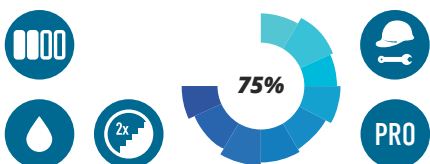

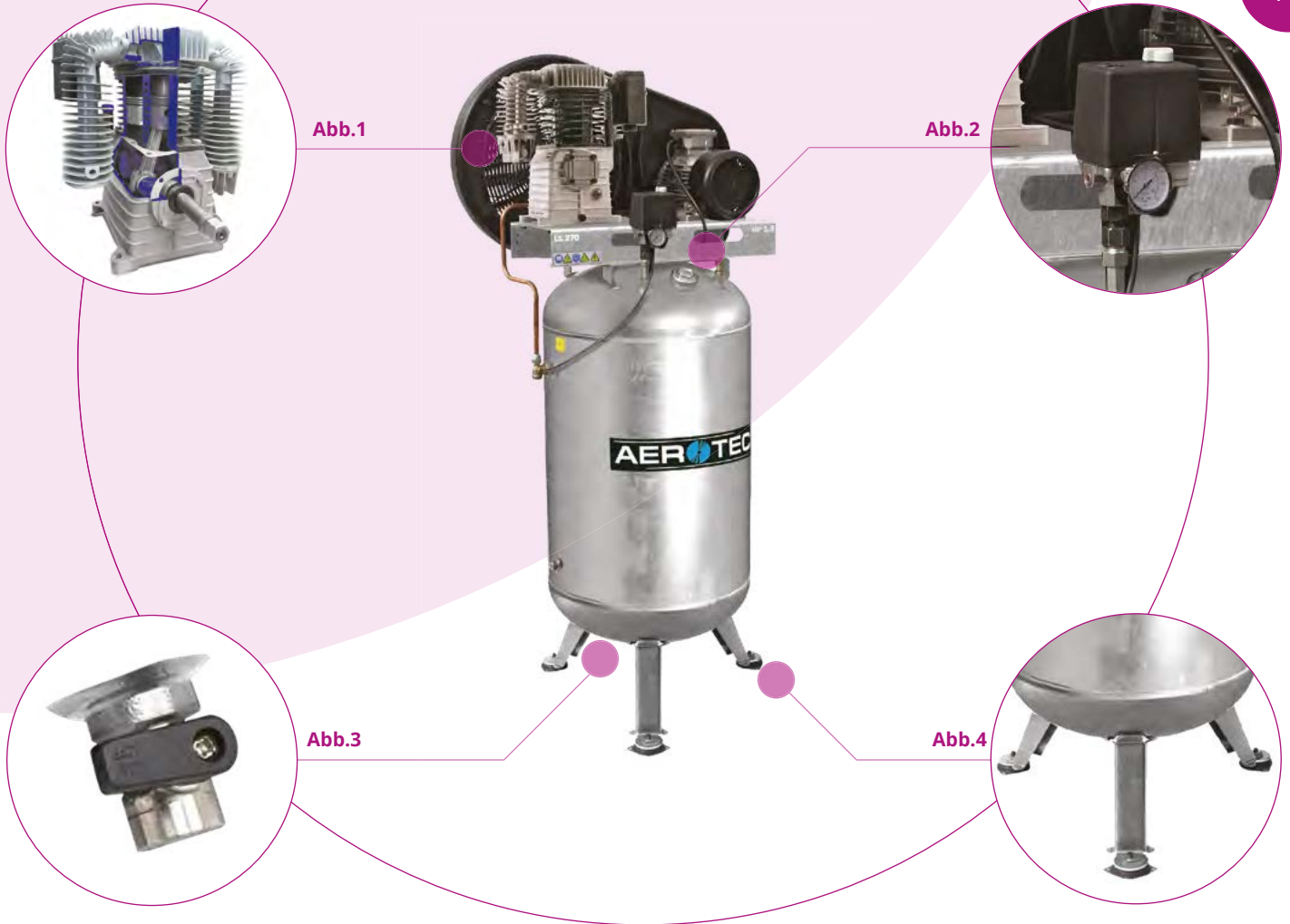

AEROTEC N65-270 Z PRO AD2000

- Kompressor Anlage mit platzsparendem Druckluftbehälter in stehender Ausführung
- Ölgeschmiertes 2 Stufen Aggregat mit verzinkten AD2000 Behälter **Abb.1**
- Die Anlage ist mit einem Condor Druckschalter ausgestattet **Abb.2**
- Langsam laufendes 2 Zylinder Reihen-Aggregat mit hohem Wirkungsgrad
- Lieferung erfolgt mit Schwingungsdämpfersatz für vibrationsfreien Betrieb **Abb.4**
- Der Kondensatablass erfolgt mittels Kugelhahn **Abb.3**

Modell	Aerotec N65-270 Z PRO AD2000
Artikelnummer (alt/neu)	2010270 / 25168803
Kesselgröße (L)	270 AD2000 stehend
Kesseldruck (bar)	10
Ansaugleistung (L/Min.)	880
Liefermenge (L/Min.)	710
Drehzahl (U/Min.)	1100
Schalldruckpegel (LWA/dB)	97/78
Motor (kW/PS)	5,5/7,5
Volt/Hz	400/50
Maße (mm)	800 x 595 x 1800
Gewicht (kg)	170

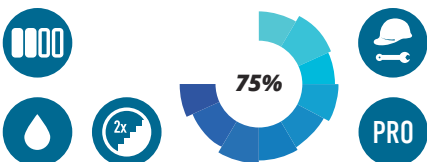

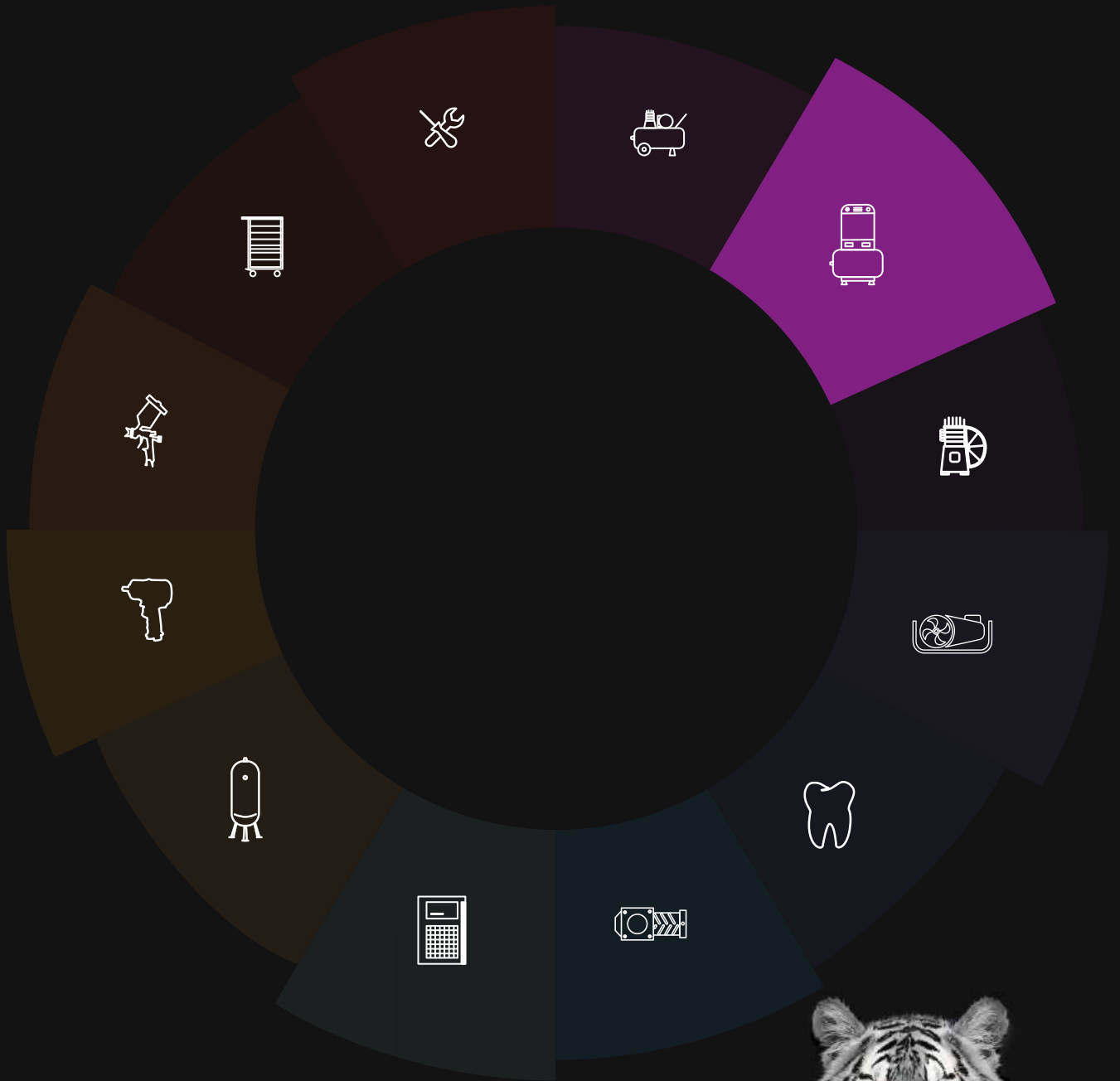

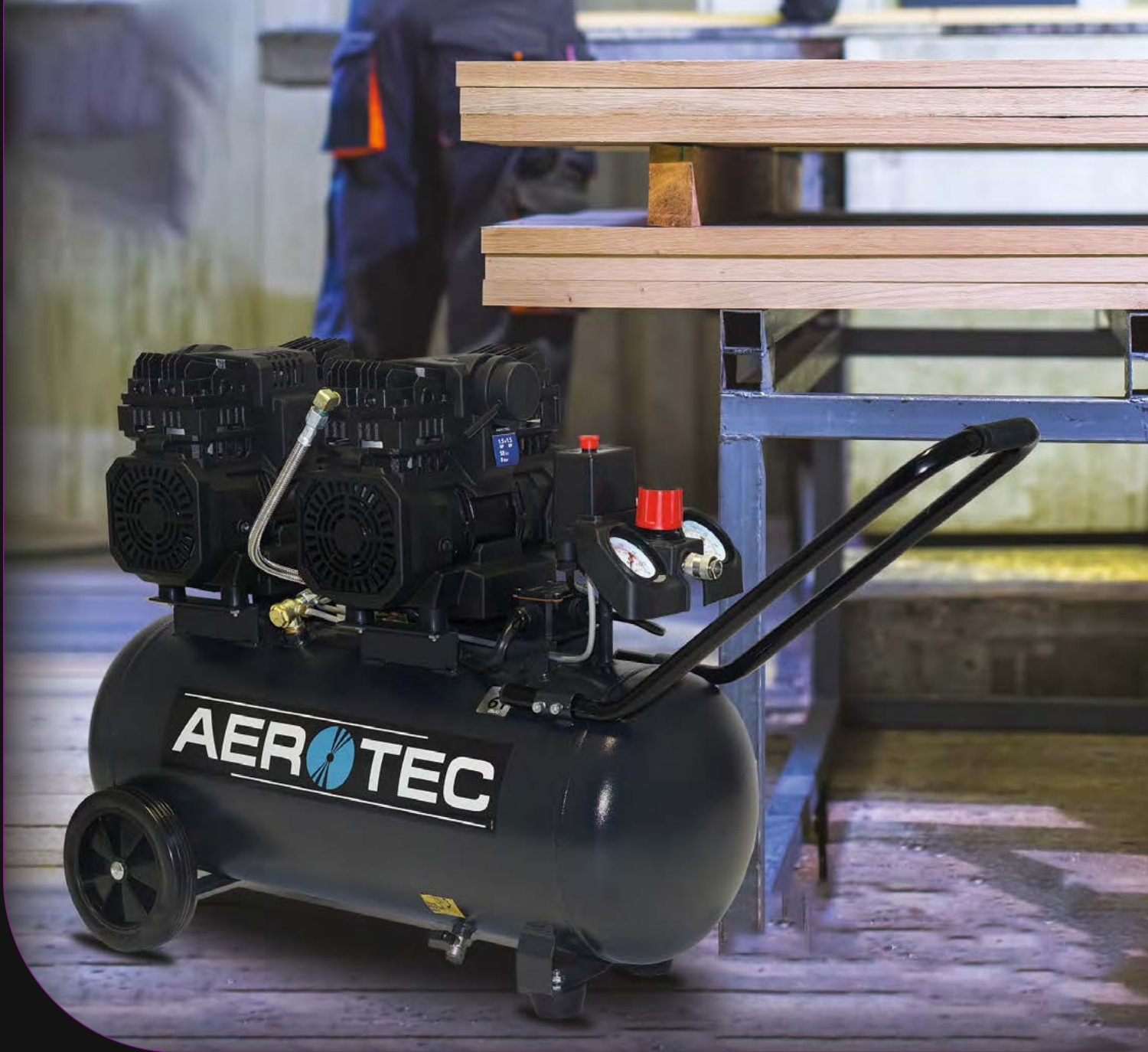

SILENTKOMPRESSOREN

FÜR JEDEN EINSATZZWECK DEN RICHTIGEN „FLÜSTER“ KOMPRESSOR FINDEN.



Aerotec SILENT Kolbenkompressoren unterscheiden sich im Vergleich zu einem herkömmlichen Kolbenverdichter durch Ihre langsame Verdichterdrehzahl und speziell konstruierte Schalldämmgehäuse, welche eine optimale Luftzirkulation ermöglichen.

Überall dort, wo eine geringer Lautstärke erforderlich ist, finden unsere SILENT Modelle Ihren Platz.

Vom Heim- und Handwerker bis zu der industriellen Nutzung bieten wir eine durchdachte Produktpalette mit durchdachten Features.

SILENTKOMPRESSOREN

EINBLICK IN DIE SERIE



Sie hätten es gerne ein bisschen leiser? Gerade beim Betrieb von Kompressoren in Innenräumen, wie Zahnarztpraxen, Laboren, Lackierereien, Lebensmittelindustrie oder auch der Medizintechnik ist der Wunsch nach einer gedämpften Betriebslautstärke enorm. Das tägliche Arbeiten bei hoher Geräuschbelastung ist hier nicht gewünscht, gerade weil hier oft auch noch Gespräche geführt werden müssen.

Das SILENT Sortiment von Aerotec setzt genau dort an, wir bieten verschiedene Modelle und Varianten für den jeweiligen Einsatz in unterschiedlichen Branchen und Bereichen.

Unsere SILENT Kompressoren finden Einsatz in der Medizintechnik, in den Laboren, in Arztpraxen sowie in der verarbeitenden Lebensmittelindustrie. In all diesen Bereichen wird seit vielen Jahren auf die zuverlässigen Geräte aus dem Hause Aerotec gesetzt.

Doch auch im Handwerk kommen unsere leisen Kompressoren nicht zu kurz. Von Airbrushkompressoren bis zu hochbelastbaren Industriekolben aus der PRO-Serie decken wir als Aerotec ein breites Sortiment ab. In der Reinraumindustrie, in Lackierereien, Schweißereien und auch in Schlossereibetrieben kommen unsere Kompressoren tagtäglich zum Einsatz.

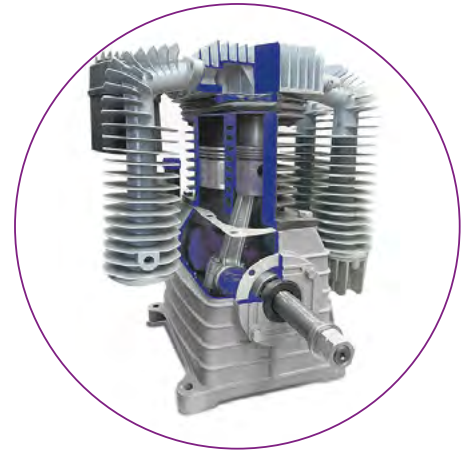

PRO



Hochwertig und massiv gefertigte Komponenten, damit ist die PRO-Serie für den Profieinsatz gerüstet.

Diese Kompressoren und Werkzeuge finden Anwendung im Handwerk. Konzipiert für die täglichen Anforderungen sind sie ideale Helfer für Kfz, Werkstatt oder Baustelle.

WICHTIGE DETAILS

- 2 Zylinder Industriekompressor mit Aluminiumkolben und je 3 gehärteten Kolbenringen in den Varianten 1 und 2-stufig
- Vollgekapselte Ventilplatte aus Stahl für lange Lebensdauer

Temperaturgesteuertes Lüftersystem sorgt sowohl für eine perfekte Abfuhr der entstandenen Warmluft als auch für einen konstanten Betrieb ohne Temperaturprobleme

Doppelt gedämmtes Silentgehäuse verringert die Lautstärke

Alle wichtigen Betriebsparameter können von außen über das Steuerungsdisplay abgelesen und betätigt werden (Bsp. Ein- und Ausschalten)

Das schallgedämmte Ansaugsystem vermindert zusätzlich die Lautstärke



Industriekompressorblock der PRO-Serie mit geringer Drehzahl mindert zusätzlich deutlich die Lautstärke und verlängert die Lebensdauer des Verdichterblocks



AEROTEC SILENT 50

- Aerotec Silent 50 ist ein flüsterleiser Airbrushkompressor mit 40 dB(A) **Abb. 1**
- Bestens geeignet für Airbrusharbeiten aller Art
- Ölgeschmierter Verdichter
- Langer Transportbügel **Abb. 2**
- Mit Gummistandfüßen für vibrationsfreien Stand. **Abb. 3**
- Mit MDR2 Druckschaltersteuerung **Abb. 4**

Modell	Aerotec SILENT 50
Artikelnummer (alt/neu)	2009528 / 25180501
Kesselgröße (L)	9
Kesseldruck (bar)	8
Ansaugleistung (L/Min.)	50
Liefermenge (L/Min.)	32
Drehzahl (U/Min.)	2900
Schalldruckpegel (LWA/dB)	48/40
Motor (kW/PS)	0,34/0,46
Volt/Hz	230/50
Maße (mm)	350 x 350 x 500
Gewicht (kg)	24





AEROTEC SILENT TWINPAINT 100/24

- 1-stufiges Tandem-Aggregat **Abb.1**
- Membrankompressor in Topqualität
- Langer Transportbügel **Abb. 2**
- Inklusive Druckminderer zur genauen Ausgabedruckeinstellung
- Inklusive Motorschutzschalter
- 1 Schnellkupplung zur Luftentnahme
- Super leise dank spezieller Schalldämmung
- Mit gummierter Standfuß **Abb. 4**
- Elektromechanischer Druckschalter und Druckmanometer
- Kompakte Bauweise
- Große Laufräder **Abb.3**

Modell	Aerotec Silent TWINPAINT 100/24
Artikelnummer (alt/neu)	20052399 / 25181001
Kesselgröße (L)	24
Kesseldruck (bar)	8
Ansaugleistung (L/Min.)	2 x 50
Liefermenge (L/Min.)	2 x 32
Drehzahl (U/Min.)	2900
Schalldruckpegel (LWA/dB)	53/42
Motor (kW/PS)	0,34/0,46
Volt/Hz	230/50
Maße (mm)	625 x 210 x 625
Gewicht (kg)	48





AEROTEC 320-10-50 SUPERSIL

- Fahrbarer Kolbenkompressor in ölgeschmierter Industrie Ausführung
- Direktgekoppeltes 1-Zylinder-Longlife-Aggregat **Abb. 1**
- Inklusive Filter-Druckregler zur genauen Abgabedruck-einstellung **Abb. 2**
- Der Kondensatablass erfolgt mittels Kugelhahn
- Robuster Handwerkerkompressor
- Anlaufentlastung über Condor Druckschalter MDR2
- Mit großen profilierten Hartgummirädern **Abb. 3**
- Mit gummiertem Standfuß **Abb. 4**

Modell	Aerotec 320-10-50 SUPERSIL
Artikelnummer (alt/neu)	202012 / 25183001
Kesselgröße (L)	50
Kesseldruck (bar)	10
Ansaugleistung (L/Min.)	300
Liefermenge (L/Min.)	195
Drehzahl (U/Min.)	2850
Schalldruckpegel (LWA/dB)	82/65
Motor (kW/PS)	2,2/3
Volt/Hz	230/50
Maße (mm)	1000 x 390 x 770
Gewicht (kg)	57





Abb.1



Abb.2

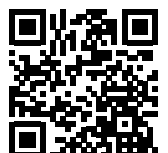

Abb.3

Abb.4



AEROTEC 520-90 SUPERSILENT PRO

- Platzsparender SILENT-Kompressor in ölgeschmierter Ausführung
- Langsamlaufendes, keilriemenbetriebenes 2 Zylinder 1 Stufen Reihen-Aggregat
- Vollgekapselte SILENT Anlage für den Innenraum optimal geeignet **Abb. 3**
- Wartungsfreundlich durch abnehmbare Verkleidungsteile
- Anlaufentlastung über Magnetventilsteuerung
- Das Kondenswasser kann von außen über eine Ablassschraube abgelassen werden **Abb.4**
- Mit innen liegenden Lüftern, um eine optimale Betriebstemperatur zu gewährleisten **Abb. 2**
- Übersichtliche Bedieneinheit **Abb. 1**

Modell	Aerotec 520-90 SUPERSILENT PRO
Artikelnummer (alt/neu)	2013552 / 25184503
Kesselgröße (L)	90
Kesseldruck (bar)	10
Ansaugleistung (L/Min.)	450
Liefermenge (L/Min.)	295
Drehzahl (U/Min.)	1250
Schalldruckpegel (LWA/dB)	85/68
Motor (kW/PS)	2,2/3
Volt/Hz	400/50
Maße (mm)	780 x 510 x 1030
Gewicht (kg)	135

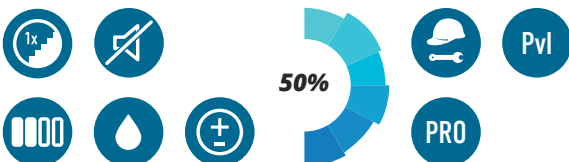



AEROTEC SUPER SILENT 90

- Fahrbarer Kolbenkompressor in ölgeschmierter Ausführung
- Keilriemenbetriebenes 2 Zylinder 1 Stufen Reihen-Aggregat **Abb.1**
- Anlaufentlastung über Condor Druckschaltersteuerung **Abb.2**
- Mit Lenkrädern für ein besseres Handling **Abb.3**
- Mit großen, profilierten Hartgummirädern **Abb.4**
- Der Kondensatablass erfolgt mittels Kugelhahn
- Mit Schalldämmbox für flüsterleisen Betrieb

Modell	Aerotec Super Silent 90
Artikelnummer (alt/neu)	2009589 / 25184301
Kesselgröße (L)	90
Kesseldruck (bar)	10
Ansaugleistung (L/Min.)	430
Liefermenge (L/Min.)	290
Drehzahl (U/Min.)	1100
Schalldruckpegel (LWA/dB)	82/66
Motor (kW/PS)	2,2/3
Volt/Hz	230/50
Maße (mm)	1200 x 450 x 960
Gewicht (kg)	85



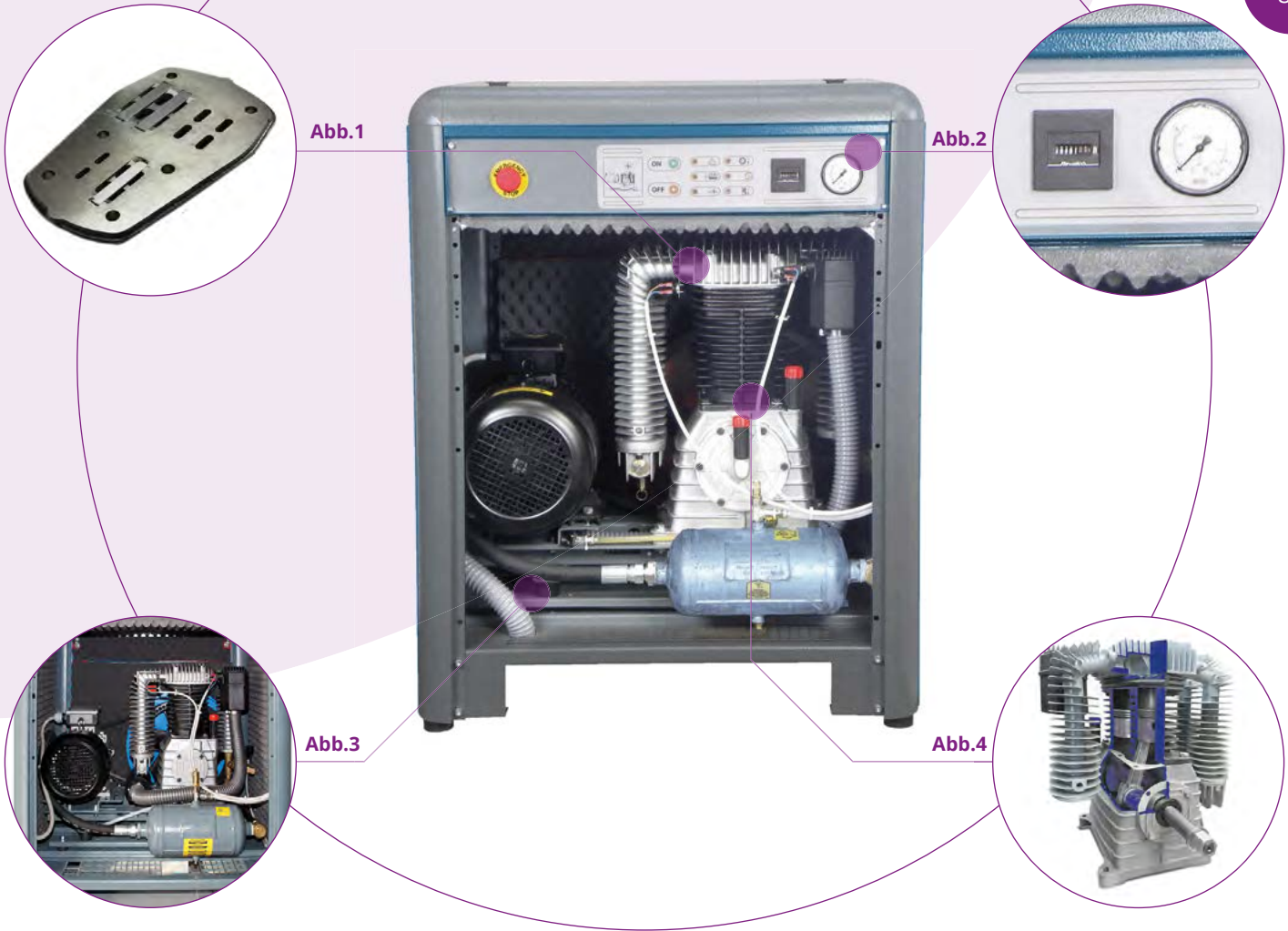

AEROTEC PRO B-AK25-10

AEROTEC PRO B-AK25-15

- Beisteller Industriekolbenkompressor 2 stufig
- Mit integriertem Zusatzlüfter für eine optimale Belüftung und Kühlung des Verdichters **Abb.3**
- Edelstahlventilplatte sorgt für lange Laufzeit **Abb. 1**
- Hochbelastbarer Industriekolbenkompressor für den Bereich Kfz und Industrie
- Mit 3 Liter Vordruckbehälter zur direkten Anschlussmöglichkeit eines separaten Druckluftbehälters
- 2 Zylinder 2 Stufen Aggregat **Abb. 4**
- Keilriemenantrieb
- Großes Lüfterrad zur optimalen Kühlung
- Mit Hitzesensoren, die die Kühlung der Zusatzventilatoren steuern
- Betriebsstundenzähler und WIKA Glycerinmanometer **Abb.2**
- Robustes Design
- Leise, zuverlässig und langlebig

Modell	Aerotec PRO B-AK25-10	Aerotec PRO B-AK25-15
Artikelnummer (alt/neu)	20161013 / 25175003	20161018 / 25174003
Kesseldruck (bar)	10	15
Ansaugleistung (L/Min.)	500	400
Liefermenge (L/Min.)	405	310
Drehzahl (U/Min.)	1200	950
Schalldruckpegel (LWA/dB)	85/68	85/68
Motor (kW/PS)	3/4	3/4
Volt/Hz	400/50	400/50
Maße (mm)	850 x 620 x 1100	850 x 620 x 1100
Gewicht (kg)	147	147

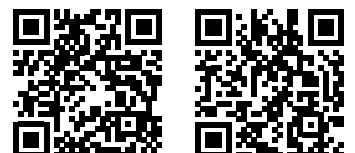
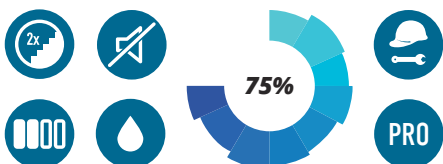



AEROTEC PRO B-AK30-10 4 KW

AEROTEC PRO B-AK30-15 4 KW

- Beisteller Industriekolbenkompressor 2 stufig
- Verzinkter 3 Liter Puffertank **Abb.3**
- Temperatur gesteuerter Radialventilator für eine perfekte Kühlung **Abb. 1**
- Hochbelastbarer Industriekolbenkompressor für den Bereich Kfz und Industrie
- Mit 3 Liter Vordruckbehälter zur direkten Anschlussmöglichkeit eines separaten Druckluftbehälters
- 2 Zylinder 2 Stufen Aggregat **Abb. 4**
- Keilriemenantrieb
- Großes Lüfterrad zur optimalen Kühlung
- Mit Hitzesensoren, die die Kühlung der Zusatzventilatoren steuern
- Betriebsstundenzähler und WIKA Glycerinmanometer **Abb.2**
- Robustes Design
- Leise, zuverlässig und langlebig

Modell	Aerotec PRO B-AK30-10 4 KW	Aerotec PRO B-AK30-15 4 KW
Artikelnummer (alt/neu)	20161014 / 25177503	20161019 / 25175903
Kesseldruck (bar)	10	15
Ansaugleistung (L/Min.)	750	590
Liefermenge (L/Min.)	590	470
Drehzahl (U/Min.)	1200	950
Schalldruckpegel (LWA/dB)	85/68	85/68
Motor (kW/PS)	4/5,5	4/5,5
Volt/Hz	400/50	400/50
Maße (mm)	850 x 620 x 1100	850 x 620 x 1100
Gewicht (kg)	168	168

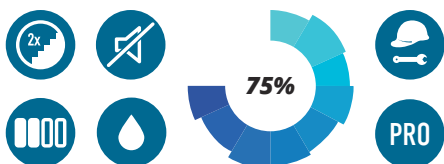



AEROTEC PRO B-AK30-10 5,5 KW

- Beisteller Industriekolbenkompressor 2 stufig
- Verzinkter 3 Liter Puffertank **Abb.3**
- Temperatur gesteuerter Radialventilator für eine perfekte Kühlung **Abb. 1**
- Hochbelastbarer Industriekolbenkompressor für den Bereich Kfz und Industrie
- Mit 3 Liter Vordruckbehälter zur direkten Anschlussmöglichkeit eines separaten Druckluftbehälters
- 2 Zylinder 2 Stufen Aggregat **Abb. 4**
- Keilriemenantrieb
- Großes Lüfterrad zur optimalen Kühlung
- Mit Hitzesensoren, die die Kühlung der Zusatzventilatoren steuern
- Betriebsstundenzähler und WIKA Glycerinmanometer **Abb.2**
- Robustes Design
- Leise, zuverlässig und langlebig

Modell	Aerotec PRO B-AK30-10 5,5 KW
Artikelnummer (alt/neu)	20161015 / 25178803
Kesseldruck (bar)	10
Ansaugleistung (L/Min.)	880
Liefermenge (L/Min.)	700
Drehzahl (U/Min.)	1200
Schalldruckpegel (LWA/dB)	85/68
Motor (kW/PS)	5,5/7,5
Volt/Hz	400/50
Maße (mm)	850 x 620 x 1100
Gewicht (kg)	182

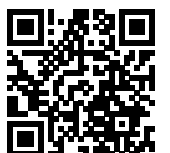
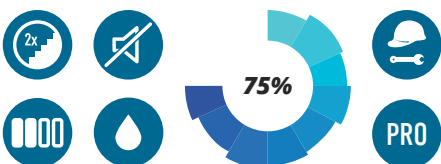



AEROTEC PRO B-AK30-10 INKL. STD

AEROTEC PRO B-AK30-15 INKL. STD

- Beisteller Industriekolbenkompressor 2 stufig
- Mit integriertem Zusatzlüfter für eine optimale Belüftung und Kühlung des Verdichters **Abb.3**
- Temperatur gesteuerter Radialventilator für eine perfekte Kühlung **Abb. 1**
- Hochbelastbarer Industriekolbenkompressor für den Bereich Kfz und Industrie
- Mit 3 Liter Vordruckbehälter zur direkten Anschlussmöglichkeit eines separaten Druckluftbehälters
- 2 Zylinder 2 Stufen Aggregat **Abb. 4**
- Keilriemenantrieb
- Großes Lüfterrad zur optimalen Kühlung
- Mit Hitzesensoren, die die Kühlung der Zusatzventilatoren steuern
- Betriebsstundenzähler und WIKA Glyzerinmanometer **Abb.2**
- Robustes Design
- Leise, zuverlässig und langlebig

Modell	Aerotec PRO B-AK30-10 5,5KW inkl. STD	Aerotec PRO B-AK30-15 5,5 KW inkl. STD
Artikelnummer (alt/neu)	20161016 / 25178813	20161020 / 25177003
Kesseldruck (bar)	10	15
Ansaugleistung (L/Min.)	880	700
Liefermenge (L/Min.)	700	560
Drehzahl (U/Min.)	1200	950
Schalldruckpegel (LWA/dB)	85/68	85/68
Motor (kW/PS)	5,5/7,5	5,5/7,5
Volt/Hz	400/50	400/50
Maße (mm)	850 x 620 x 1100	850 x 620 x 1100
Gewicht (kg)	187	187

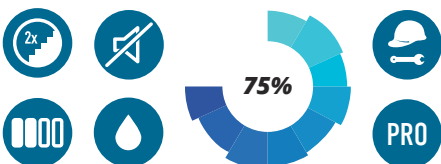



AEROTEC PRO B-AK50-10 INKL. STD

AEROTEC PRO B-AK50-15 INKL. STD

- Beisteller Industriekolbenkompressor 2 stufig
- Mit integriertem Zusatzlüfter für eine optimale Belüftung und Kühlung des Verdichters **Abb.3**
- Temperatur gesteuerter Radialventilator für eine perfekte Kühlung **Abb.1**
- Hochbelastbarer Industriekolbenkompressor für den Bereich Kfz und Industrie
- Mit 3 Liter Vordruckbehälter zur direkten Anschlussmöglichkeit eines separaten Druckluftbehälters
- 2 Zylinder 2 Stufen Aggregat **Abb.4**
- Keilriemenantrieb
- Großes Lüfterrad zur optimalen Kühlung
- Mit Hitzesensoren, die die Kühlung der Zusatzventilatoren steuern
- Betriebsstundenzähler und WIKA Glycerinmanometer **Abb.2**
- Robustes Design
- Leise, zuverlässig und langlebig

Modell	Aerotec PRO B-AK50-10 inkl. STD	Aerotec PRO B-AK50-15 inkl. STD
Artikelnummer (alt/neu)	20161017 / 25171093	20161021 / 25178823
Kesseldruck (bar)	10	15
Ansaugleistung (L/Min.)	1090	880
Liefermenge (L/Min.)	860	705
Drehzahl (U/Min.)	1200	950
Schalldruckpegel (LWA/dB)	85/68	85/68
Motor (kW/PS)	7,5/10	7,5/10
Volt/Hz	400/50	400/50
Maße (mm)	850 x 620 x 1100	850 x 620 x 1100
Gewicht (kg)	225	225

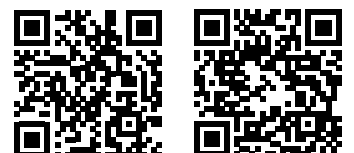
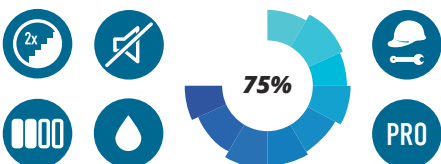



AEROTEC PRO K-AK30-10-270 4 KW

AEROTEC PRO K-AK30-15-270 4 KW

- 2 stufiger Industriekolbenkompressor
- Verzinkter 3 Liter Puffertank **Abb. 3**
- Temperatur gesteuerter Radialventilator für eine perfekte Kühlung **Abb. 1**
- Hochbelastbarer Industriekolbenkompressor für den Bereich Kfz und Industrie
- 2 Zylinder 2 Stufen Aggregat **Abb.4**
- Keilriemenantrieb
- Durch niedrige Drehzahl besonders ruhiger Lauf
- Großes Lüfterrad zur optimalen Kühlung
- Robustes Design
- Leise, zuverlässig und langlebig
- Betriebsstundenzähler und WIKA Glyzerinmanometer **Abb.2**

Modell	Aerotec PRO K-AK30-10-270	Aerotec PRO K-AK30-15-270
Artikelnummer (alt/neu)	20161022 / 25187503	20161026 / 25185903
Kesselgröße (L)	270	270
Kesseldruck (bar)	10	15
Ansaugleistung (L/Min.)	750	590
Liefermenge (L/Min.)	590	470
Drehzahl (U./Min.)	1200	950
Schalldruckpegel (LWA/dB)	85/68	85/68
Motor (kW/PS)	4/5,5	4/5,5
Volt/Hz	400/50	400/50
Maße (mm)	1750 x 1150 x 700	1750 x 1150 x 700
Gewicht (kg)	318	318





Abb.1



Abb.2

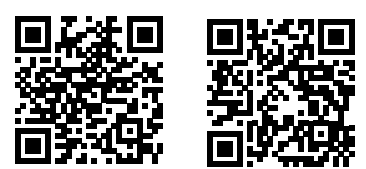
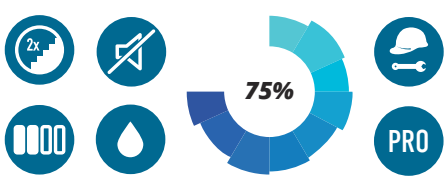

Abb.3



Abb.4

AEROTEC PRO K-AK30-10-270 5,5 KW

- 2 stufiger Industriekolbenkompressor
- Verzinkter 3 Liter Puffertank **Abb. 3**
- Temperatur gesteuerter Radialventilator für eine perfekte Kühlung **Abb. 1**
- Hochbelastbarer Industriekolbenkompressor für den Bereich Kfz und Industrie
- 2 Zylinder 2 Stufen Aggregat **Abb.4**
- Keilriemenantrieb
- Durch niedrige Drehzahl besonders ruhiger Lauf
- Großes Lüfterrad zur optimalen Kühlung
- Robustes Design
- Leise, zuverlässig und langlebig
- Betriebsstundenzähler und WIKA Glyzerinmanometer **Abb.2**

Modell	Aerotec PRO K-AK30-10-270
Artikelnummer (alt/neu)	20161023 / 25188803
Kesselgröße (L)	270
Kesseldruck (bar)	10
Ansaugleistung (L/Min.)	880
Liefermenge (L/Min.)	700
Drehzahl (U/Min.)	1200
Schalldruckpegel (LWA/dB)	85/68
Motor (kW/PS)	5,5/7,5
Volt/Hz	400/50
Maße (mm)	1750 x 1150 x 700
Gewicht (kg)	332

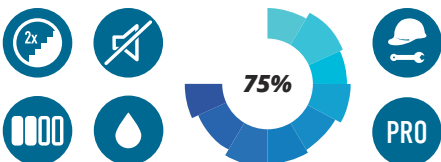



AEROTEC PRO K-AK30-10-270 5,5 KW STD

AEROTEC PRO K-AK30-15-270 5,5 KW STD

- 2 stufiger Industriekolbenkompressor
- Verzinkter 3 Liter Puffertank **Abb. 3**
- Temperatur gesteuerter Radialventilator für eine perfekte Kühlung **Abb. 1**
- Hochbelastbarer Industriekolbenkompressor für den Bereich Kfz und Industrie
- 2 Zylinder 2 Stufen Aggregat **Abb.4**
- Keilriemenantrieb
- Durch niedrige Drehzahl besonders ruhiger Lauf
- Großes Lüfterrad zur optimalen Kühlung
- Robustes Design
- Leise, zuverlässig und langlebig
- Betriebsstundenzähler und WIKA Glyzerinmanometer **Abb.2**

Modell	Aerotec PRO K-AK30-10-270	Aerotec PRO K-AK30-15-270
Artikelnummer (alt/neu)	20161024 / 25188813	20161027 / 25187003
Kesselgröße (L)	270	270
Kesseldruck (bar)	10	15
Ansaugleistung (L/Min.)	880	700
Liefermenge (L/Min.)	700	560
Drehzahl (U/Min.)	1200	950
Schalldruckpegel (LWA/dB)	85/68	85/68
Motor (kW/PS)	5,5/7,5	5,5/7,5
Volt/Hz	400/50	400/50
Maße (mm)	1750 x 1150 x 700	1750 x 1150 x 700
Gewicht (kg)	337	337





Abb.1



Abb.2

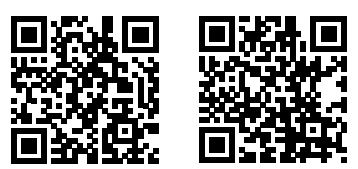

Abb.3



Abb.4

AEROTEC SILENT PRO K-AK50-10-270 7,5 KW

AEROTEC SILENT PRO K-AK50-15-270 7,5 KW

- 2 stufiger Industriekolbenkompressor
- Verzinkter 3 Liter Puffertank **Abb. 3**
- Temperatur gesteuerter Radialventilator für eine perfekte Kühlung **Abb. 1**
- Hochbelastbarer Industriekolbenkompressor für den Bereich Kfz und Industrie
- 2 Zylinder 2 Stufen Aggregat **Abb. 4**
- Keilriemenantrieb
- Durch niedrige Drehzahl besonders ruhiger Lauf
- Großes Lüfterrad zur optimalen Kühlung
- Robustes Design
- Leise, zuverlässig und langlebig
- Betriebsstundenzähler und WIKA Glyzerinmanometer **Abb.2**

Modell	Aerotec PRO K-AK50-10-270	Aerotec PRO K-AK50-15-270
Artikelnummer (alt/neu)	20161025 / 25181093	20161028 / 25188823
Kesselgröße (L)	270	270
Kesseldruck (bar)	10	15
Ansaugleistung (L/Min.)	1090	880
Liefermenge (L/Min.)	860	705
Drehzahl (U/Min.)	1200	950
Schalldruckpegel (LWA/dB)	85/68	85/68
Motor (kW/PS)	7,5/10	7,5/10
Volt/Hz	400/50	400/50
Maße (mm)	1750 x 1150 x 700	1750 x 1150 x 700
Gewicht (kg)	375	375

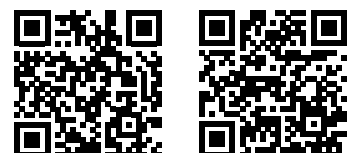
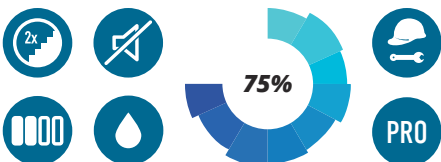

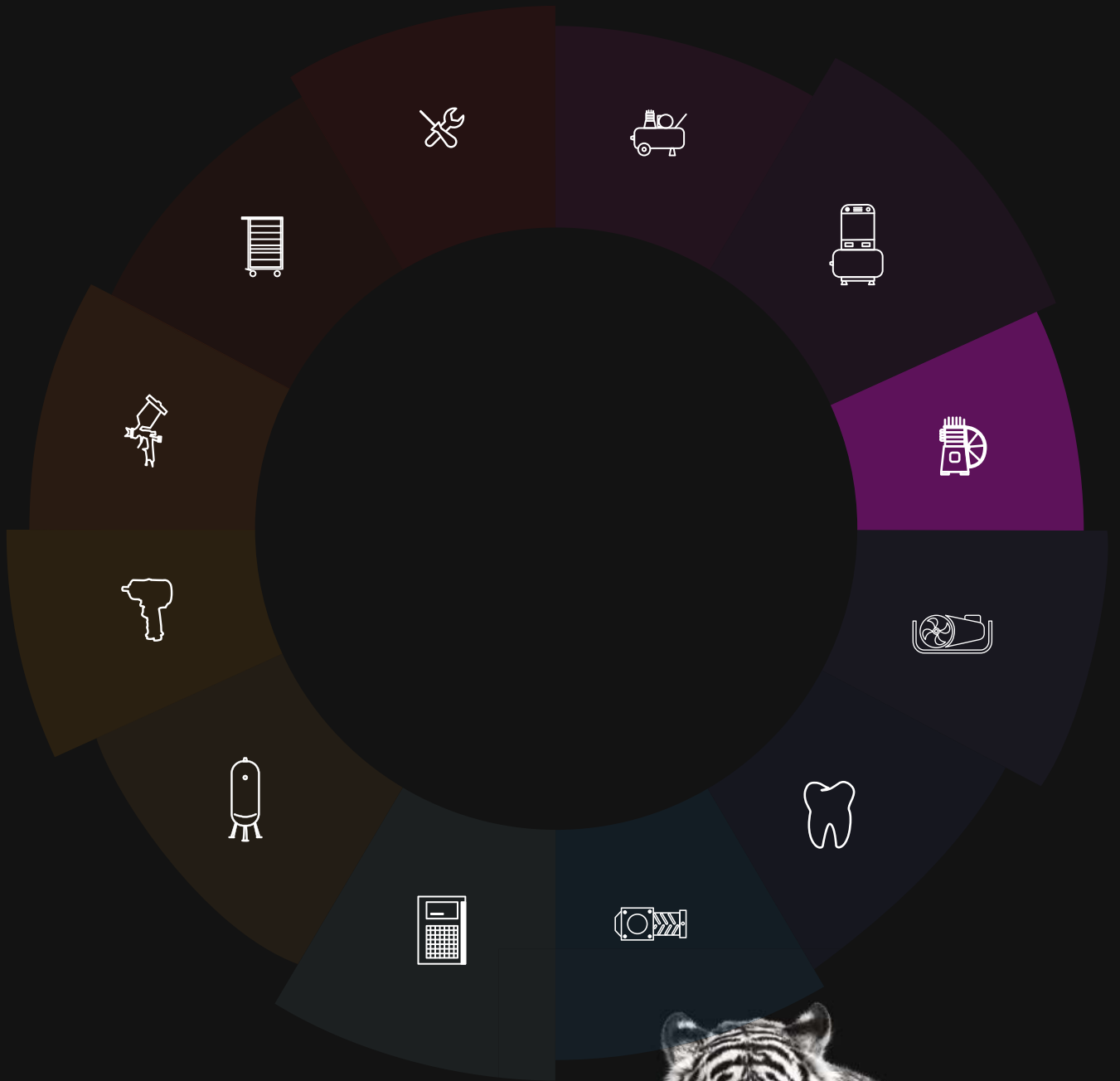



BEISTELLKOMPRESSOREN & AGGREGATE

FÜR JEDEN EINSATZZWECK DEN RICHTIGEN KOMPRESSOR FINDEN.



Unsere Beistellkompressoren sorgen für eine optimale Druckluftversorgung. Sie werden zur Integrierung in eine bestehende Anlage genutzt, wenn bereits ein Kessel vorhanden ist.

Auf Kundenwunsch kann ein Beistellkompressor auch als Systemzusammenbau mit

oder ohne externen Druckluftkessel konfiguriert werden. Die Einzelaggregate von AEROTEC eignen sich perfekt als Ersatz oder zur Reparatur älterer Kolbenkompressoren.

Auch für Spezialbauten für die Landwirtschaft oder Industrie eine perfekte Ergänzung.

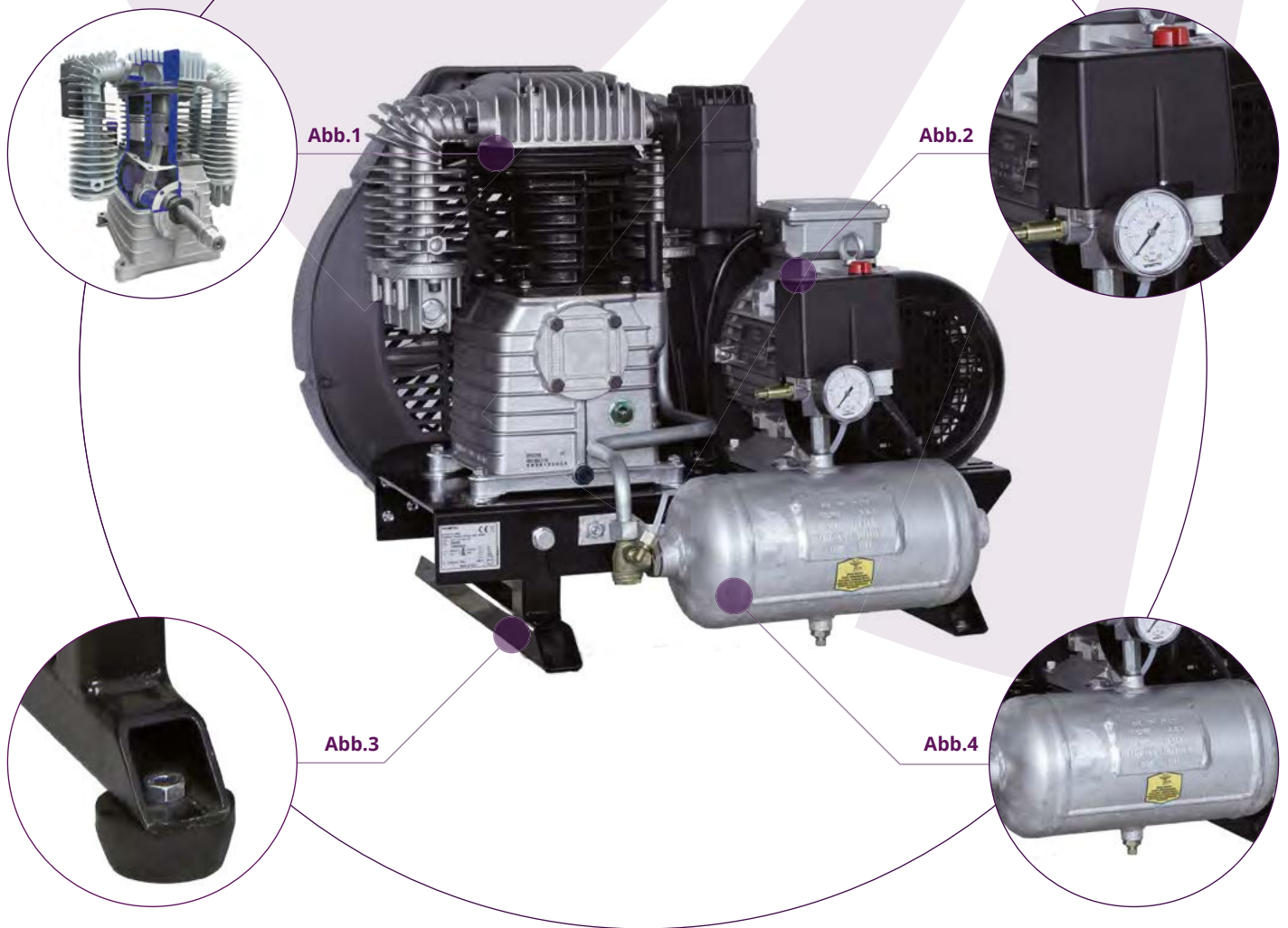

AEROTEC AK28

AEROTEC AK30

- Beistellkompressor für den industriellen Einsatz
- Extra großer Nachkühler für weniger Kondensat im Kessel **Abb.1**
- Die neue Industriekolbenserie zeichnet sich durch einen sehr hohen Wirkungsgrad aus
- Jeder Beistellkompressor ist mit einem 3 Liter Puffertank und einer Druckschaltersteuerung ausgestattet, somit können Druckluftkessel direkt ohne Zusatzanbauten angeschlossen und in Betrieb genommen werden **Abb.2 / Abb.4**
- Kesselausgang hat 1 Zoll IG
- Die Basis ist mit schwingungsdämpfenden Puffern ausgestattet **Abb.3**

Modell	Aerotec AK28	Aerotec AK30
Artikelnummer (alt/neu)	2010103 / 25176603	2010104 / 25178703
Ansaugleistung (L/Min.)	660	870
Liefermenge (L/Min.)	530	680
Drehzahl (U/Min.)	1250	1200
Schalldruckpegel (LWA/dB)	90/74	90/74
Motor (kW/PS)	4/5,5	5,5/7,5
Volt/Hz	400/50	400/50
Maße (mm)	850 x 500 x 900	850 x 500 x 900
Gewicht (kg)	75	92
Zylinder	2	2
Stufen	2	2
Druck (bar)	10	10

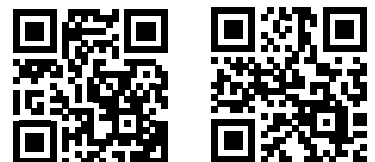
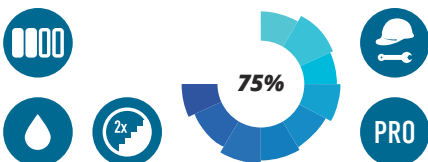

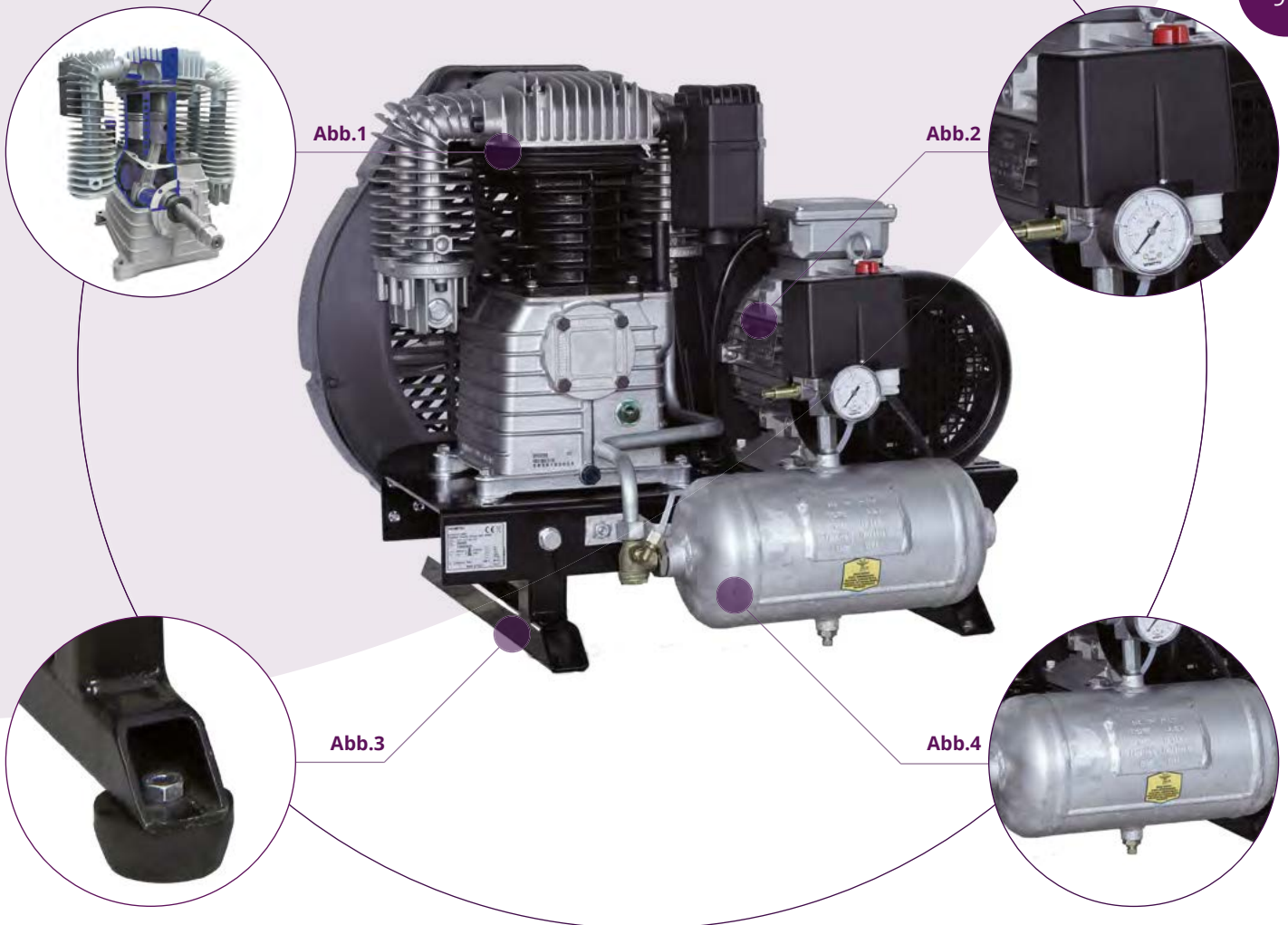

AEROTEC AK50

AEROTEC AK50 INKL. STD

- Beistellkompressor für den industriellen Einsatz
- Extra großer Nachkühler für weniger Kondensat im Kessel **Abb.1**
- Die neue Industriekolbenserie zeichnet sich durch einen sehr hohen Wirkungsgrad aus
- Jeder Beistellkompressor ist mit einem 3 Liter Puffertank und einer Druckschaltersteuerung ausgestattet, somit können Druckluftkessel direkt ohne Zusatzanbauten angeschlossen und in Betrieb genommen werden **Abb.4 / Abb.2**
- Kesselausgang hat 1 Zoll IG
- Die Basis ist mit schwingungsdämpfenden Puffern ausgestattet **Abb.3**

Modell	Aerotec AK50	Aerotec AK50 inkl. STD
Artikelnummer (alt/neu)	2010105 / 25171253	2010105STD / 25171263
Ansaugleistung (L/Min.)	1250	1250
Liefermenge (L/Min.)	980	980
Drehzahl (U/Min.)	1150	1150
Schalldruckpegel (LWA/dB)	90/74	90/74
Motor (kW/PS)	7,4/10	7,4/10
Volt/Hz	400/50	400/50
Maße (mm)	950 x 930 x 740	950 x 930 x 740
Gewicht (kg)	140	140
Zylinder	2	2
Stufen	2	2
Druck (bar)	10	10

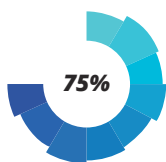

AEROTEC B2800B



AEROTEC B3800B



AEROTEC VCF



AEROTEC VDC



Modell	Aerotec B2800B	Aerotec B3800B	Aerotec VCF	Aerotec VDC
Artikelnummer (alt/neu)	2005560 / 25502540	2005580 / 25504760	2005582 / 25505000	2005583 / 25503750
Ansaugleistung (L/Min.)	254	476	500	375
Motor (kW/PS)	1,5-2,2/2-3	2,2-3/3-4	2,2/3	2,2/3
Volt/Hz	230-400/50	230-400/50	230-400/50	230/50
Maße (mm)	271 x 286 x 362	301 x 341 x 402	390 x 280 x 330	444 x 340 x 300
Gewicht (kg)	9	12	11	13
Zylinder	2	2	2	2
Stufen	1	1	1	1
Druck (bar)	11	11	11	11

AEROTEC K9 PRO

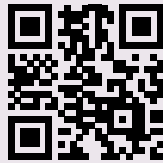

AEROTEC K18C PRO



AEROTEC A49B



AEROTEC B5900B



Modell	Aerotec K9 PRO	Aerotec K18C PRO	Aerotec A49B	Aerotec B5900B
Artikelnummer (alt/neu)	2010236 / 25503000	2010195 / 25506000	4116000255 / 25505600	2005500 / 25506530
Ansaugleistung (L/Min.)	300	600	560	653
Motor (kW/PS)	1,5/2	3/4	2,2-4	4/5
Volt/Hz	230/50	230/50	400/50	400/50
Maße (mm)	300 x 280 x 280	375 x 320 x 265	390 x 290 x 440	301 x 376 x 432
Gewicht (kg)	7,9	15	16	22,5
Zylinder	1	2	2	2
Stufen	1	1	2	2
Druck (bar)	10	10	11	15

AEROTEC B6000B



AEROTEC B7000B



AEROTEC K25 PRO

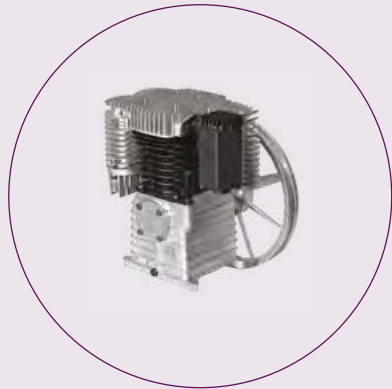

AEROTEC K28 PRO



Modell	Aerotec B6000B	Aerotec B7000B	Aerotec K25 PRO	Aerotec K28 PRO
Artikelnummer (alt/neu)	2005520 / 25508270	2005540 / 25501210	2010196 / 25506200	2010299 / 25505100
Ansaugleistung (L/Min.)	827	1210	620	510
Motor (kW/PS)	4-5,5/5-7,5	7,5-10/10-13,5	4/5,5	3-4/4-5,5
Volt/Hz	400/50	400/50	400/50	400/50
Maße (mm)	391 x 436 x 532	431 x 531 x 577	520 x 385 x 310	422 x 415 x 310
Gewicht (kg)	32	45	22	24
Zylinder	2	2	2	2
Stufen	2	2	2	2
Druck (bar)	15	15	15	15

AEROTEC K30 PRO



AEROTEC K50 PRO



AEROTEC K60 PRO



AEROTEC K100 PRO



Modell	Aerotec K30 PRO	Aerotec K50 PRO	Aerotec K60 Pro	Aerotec K100 PRO
Artikelnummer (alt/neu)	2010198 / 25508000	2010199 / 25501220	2010200 / 25501600	2010201 / 25502400
Ansaugleistung (L/Min.)	800	1200	1600	2400
Motor (kW/PS)	4-5,5/5,5-7,5	7,5-11/10-15	7,5-11/10-15	15-18,5/20-25
Volt/Hz	400/50	400/50	400/50	400/50
Maße (mm)	565 x 415 x 360	660 x 460 x 420	600 x 735 x 445	700 x 890 x 520
Gewicht (kg)	38	71,5	81	125
Zylinder	2	2	4	4
Stufen	2	2	2	2
Druck (bar)	15	15	15	15

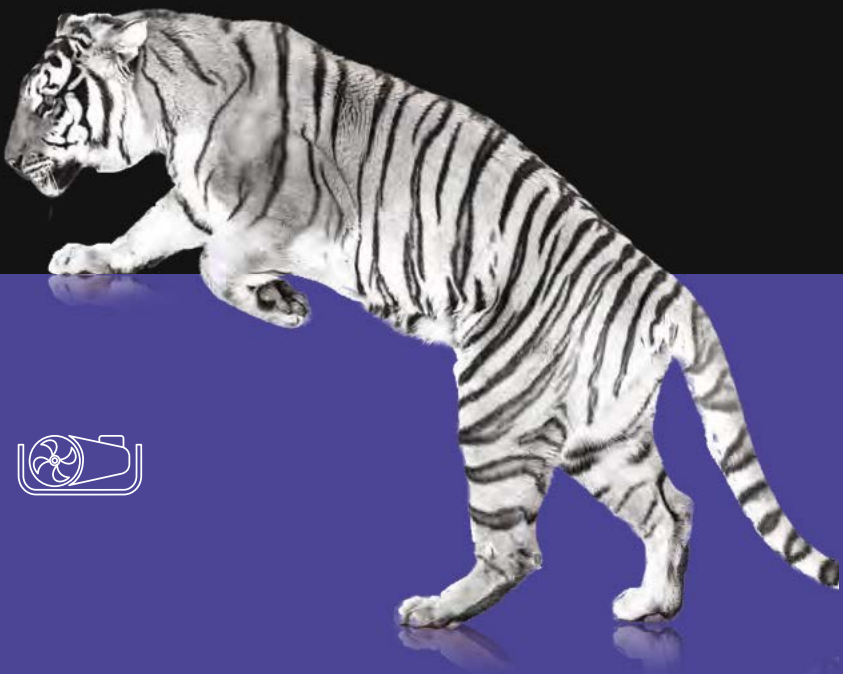
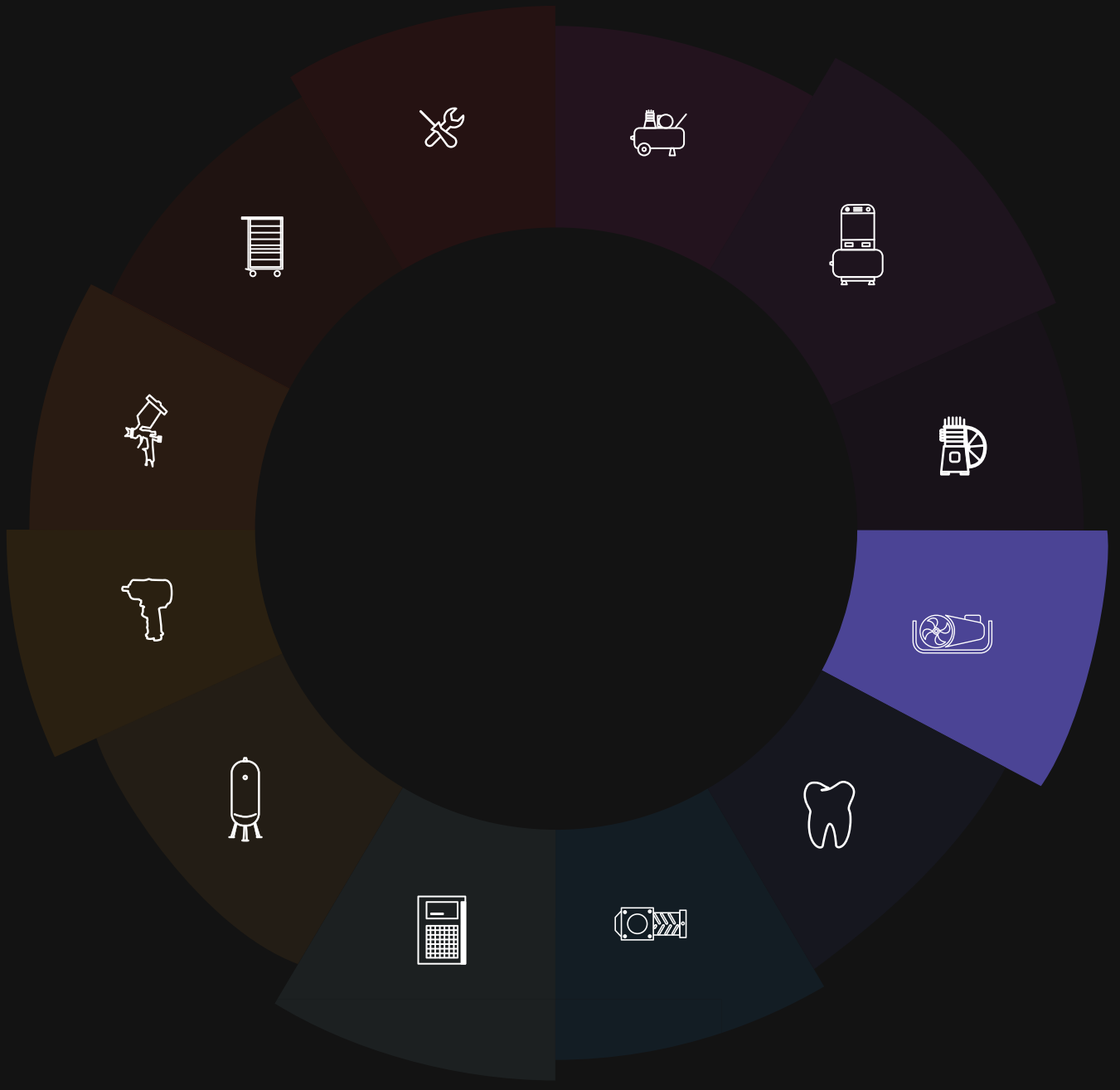



HOCHDRUCK- & ATEM- LUFTKOMPRESSOREN

FÜR JEDEN EINSATZZWECK DEN RICHTIGEN KOMPRESSOR FINDEN.



Insbesondere im industriellen Einsatz wird Hochdruck im Bereich 225-330 bar benötigt. Von der Stickstoffherzeugung bis hin zur täglichen Nutzung in der Industrieproduktion, zum Beispiel in der PET Flaschen Industrie, bietet Ihnen Aerotec einen Full Service

bei der Konfiguration für Ihre perfekte Hochdruckanlage. Unser geschultes Team unterstützt Sie gerne bei der Beratung und der Umsetzung.

HOCHDRUCK-/ATEMLUFT-KOMPRESSOREN

Hier im Katalog finden Sie nur einen Sortimentsauszug. Sprechen Sie uns an für weitere Modelle und Ausstattungen, wie den Booster (verstärkt die Kompressorleistung auf 40, 60, oder 80 bar für Druckluft, Stickstoff, Inertgase).

SPORTTAUCHEN IST EINES DER SCHÖNSTEN HOBBYS DIESER WELT.

Wir von Nardi/AEROTEC teilen diese Leidenschaft mit Ihnen. Saubere und perfekte Atemluft ist unsere Mission. Ob Mischgas, Nitrox oder normale Pressluft, wir stehen für die perfekte Qualität Ihrer Flaschenfüllung. Selbstverständlich umfasst unsere Produktrange auch den Berufs- und Expeditionstauchbereich.

Gleichermaßen wie die Tauchfans wächst die Gruppe der Sportschützen und der Paintballspieler in Deutschland rasant. Unsere Speziallösungen werden den Ansprüchen dieser Sportgruppen gerecht, indem wir für schnelle Füllzyklen Ihrer Kartuschen und Patronen sowie den perfekten Schutz Ihrer Sportwaffe sorgen.

Doch nicht nur im Hobbybereich sind unsere Hochdruck- und Atemluftkompressoren zu finden. Auch bei der Feuerwehr und bei Spezialeinheiten kommen unsere Atemluftkompressoren beim Befüllen der Atemluftflaschen zum Einsatz. Wir sehen uns hier in der Pflicht, die mutigen Frauen und Männer der Feuerwehr und Spezialteams bei ihrer täglichen Arbeit mit sauberer, perfekter Atemluft nach UNI EN 12021:2000-ANSI/CGA E - Z180 zu unterstützen.

Höchste Ansprüche an Füll-Leistung, Komfort und Prozesssteuerung finden mit unserem Fullserviceangebot Ihre Heimat.

EINSATZZWECK UNSERER HOCHDRUCK-/ATEMLUFTKOMPRESSOREN:

- Für das Sport- und Berufstauchen (ATLANTIC P + G/ PACIFIC E)
- Für den Atemschutz (ATLANTIC P + G/ PACIFIC E)
- Für Sport- und Paintballschützen (ATLANTIC P)

Unsere Hochdruck- und Atemluftkompressoren zeichnen sich durch leichte Aluminiumrahmen aus und sind somit bestens vor Korrosion geschützt. Auch die Verarbeitung von rostfreiem Edelstahl trotz den härtesten Klimabedingungen.

Alle unsere Hochdruckkompressoren gibt es wahlweise mit 225 bar oder 330 bar. Hochwertige Materialien in Verbindung mit einem Höchstmaß an Passgenauigkeit garantieren ein hochwertiges Gerät, welches sich durch eine lange Lebensdauer auszeichnet.



Diese Kompressoren und Werkzeuge finden Anwendung im Handwerk. Konzipiert für die täglichen Anforderungen sind sie ideale Helfer für Kfz, Werkstatt oder Baustelle.



Unsere Hochleistungskompressoren und Werkzeuge sind für den Einsatz in der Industrie bestens geeignet. Individuelle Anlagenplanung ergänzen diesen Bereich.

Spezialbeschichtete Laufzylinder



Alle Einzelteile sind mit einer Epoxidbeschichtung versehen, um eine außerordentliche Korrosionsbeständigkeit zu erreichen



Antrieb über Keilriemen

Zugelassene Sicherheitsventile

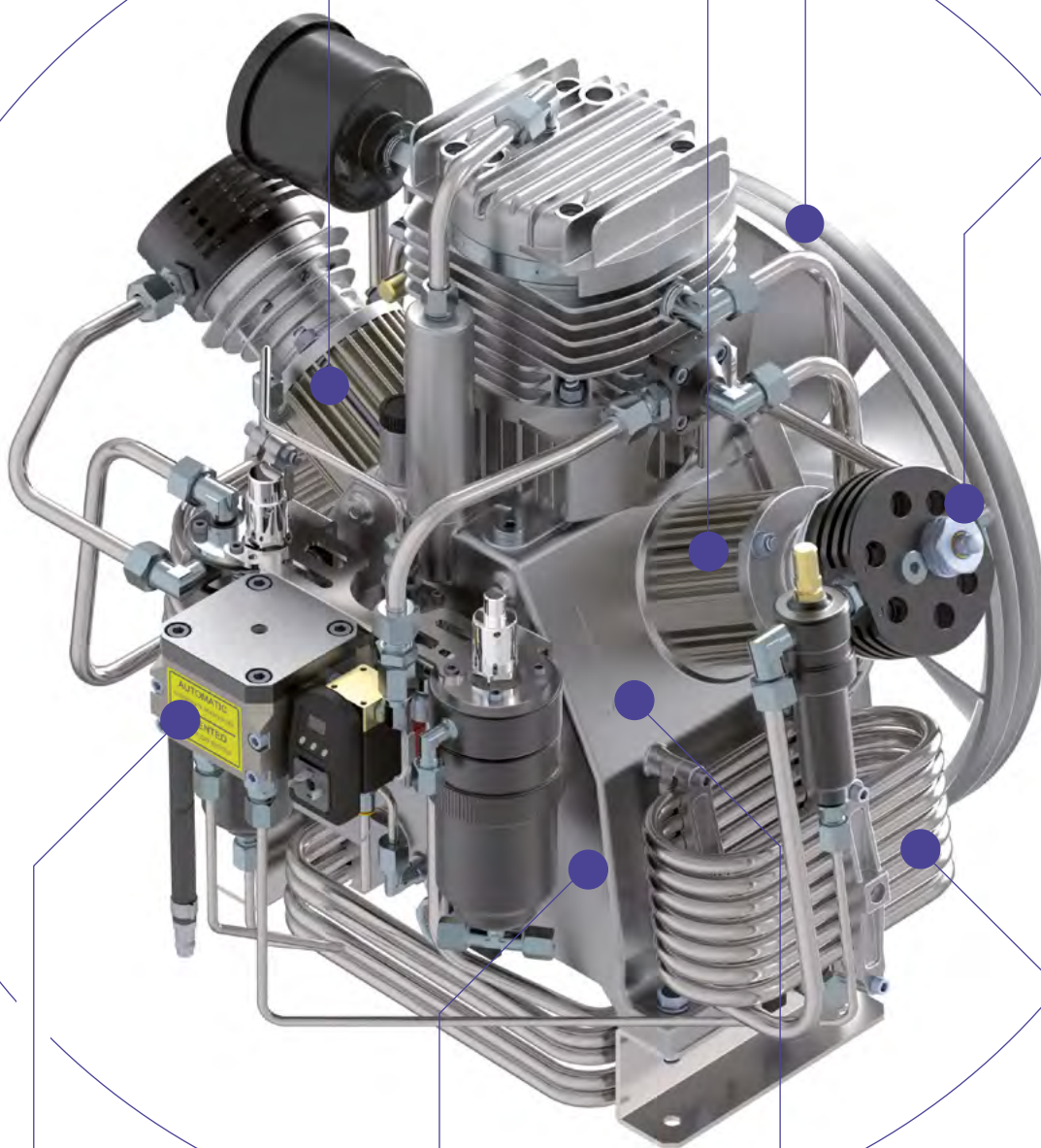

Druckfreier Kondensatablass (optional)

Nadelrollenlager für vibrationsarmen Lauf

3 Stufen Verdichter

Die Kühlschlangen der einzelnen Verdichtungsstufen helfen, eine optimale Kondensatabscheidung zu erzielen.



AEROTEC ATLANTIC P 60/1 - 225 BAR

AEROTEC ATLANTIC P 60/1 - 330 BAR

- Mobiler und robuster Atemluft-Kompressor
- Extra großer Lüfter **Abb.3**
- Für Tauchschulen, Profi-Taucher und gewerbliche Betreiber von Füllstationen geeignet
- Besonders leicht durch den Aluminiumrahmen **Abb.2**
- Bester Schutz vor Korrosion
- Mit der Verarbeitung von rostfreiem Edelstahl trotz er auch härtesten Klimabedingungen
- Ideal auch zur Befüllung von Nagelkartuschen sowie für den Schießsport geeignet
- Mit ATL Filtersystem
- Der verbaute Betriebsstundenzähler ermöglicht die genaue Einhaltung der Serviceintervalle **Abb.1**
- Seitenansicht **Abb.4**

Modell	Aerotec ATLANTIC P 60 /1 - 225 bar	Aerotec ATLANTIC P 60 /1 - 330 bar
Artikelnummer (alt/neu)	201401001 / 25330601	201401089 / 25330611
Liefermenge (L/Min.)	60	60
Drehzahl (U/Min.)	2100	2100
Schalldruckpegel (LWA/dB)	99/84	99/84
Motor (kW/PS)	1,5/2	1,5/2
Volt/Hz	230/50	230/50
Maße (mm)	580 x 410 x 410	580 x 410 x 410
Gewicht (kg)	39,5	39,5
Stufen	4	4
Druck max. (bar)	225	330

Passendes Sonderzubehör finden Sie in unserer Preisliste:

- Automatik Entwässerung
- Automatik Abschaltung

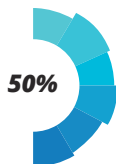

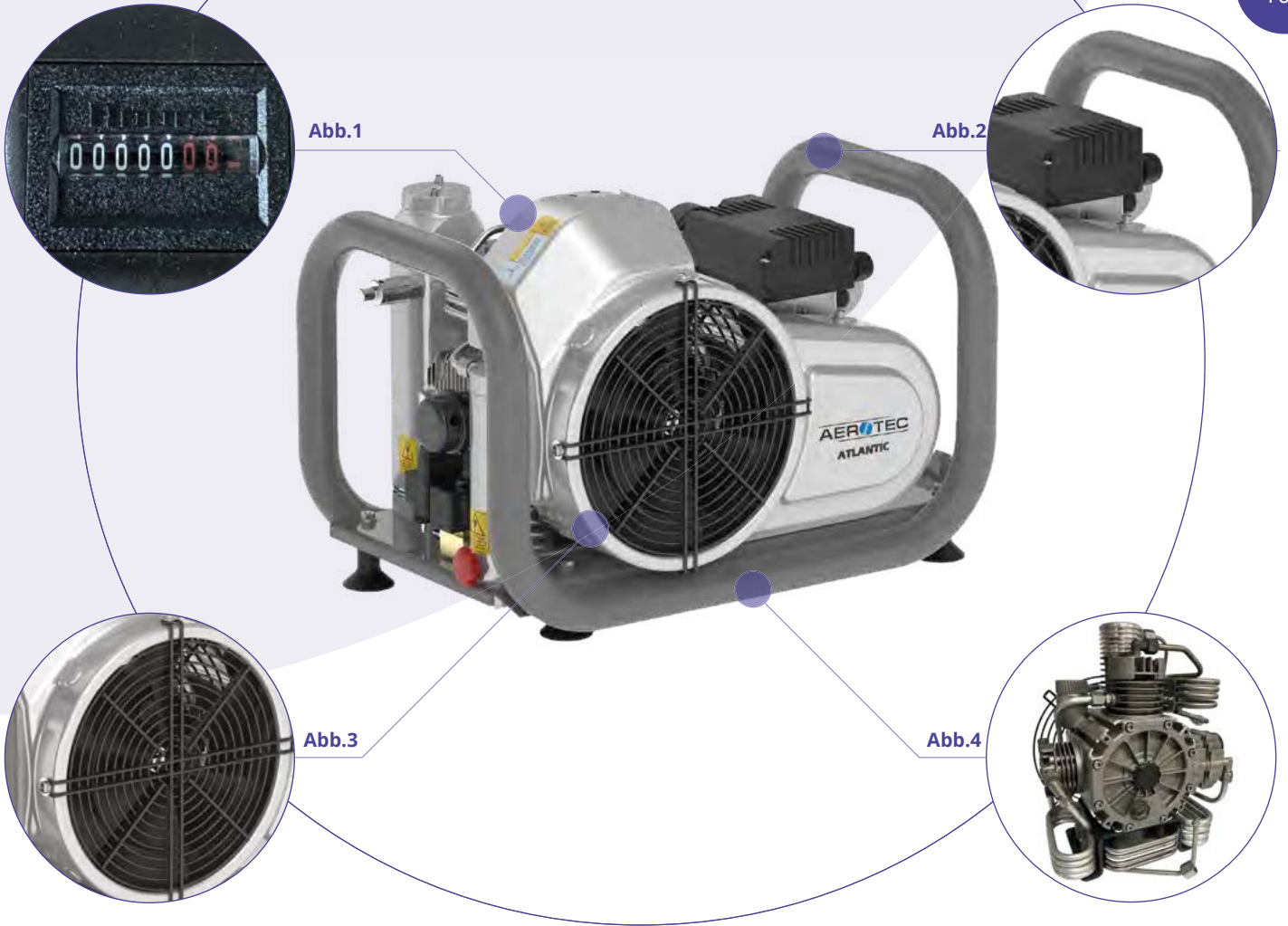

AEROTEC ATLANTIC P 100/1 - 225 BAR

AEROTEC ATLANTIC P 100/1 - 330 BAR

- Mobiler und robuster Atemluft-Kompressor
- Extra großer Lüfter **Abb.3**
- Für Tauchschulen, Profi-Taucher und gewerbliche Betreiber von Füllstationen geeignet
- Besonders leicht durch den Aluminiumrahmen **Abb.2**
- Bester Schutz vor Korrosion
- Mit der Verarbeitung von rostfreiem Edelstahl trotz er auch härtesten Klimabedingungen
- Ideal auch zur Befüllung von Nagelkartuschen sowie für den Schießsport geeignet
- Mit ATL Filtersystem
- Der verbaute Betriebsstundenzähler ermöglicht die genaue Einhaltung der Serviceintervalle **Abb.1**
- Seitenansicht **Abb.4**

Passendes Sonderzubehör finden Sie in unserer Preisliste:

- Automatik Entwässerung
- Automatik Abschaltung

Modell	Aerotec ATLANTIC P 100 /1 - 225 bar	Aerotec ATLANTIC P 100 /1 - 330 bar
Artikelnummer (alt/neu)	201401002 / 25331001	201401090 / 25331011
Liefermenge (L/Min.)	100	100
Drehzahl (U/Min.)	2100	2100
Schalldruckpegel (LWA/dB)	99/84	99/84
Motor (kW/PS)	2,2/3	2,2/3
Volt/Hz	230/50	230/50
Maße (mm)	580 x 410 x 410	580 x 410 x 410
Gewicht (kg)	42,5	42,5
Stufen	4	4
Druck max. (bar)	225	330



50%



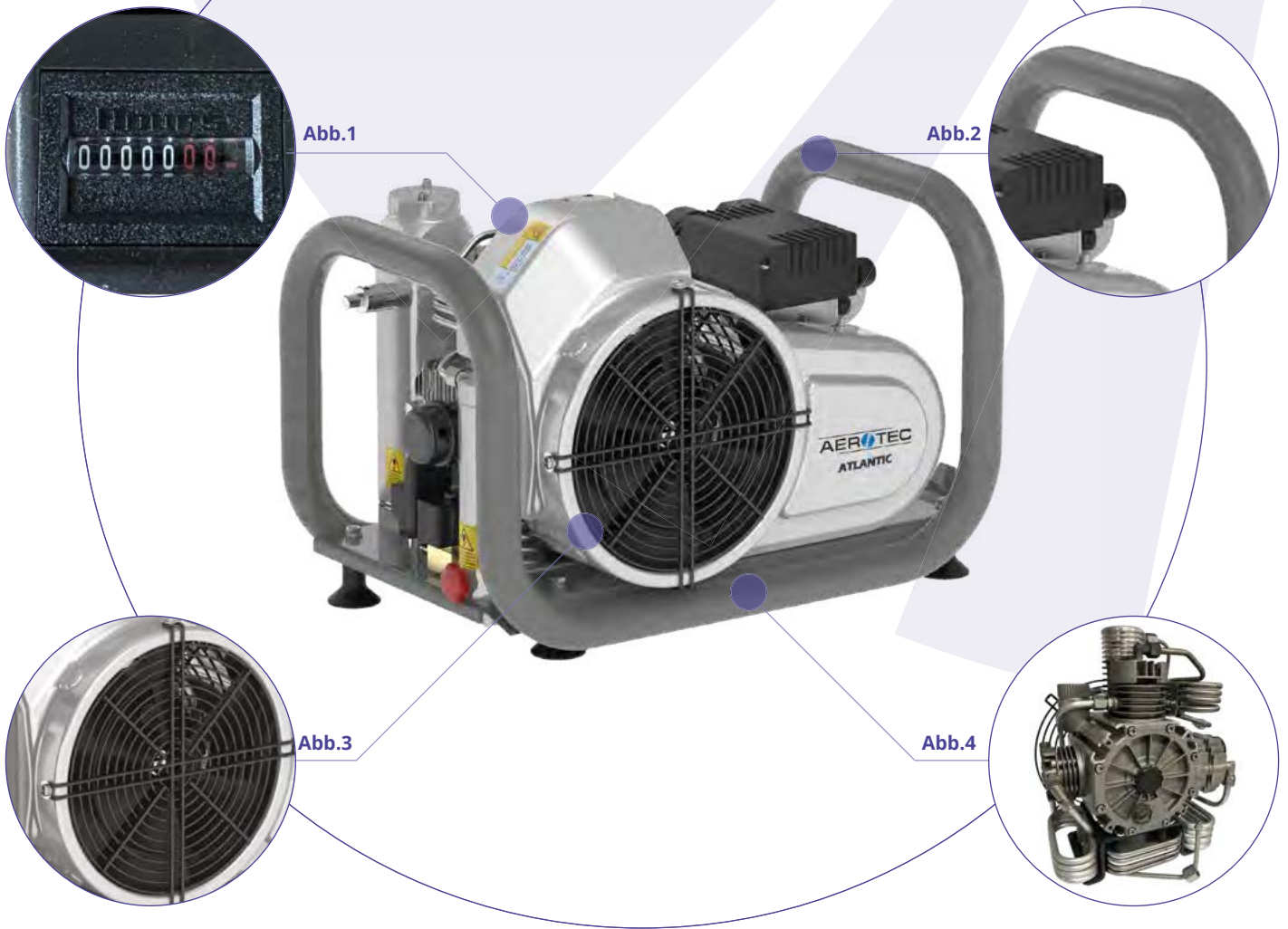

AEROTEC ATLANTIC P 100/3 - 225 BAR

AEROTEC ATLANTIC P 100/3 - 330 BAR

- Mobiler und robuster Atemluft-Kompressor
- Extra großer Lüfter **Abb.3**
- Für Tauchschulen, Profi-Taucher und gewerbliche Betreiber von Füllstationen geeignet
- Besonders leicht durch den Aluminiumrahmen **Abb.2**
- Bester Schutz vor Korrosion
- Mit der Verarbeitung von rostfreiem Edelstahl trotz er auch härtesten Klimabedingungen **Abb.4**
- Ideal auch zur Befüllung von Nagelkartuschen sowie für den Schießsport geeignet
- Mit ATL Filtersystem
- Der verbaute Betriebsstundenzähler ermöglicht die genaue Einhaltung der Serviceintervalle **Abb.1**

Passendes Sonderzubehör finden Sie in unserer Preisliste:

- Automatik Entwässerung
- Automatik Abschaltung

Modell	Aerotec ATLANTIC P 100/3 - 225bar	Aerotec ATLANTIC P 100/3 - 330bar
Artikelnummer (alt/neu)	201401003 / 25331003	201401091 / 25331013
Liefermenge (L/Min.)	100	100
Drehzahl (U/Min.)	2100	2100
Schalldruckpegel (LWA/dB)	84	84
Motor (kW/PS)	3/4	3/4
Volt/Hz	400/50	400/50
Maße (mm)	580 x 410 x 410	580 x 410 x 410
Gewicht (kg)	42	42
Stufen	4	4
Druck max. (bar)	225	330

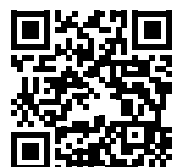
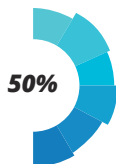

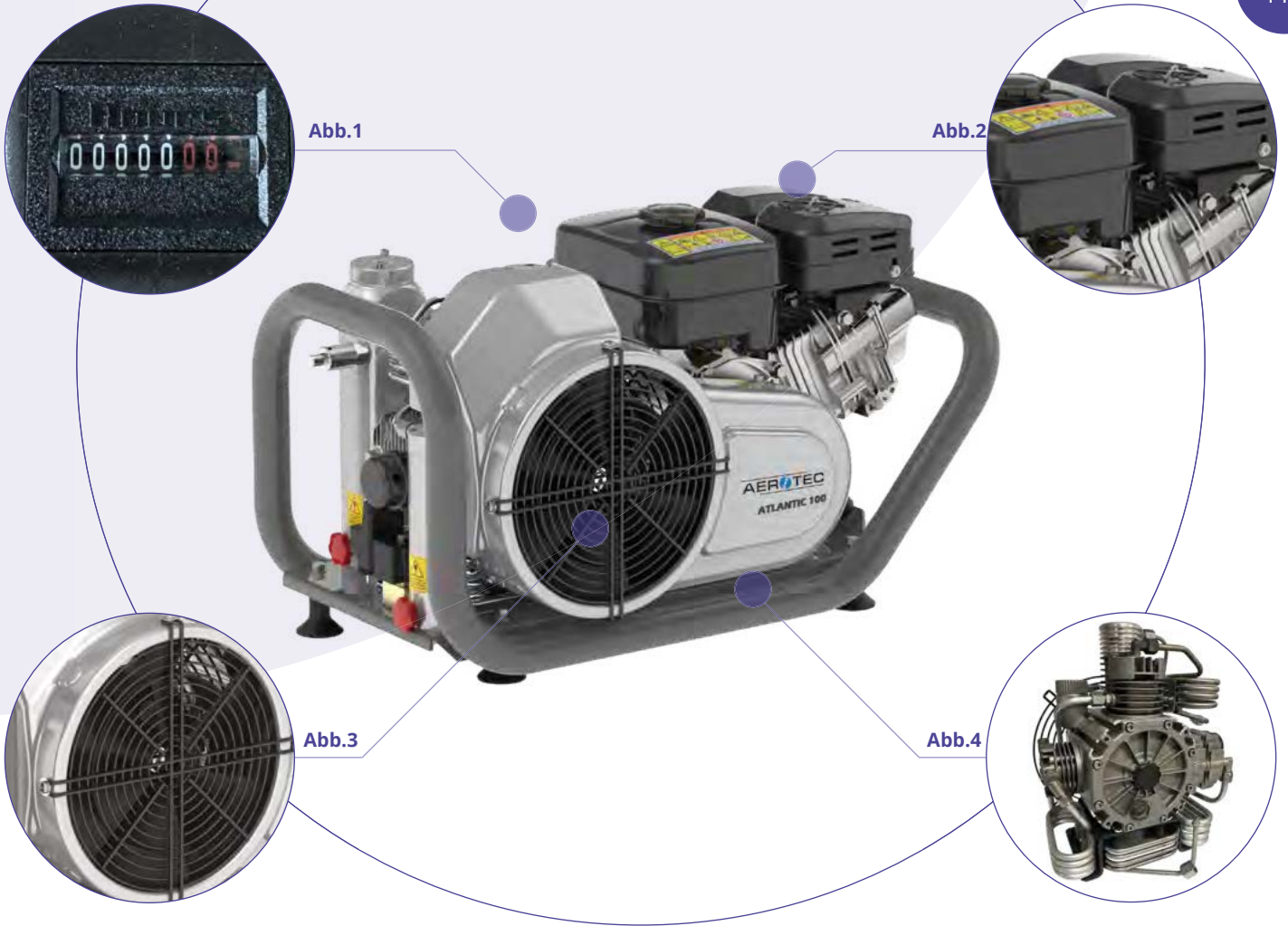

AEROTEC ATLANTIC G 100 - 225 BAR

AEROTEC ATLANTIC G 100 - 330 BAR

- Mobiler und robuster Atemluft-Kompressor
- Für Tauchschulen, Profi-Taucher und gewerbliche Betreiber von Füllstationen geeignet
- Extra großer Lüfter **Abb.3**
- Besonders leicht durch den Aluminiumrahmen **Abb.4**
- Bester Schutz vor Korrosion
- Mit der Verarbeitung von rostfreiem Edelstahl trotzst er auch härtesten Klimabedingungen
- Ideal auch zur Befüllung von Nagelkartuschen sowie für den Schießsport geeignet
- G-Version mit Subaru 4-Takt Motor **Abb.2**
- Mit ATL Filtersystem
- Der verbaute Betriebsstundenzähler ermöglicht die genaue Einhaltung der Serviceintervalle **Abb.1**

Modell	Aerotec ATLANTIC G 100 - 225 bar	Aerotec ATLANTIC G 100 - 330 bar
Artikelnummer (alt/neu)	201401004 / 25331023	201401092 / 25331033
Liefermenge (L/Min.)	100	100
Drehzahl (U/Min.)	2100	2100
Schalldruckpegel (LWA/dB)	99/84	99/84
Motor (kW/PS)	4,2/6	4,2/6
Volt/Hz	Subaru Motor	Subaru Motor
Maße (mm)	580 x 410 x 410	580 x 410 x 410
Gewicht (kg)	42	42
Stufen	4	4
Druck max. (bar)	225	330



50%





AEROTEC PACIFIC E 16 - 225 BAR

AEROTEC PACIFIC E 16 - 330 BAR

- Mobiler und robuster Atemluft-Kompressor
- Extra großer Lüfter **Abb.3**
- Für Tauchschulen, Profi-Taucher und gewerbliche Betreiber von Füllstationen geeignet
- Besonders leicht durch den Aluminiumrahmen **Abb.4**
- Bester Schutz vor Korrosion
- Mit der Verarbeitung von rostfreiem Edelstahl trotz er auch härtesten Klimabedingungen **Abb.2**
- In der 225 bar Version ist dieser Kompressor optimal für den Tauchsport
- In der 330 bar Version optimal zur Befüllung von mobilen Sauerstoffflaschen geeignet (Feuerwehr)
- Mit PAC1 Filtersystem **Abb.1**

Passendes Sonderzubehör finden Sie in unserer Preisliste:

- Automatik Steuerungssystem

Modell	Aerotec PACIFIC E 16 - 225 bar	Aerotec PACIFIC E 16 - 330 bar
Artikelnummer (alt/neu)	201401023 / 25331601	201401093 / 25331611
Liefermenge (L/Min.)	160	160
Drehzahl (U/Min.)	1350	1350
Schalldruckpegel (LWA/dB)	99/84	99/84
Motor (kW/PS)	3/4	3/4
Volt/Hz	230/50	230/50
Maße (mm)	1030 x 530 x 650	1030 x 530 x 650
Gewicht (kg)	108	108
Stufen	3	3
Druck max. (bar)	225	330

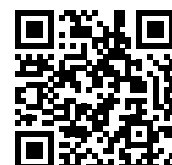



AEROTEC PACIFIC E 23 - 225 BAR

AEROTEC PACIFIC E 23 - 330 BAR

- Mobiler und robuster Atemluft-Kompressor
- Extra großer Lüfter **Abb.3**
- Für Tauchschulen, Profi-Taucher und gewerbliche Betreiber von Füllstationen geeignet
- Besonders leicht durch den Aluminiumrahmen **Abb.4**
- Bester Schutz vor Korrosion
- Mit der Verarbeitung von rostfreiem Edelstahl trotz er auch härtesten Klimabedingungen **Abb.2**
- In der 225 bar Version ist dieser Kompressor optimal für den Tauchsport
- In der 330 bar Version optimal zur Befüllung von mobilen Sauerstoffflaschen geeignet (Feuerwehr)
- Mit PAC1 Filtersystem **Abb.1**

Passendes Sonderzubehör finden Sie in unserer Preisliste:

- Automatik Steuerungssystem

Modell	Aerotec PACIFIC E 23 - 225 bar	Aerotec PACIFIC E 23 - 330 bar
Artikelnummer (alt/neu)	201401024 / 25332303	201401094 / 25332313
Liefermenge (L/Min.)	230	230
Drehzahl (U/Min.)	1350	1350
Schalldruckpegel (LWA/dB)	99/84	99/84
Motor (kW/PS)	4/5,5	4/5,5
Volt/Hz	400/50	400/50
Maße (mm)	1030 x 530 x 650	1030 x 530 x 650
Gewicht (kg)	108	108
Stufen	3	3
Druck max. (bar)	225	330





AEROTEC PACIFIC E 27 - 225 BAR

AEROTEC PACIFIC E 27 - 330 BAR

- Mobiler und robuster Atemluft-Kompressor
- Extra großer Lüfter **Abb.3**
- Für Tauchschulen, Profi-Taucher und gewerbliche Betreiber von Füllstationen geeignet
- Besonders leicht durch den Aluminiumrahmen **Abb.4**
- Bester Schutz vor Korrosion
- Mit der Verarbeitung von rostfreiem Edelstahl trotzst er auch härtesten Klimabedingungen **Abb.2**
- In der 225 bar Version ist dieser Kompressor optimal für den Tauchsport
- In der 330 bar Version optimal zur Befüllung von mobilen Sauerstoffflaschen geeignet (Feuerwehr)
- Mit PAC1 Filtersystem **Abb.1**

Passendes Sonderzubehör finden Sie in unserer Preisliste:

- Automatik Steuerungssystem

Modell	Aerotec PACIFIC E 27 - 225 bar	Aerotec PACIFIC E 27 - 330 bar
Artikelnummer (alt/neu)	201401025 / 25332703	201401095 / 25332713
Liefermenge (L/Min.)	270	270
Drehzahl (U/Min.)	1550	1550
Schalldruckpegel (LWA/dB)	99/84	99/84
Motor (kW/PS)	5,5/7,5	5,5/7,5
Volt/Hz	400/50	400/50
Maße (mm)	1030 x 530 x 650	1030 x 530 x 650
Gewicht (kg)	118	118
Stufen	3	3
Druck max. (bar)	225	330

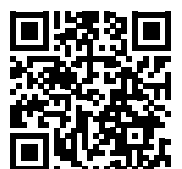



AEROTEC PACIFIC E 30 - 225 BAR

AEROTEC PACIFIC E 30 - 330 BAR

- Mobiler und robuster Atemluft-Kompressor
- Extra großer Lüfter **Abb.3**
- Für Tauchschulen, Profi-Taucher und gewerbliche Betreiber von Füllstationen geeignet
- Besonders leicht durch den Aluminiumrahmen **Abb.4**
- Bester Schutz vor Korrosion
- Mit der Verarbeitung von rostfreiem Edelstahl trotz er auch härtesten Klimabedingungen **Abb.2**
- In der 225 bar Version ist dieser Kompressor optimal für den Tauchsport
- In der 330 bar Version optimal zur Befüllung von mobilen Sauerstoffflaschen geeignet (Feuerwehr)
- Mit PAC1 Filtersystem **Abb.1**

Passendes Sonderzubehör finden Sie in unserer Preisliste:

- Automatik Steuerungssystem

Modell	Aerotec PACIFIC E 30 - 225 bar	Aerotec PACIFIC E 30 - 330 bar
Artikelnummer (alt/neu)	201401026 / 25333003	201401096 / 25333013
Liefermenge (L/Min.)	300	300
Drehzahl (U/Min.)	1450	1450
Schalldruckpegel (LWA/dB)	99/84	99/84
Motor (kW/PS)	5,5/7,5	5,5/7,5
Volt/Hz	400/50	400/50
Maße (mm)	1030 x 530 x 650	1030 x 530 x 650
Gewicht (kg)	118	118
Stufen	3	3
Druck max. (bar)	225	330

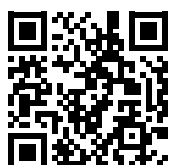



AEROTEC PACIFIC E 35 - 225 BAR

- Mobiler und robuster Atemluft-Kompressor
- Extra großer Lüfter **Abb.3**
- Für Tauchschulen, Profi-Taucher und gewerbliche Betreiber von Füllstationen geeignet
- Besonders leicht durch den Aluminiumrahmen **Abb.2**
- Bester Schutz vor Korrosion
- Mit der Verarbeitung von rostfreiem Edelstahl trotz er auch härtesten Klimabedingungen **Abb.1**
- In der 225 bar Version ist dieser Kompressor optimal für den Tauchsport
- Mit PAC1 Filtersystem **Abb.1**

Passendes Sonderzubehör finden Sie in unserer Preisliste:

- Automatik Steuerungssystem

Modell	Aerotec PACIFIC E 35 - 225 bar
Artikelnummer (alt/neu)	201401027 / 25333503
Liefermenge (L/Min.)	350
Drehzahl (U/Min.)	1500
Schalldruckpegel (LWA/dB)	99/84
Motor (kW/PS)	7,5/10
Volt/Hz	400/50
Maße (mm)	1030 x 530 x 650
Gewicht (kg)	123
Druck max. (bar)	225

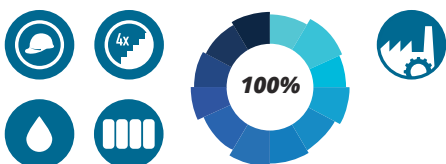



AEROTEC PACIFIC E 35 - 330 BAR

- Mobiler und robuster Atemluft-Kompressor
- Extra großer Lüfter **Abb.3**
- Für Tauchschulen, Profi-Taucher und gewerbliche Betreiber von Füllstationen geeignet
- Besonders leicht durch den Aluminiumrahmen **Abb.2**
- Bester Schutz vor Korrosion
- Mit der Verarbeitung von rostfreiem Edelstahl trotz er auch härtesten Klimabedingungen **Abb.1**
- In der 330 bar Version optimal zur Befüllung von mobilen Sauerstoffflaschen geeignet (Feuerwehr)
- Mit PAC1 Filtersystem **Abb.1**

Passendes Sonderzubehör finden Sie in unserer Preisliste:

- Automatik Steuerungssystem

Modell	Aerotec PACIFIC E 35 - 330 bar
Artikelnummer (alt/neu)	201401097 / 25333513
Liefermenge (L/Min.)	350
Drehzahl (U/Min.)	1500
Schalldruckpegel (LWA/dB)	99/84
Motor (kW/PS)	7,5/10
Volt/Hz	400/50
Maße (mm)	1030 x 530 x 650
Gewicht (kg)	123
Druck max. (bar)	330

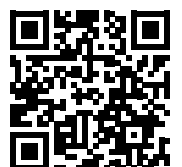

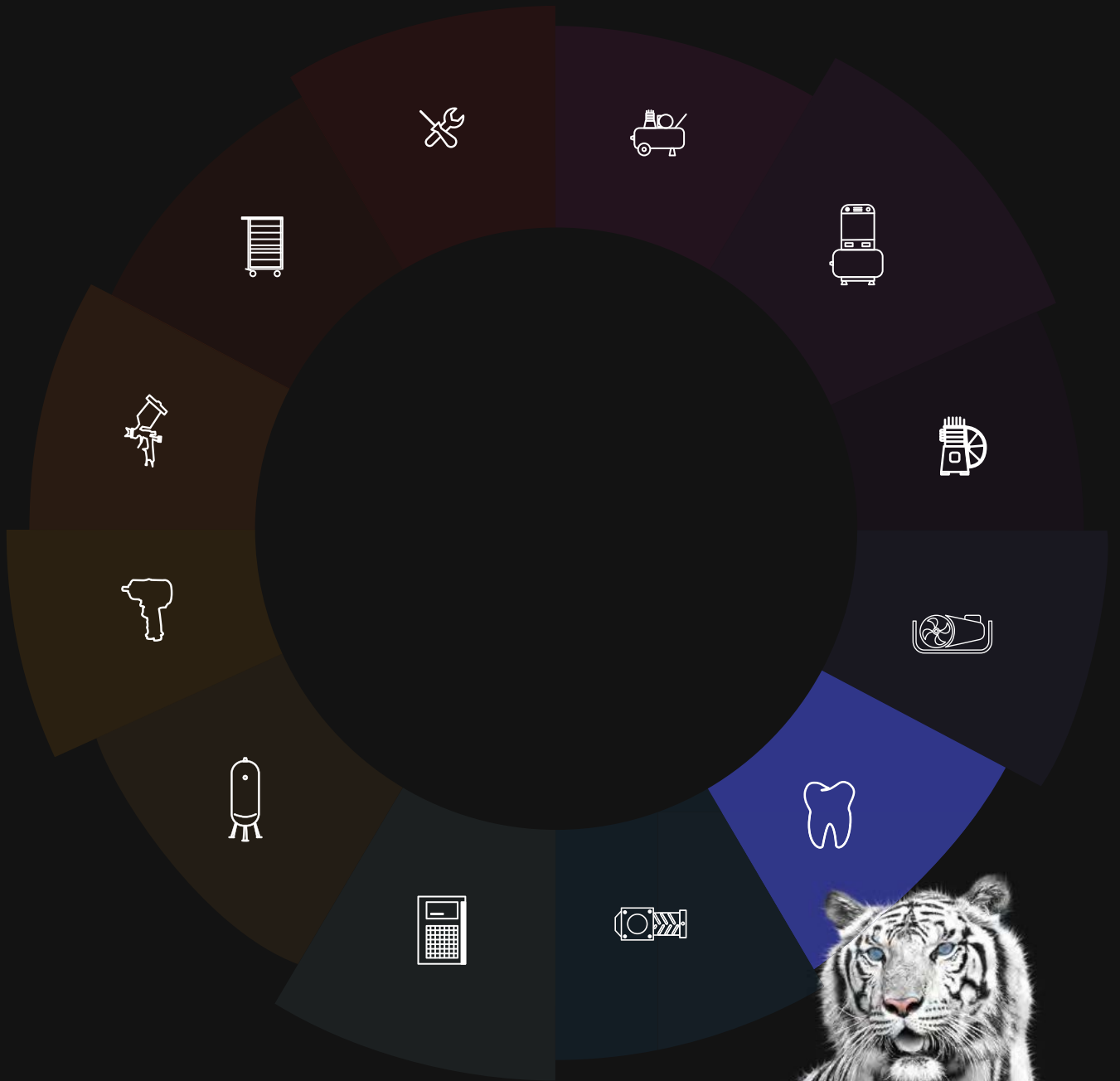



DENTALKOMPRESSOREN

FÜR JEDEN EINSATZZWECK DEN RICHTIGEN KOMPRESSOR FINDEN.



Luft ist nicht gleich Luft, und so gelten gerade im medizinischen Bereich ganz bestimmte Voraussetzungen für einwandfreie Luft: Sie muss trocken und frei von Ölrückständen sein.

Wahlweise ausgestattet mit einem Adsorptionstrockner ist die AEROMEDIC Baureihe der perfekten Kompressor in Zahnarztpraxen, Dentallaboren und allen Druckluftanwendungen, bei welchen öl- und kondensatfreie Druckluft benötigt wird.

DENTALKOMPRESSOREN

EINBLICK IN DIE SERIE



AEROMEDIC-SERIE

Die AEROMEDIC Kompressoren garantieren dank ihrer äußerst hoch entwickelten Konstruktion und der Verwendung innovativer, zuverlässiger Materialien die Lieferung ölfreier, trockener und hygienisch einwandfreier Luft - perfekt geeignet, um den Ansprüchen von Zahnärzten und Zahntechnikern gerecht zu werden. Aber auch zum Plasmaschneiden sind diese Kompressoren ein perfekter Helfer.

Unsere Druckluftbehälter sind innen durch eine Spezialbeschichtung geschützt, so dass Korrosion keine Chance hat. Die Aggregate und die Untergestelle sind durch eine Reihe von Schwingungsdämpfern auf mehreren Ebenen schwingungsfrei aufgesetzt; dies ermöglicht die Reduzierung von Vibrationen und Geräuschen, vermindert unter anderem die mechanische Beanspruchung der einzelnen Maschinen- und Zubehörteile und verlängert folglich die Lebensdauer und Zuverlässigkeit der vollständigen Einheit.

Luft ist nicht gleich Luft!

SIE MUSS TROCKEN, FREI VON ÖLRÜCKSTÄNDEN UND HYGIENISCH SEIN!

Mit einer gerade neu installierten Druckluftanlage sind diese Voraussetzungen natürlich zunächst einmal erfüllt. Doch eine Anlage bedarf regelmäßiger Pflege und Wartung.

Ist die während der Patientenbehandlung verwendete Luft nicht absolut öl- und wasserfrei, können sich Keime sowie Viren bilden und vermehren. Während der Behandlung werden diese dann mit der Luft direkt in die Mundhöhle des Patienten geblasen. Schwere Infektionen im Mund- und Rachenraum sind die Folge.

Um dieses Risiko bereits im Vorfeld auszuschließen und den Patienten stets hygienisch einwandfreie Luft während des Zahnarztbesuchs zu gewährleisten, ist eine regelmäßige Überprüfung und Wartung Ihrer Druckluft durch einen Fachmann unumgänglich.

Wissen Sie noch, wann Ihre Druckluftanlagen das letzte Mal professionell überprüft wurden?

Nutzen Sie den professionellen Überprüfungs- und Wartungsservice von Aerotec. Die Patienten werden es Ihnen danken.

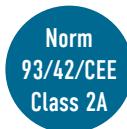

Unsere Dentalkompressoren erfüllen alle Voraussetzungen für den medizinischen Bereich: frei von Ölrückständen, trocken und hygienisch rein.

Class 2A: Alle im Katalog abgebildeten Kompressoren sind nach Norm 93/42/CEE Class 2A produziert.



WEITERE INFORMATIONEN

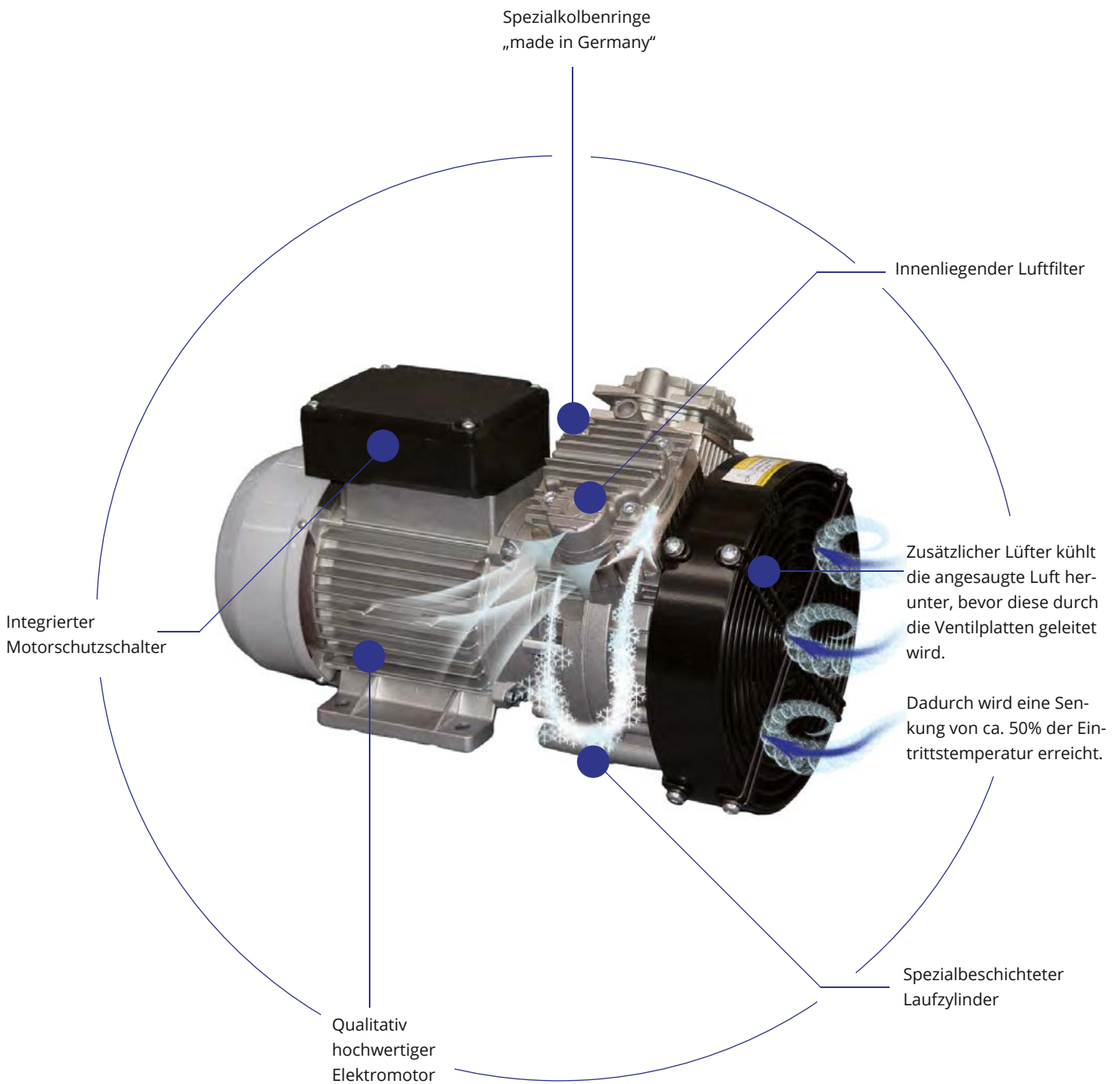

WICHTIGE DETAILS

- Spezialkolbenringe „made in Germany“
- Die Schwingungsdämpfer im Bereich der Aggregate und Untergestelle garantieren einen vibrationsarmen Stand und eine lange Lebensdauer des Kompressors
- Stufenlose Einstellung des Arbeitsdrucks
- Verdichterstufe: Mit jedem Kolbenhub wird die Luft verdichtet und direkt in den Kessel gedrückt
- Spezialventilplattenkit mit Edelstahlringern



AEROMEDIC XTR 2V-25

AEROMEDIC XTR 2D-25

- Ideal für 1 Arbeitsplatz
- Jeder Kompressortank ist innen und außen korrosionsbeschichtet, um ein Maximum an Sicherheit und reiner Druckluft zu gewährleisten **Abb.3**
- Jeder Kompressor verfügt über eine Druckschaltersteuerung sowie einen Thermoschutzschalter **Abb.1**
- Adsorptionstrockner garantieren trockene Luft* **Abb.2**
- Mit gummierten Standfüßen **Abb.4**

Dieser Dentalkompressor entspricht der Norm 93/42/CEE Class 2A

Zubehör: (siehe Preisliste)

Modell	AEROMEDIC XTR 2V-25	AEROMEDIC* XTR 2D-25
Artikelnummer (alt/neu)	2013201 / 25350701	2013200 / 25350711
Kesselgröße (L)	25	25
Kesseldruck (bar)	8	8
Liefermenge (L/Min.)	70	70
Drehzahl (U/Min.)	1440	1440
Schalldruckpegel (LWA/dB)	90/72	90/72
Motor (kW/PS)	0,55/0,75	0,55/0,75
Volt/Hz	230/50	230/50
Maße (mm)	460 x 430 x 660	590 x 430 x 660
Gewicht (kg)	30	38

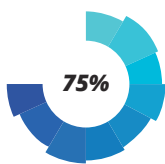

Dental





AEROMEDIC XTR 2V-50

AEROMEDIC XTR 2D-50

- Ideal für 2-3 Arbeitsplätze
- Jeder Kompressortank ist innen und außen korrosionsbeschichtet, um ein Maximum an Sicherheit und reiner Druckluft zu gewährleisten **Abb.3**
- Jeder Kompressor verfügt über eine Druckschaltersteuerung sowie einen Thermoschutzschalter **Abb.2**
- Adsorptionstrockner garantieren trockene Luft* **Abb.1**
- Mit gummierten Standfüßen **Abb.4**

Dieser Dentalkompressor entspricht der Norm 93/42/CEE Class 2A

Zubehör: (siehe Preisliste)

Modell	AEROMEDIC XTR 2V-50	AEROMEDIC* XTR 2D-50
Artikelnummer (alt/neu)	2013202 / 25351651	2013203 / 25351661
Kesselgröße (L)	50	50
Kesseldruck (bar)	8	8
Liefermenge (L/Min.)	165	165
Drehzahl (U/Min.)	1440	1440
Schalldruckpegel (LWA/dB)	90/72	90/72
Motor (kW/PS)	1,5/2	1,5/2
Volt/Hz	230/50	230/50
Maße (mm)	460 x 430 x 830	585 x 430 x 830
Gewicht (kg)	43	51

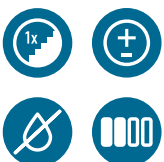

Norm
93/42/CEE
Class 2A

Dental



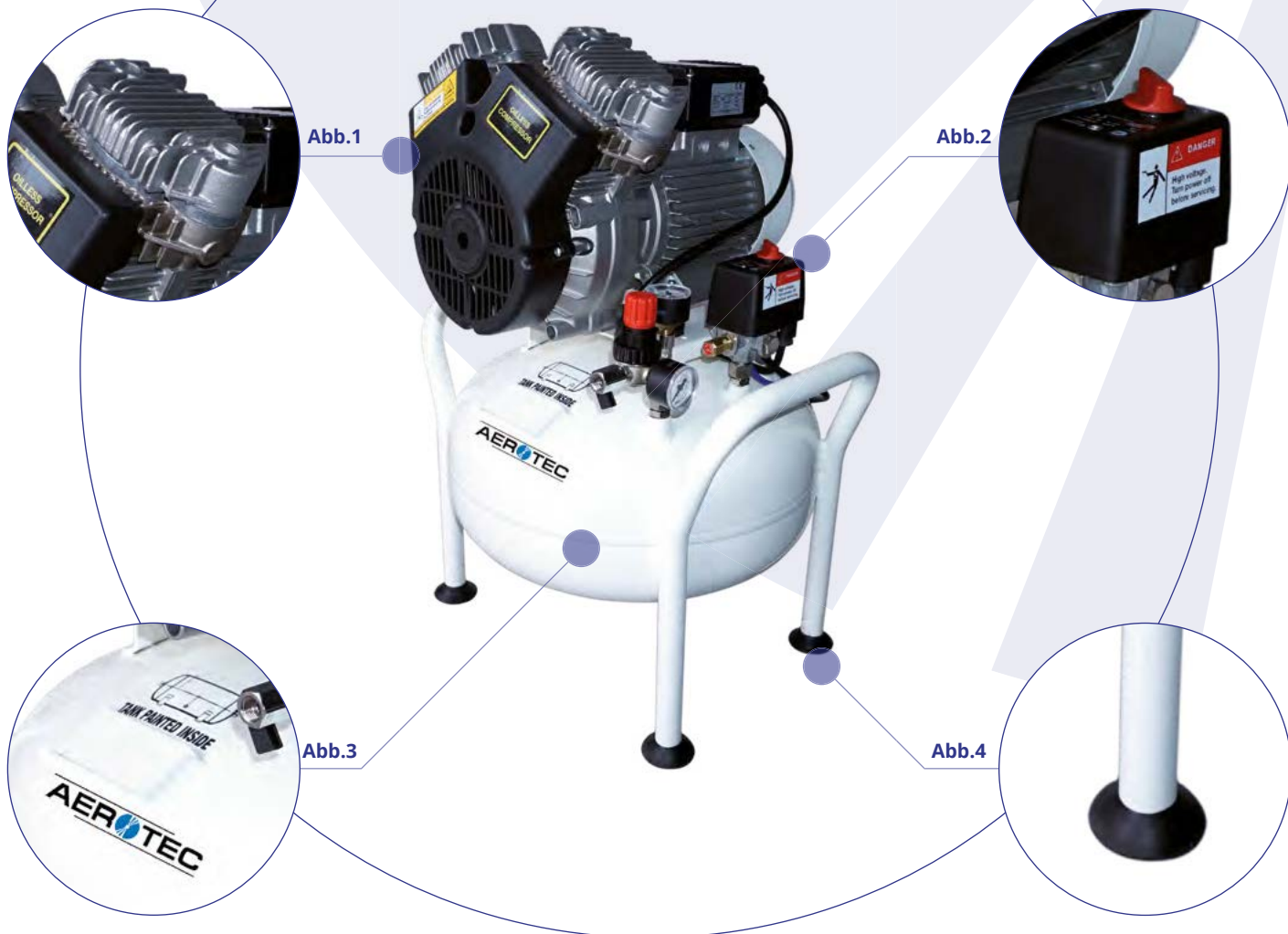

AEROMEDIC XTR 3V-25

- Ideal für 1 Arbeitsplatz
- Der Kompressortank ist innen und außen korrosionsbeschichtet, um ein Maximum an Sicherheit und reiner Druckluft zu gewährleisten **Abb.3**
- Der Kompressor verfügt über eine Druckschaltersteuerung sowie einem Thermoschutzschalter **Abb.2**
- Mit gummierten Standfüßen **Abb.4**
- Ölfreies 2 Zylinder-Aggregat **Abb.1**

Dieser Dentalkompressor entspricht der Norm 93/42/CEE Class 2A

Zubehör: (siehe Preisliste)

Modell	AEROMEDIC XTR 3V-25
Artikelnummer (alt/neu)	2013229 / 25350721
Kesselgröße (L)	25
Kesseldruck (bar)	8
Liefermenge (L/Min.)	125
Drehzahl (U/Min.)	1440
Schalldruckpegel (LWA/dB)	90/72
Motor (kW/PS)	1,1/1,5
Volt/Hz	230/50
Maße (mm)	460 x 430 x 680
Gewicht (kg)	30

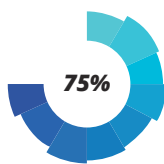



AEROMEDIC XTR 3V-50

AEROMEDIC XTR 3D-50

- Ideal für 2-3 Arbeitsplätze
- Der Kompressortank ist innen und außen korrosionsbeschichtet, um ein Maximum an Sicherheit und reiner Druckluft zu gewährleisten **Abb.3**
- Der Kompressor verfügt über eine Druckschaltersteuerung sowie einem Thermoschutzschalter **Abb.2**
- Adsorptionstrockner garantieren trockene Luft*
- Die Aggregate und die Untersteller sind mit Schwingungsdämpfern ausgestattet **Abb.1**
- Mit gummierten Standfüßen **Abb.4**

Dieser Dentalkompressor entspricht der Norm 93/42/CEE Class 2A

Zubehör: (siehe Preisliste)

Modell	AEROMEDIC XTR 3V-50	AEROMEDIC XTR 3D-50*
Artikelnummer (alt/neu)	2013205 / 25351301	2013204 / 25351311
Kesselgröße (L)	50	50
Kesseldruck (bar)	8	8
Liefermenge (L/Min.)	130	130
Drehzahl (U/Min.)	1440	1440
Schalldruckpegel (LWA/dB)	90/72	90/72
Motor (kW/PS)	1,5/2	1,5/2
Volt/Hz	230/50	230/50
Maße (mm)	840 x 310 x 680	840 x 440 x 680
Gewicht (kg)	43	51

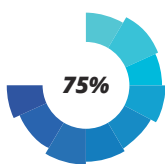



AEROMEDIC XTR 2V-30 SIL

AEROMEDIC XTR 2D-30 SIL

- Ideal für 2-3 Arbeitsplätze
- Der Kompressortank ist innen und außen korrosionsbeschichtet, um ein Maximum an Sicherheit und reiner Druckluft zu gewährleisten **Abb.2**
- Der Kompressor verfügt über eine Druckschaltersteuerung sowie einem Theroschutzschalter **Abb.1**
- Adsorptionstrockner garantieren trockene Luft*
- Mit gummierten Standfüßen **Abb.4**

Dieser Dentalkompressor entspricht der Norm 93/42/CEE Class 2A

Zubehör: (siehe Preisliste)

Modell	AEROMEDIC XTR 2V-30 SIL	AEROMEDIC XTR 2D-30 SIL*
Artikelnummer (alt/neu)	2013206 / 25351671	2013207 / 25351681
Kesselgröße (L)	30	30
Kesseldruck (bar)	8	8
Liefermenge (L/Min.)	165	165
Drehzahl (U/Min.)	1440	1440
Schalldruckpegel (LWA/dB)	80/64	80/64
Motor (kW/PS)	1,5/2	1,5/2
Volt/Hz	230/50	230/50
Maße (mm)	710 x 440 x 760	710 x 440 x 770
Gewicht (kg)	71	79

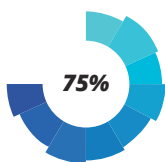
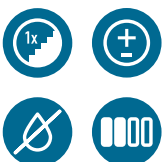



AEROMEDIC XTR 4V-90

AEROMEDIC XTR 4V-90 HP3*

- Ideal für 3-4 Arbeitsplätze
- Der Kompressortank ist innen und außen korrosionsbeschichtet, um ein Maximum an Sicherheit und reiner Druckluft zu gewährleisten **Abb.1**
- Der Kompressor verfügt über eine Druckschaltersteuerung sowie einem Thermoschutzschalter **Abb.2**
- Die Aggregate sind mit Schwingungsdämpfern ausgestattet
- Mit großen Laufrädern **Abb.3**
- Mit gummierten Standfüßen **Abb.4**
- Innenbeschichteter Druckluftbehälter

Dieser Dentalkompressor entspricht der Norm 93/42/CEE Class 2A

Zubehör: (siehe Preisliste)

Modell	AEROMEDIC XTR 4V-90	AEROMEDIC XTR 4V-90 HP3
Artikelnummer (alt/neu)	2013209 / 25352501	2013237 / 25352503
Kesselgröße (L)	90	90
Kesseldruck (bar)	8	10
Liefermenge (L/Min.)	250	380
Drehzahl (U/Min.)	1440	1440
Schalldruckpegel (LWA/dB)	91/73	91/73
Motor (kW/PS)	1,8/2,5	2,2/3
Volt/Hz	230/50	400/50
Maße (mm)	1100 x 590 x 820	1100 x 590 x 810
Gewicht (kg)	71	79

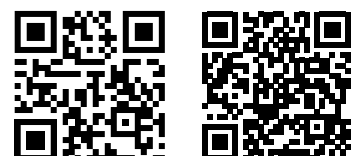
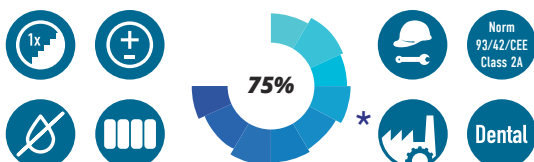



AEROMEDIC XTR 4D-90

AEROMEDIC XTR 4D-90 HP3

- Ideal für 3-4 Arbeitsplätze
- Ausgestattet mit Trockner
- Der Kompressortank ist innen und außen korrosionsbeschichtet, um ein Maximum an Sicherheit und reiner Druckluft zu gewährleisten
- Der Kompressor verfügt über eine Druckschaltersteuerung sowie einem Thermoschutzschalter **Abb.2**
- Adsorptionstrockner garantieren trockene Luft **Abb.1**
- Die Aggregate sind mit Schwingungsdämpfern ausgestattet
- Mit großen Laufrädern **Abb.3**
- Mit gummierten Standfüßen **Abb.4**

Modell	AEROMEDIC XTR 4D-90	AEROMEDIC XTR 4D-90 HP3
Artikelnummer (alt/neu)	2013208 / 25352511	2013227 / 25353803
Kesselgröße (L)	90	90
Kesseldruck (bar)	8	10
Liefermenge (L/Min.)	250	380
Drehzahl (U/Min.)	1440	1440
Schalldruckpegel (LWA/dB)	91/73	91/73
Motor (kW/PS)	1,8/2,5	2,2/3
Volt/Hz	230/50	400/50
Maße (mm)	1100 x 590 x 810	1100 x 590 x 810
Gewicht (kg)	79	79

Dieser Dentalkompressor entspricht der Norm 93/42/CEE Class 2A

Zubehör: (siehe Preisliste)

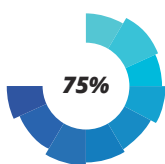



AEROMEDIC XTR 4D-90V

- Ideal für 3-4 Arbeitsplätze
- Der Kompressortank ist innen und außen korrosionsbeschichtet, um ein Maximum an Sicherheit und reiner Druckluft zu gewährleisten **Abb.1**
- Der Kompressor verfügt über eine Druckschaltersteuerung sowie einem Thermoschutzschalter **Abb.2**
- Adsorptionstrockner garantieren trockene Luft **Abb.3**
- Mit gummierten Standfüßen **Abb.4**

Dieser Dentalkompressor entspricht der Norm 93/42/CEE Class 2A

Zubehör: (siehe Preisliste)

Modell	AEROMEDIC XTR 4D-90V
Artikelnummer (alt/neu)	2013228 / 25352521
Kesselgröße (L)	90
Kesseldruck (bar)	10
Liefermenge (L/Min.)	250
Drehzahl (U/Min.)	1440
Schalldruckpegel (LWA/dB)	91/73
Motor (kW/PS)	1,8/2,5
Volt/Hz	230/50
Maße (mm)	640 x 450 x 1400
Gewicht (kg)	77

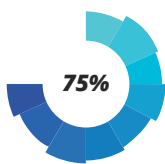



AEROMEDIC XTR 4V-90V - S1 - 230V

AEROMEDIC XTR 4D-90V - S1 - 230V

- Jeder Kompressortank ist innen und außen korrosionsbeschichtet, um ein Maximum an Sicherheit und reiner Druckluft zu gewährleisten **Abb.3**
- Die Kompressorreihe verfügt über eine Druckschaltersteuerung sowie einen Thermoschutzschalter, der vor einer Überlastung schützt **Abb.1**
- Die Aggregate und Kessel sind mit Schwingungsdämpfern ausgestattet, um einen möglichst vibrationsfreien Lauf zu gewährleisten und um die mechanische Beanspruchung der Bauteile zu vermindern **Abb.4**
- Die Serie überzeugt durch vollautomatischen Betrieb, geringe Betriebskosten und einfache Wartung
- Ölfreier Verdichter zur Erzeugung ölfreier und trockener* Luft und somit u.a. ideal für Zahnärzte, Zahntechniker und allen Anwendungen, bei denen ölfreie Druckluft benötigt wird **Abb.2**
- Dauerlauf geeignet durch S1 Elektromotor
- Kompaktgerät ideal für 3-4 Arbeitsplätze
- Dieser ölfreie Kompressor entspricht der Norm 93/42/CEE Class 2A

Modell	AEROMEDIC XTR 4V-90V - S1 - 230V	AEROMEDIC XTR 4D-90V - S1 - 230V*
Artikelnummer (alt/neu)	253500000 / 25352531	253500001 / 25352541
Kesselgröße (L)	90	90
Kesseldruck (bar)	10	10
Liefermenge (L/Min.)	250	250
Drehzahl (U/Min.)	1440	1440
Schalldruckpegel (LWA/dB)	91/73	91/73
Motor (kW/PS)	2,2/3	2,2/3
Volt/Hz	230/50	230/50
Maße (mm)	485 x 647 x 1210	774 x 490 x 1210
Gewicht (kg)	55	65





Abb.2

AEROMEDIC XTR 4V-90V - S1 - 400V

AEROMEDIC XTR 4D-90V - S1 - 400V

- Jeder Kompressortank ist innen und außen korrosionsbeschichtet, um ein Maximum an Sicherheit und reiner Druckluft zu gewährleisten **Abb.3**
- Die Kompressorreihe verfügt über eine Druckschaltersteuerung sowie einen Thermoschutzschalter, der vor einer Überlastung schützt **Abb.1**
- Die Aggregate und Kessel sind mit Schwingungsdämpfern ausgestattet, um einen möglichst vibrationsfreien Lauf zu gewährleisten und um die mechanische Beanspruchung der Bauteile zu vermindern **Abb.4**
- Die AEROMEDIC-Serie überzeugt durch den vollautomatischen Betrieb, geringe Betriebskosten und einfache Wartung
- Ölfreier Verdichter zur Erzeugung ölfreier und trockener* Luft und somit u.a. ideal für Zahnärzte, Zahntechniker und allen Anwendungen, bei denen ölfreie Druckluft benötigt wird **Abb.2**
- Dauerlauf geeignet durch S1 Elektromotor

Modell	AEROMEDIC XTR 4V-90V - S1 - 400V	AEROMEDIC XTR 4D-90V - S1 - 400V *
Artikelnummer (alt/neu)	253500002 / 25352513	253500003 / 25352523
Kesselgröße (L)	90	90
Kesseldruck (bar)	10	10
Liefermenge (L/Min.)	310	310
Drehzahl (U/Min.)	1440	1440
Schalldruckpegel (LWA/dB)	91/73	91/73
Motor (kW/PS)	2,2/3	2,2/3
Volt/Hz	400/50	400/50
Maße (mm)	485 x 647 x 1210	774 x 490 x 1210
Gewicht (kg)	55	65

 Norm
93/42/CEE
Class 2A



AEROMEDIC XTR 4V-270

AEROMEDIC XTR 4D-270

- Geräuscharmer Kolbenkompressor 4 Zylinder V ölfrei
- Ölfreier Verdichter mit 1 Aggregat **Abb.2**
- Mit Druckschaltersteuerung **Abb.1**
- Innenbeschichteter Druckluftbehälter **Abb.3**
- Ausgestattet mit * oder ohne Trockner **Abb.4**
- Vollautomatischer Betrieb
- Einfache Wartung
- Geringe Betriebskosten
- Thermoschutzschalter
- Kompaktgerät ideal für 6 Arbeitsplätze

Dieser Dentalkompressor entspricht der Norm 93/42/CEE Class 2A

Zubehör: (siehe Preisliste)

Modell	AEROMEDIC XTR 4V-270	AEROMEDIC XTR 4D-270*
Artikelnummer (alt/neu)	2017100 / 25353733	2017101 / 25353743
Kesselgröße (L)	270	270
Kesseldruck (bar)	10	10
Liefermenge (L/Min.)	373	373
Drehzahl (U/Min.)	1440	1440
Schalldruckpegel (LWA/dB)	91/73	91/73
Motor (kW/PS)	2,2/3	2,2/3
Volt/Hz	400/50	400/50
Maße (mm)	1600 x 640 x 870	1600 x 930 x 870
Gewicht (kg)	116	130





AEROMEDIC XTR 8V-270 MIT DSS

AEROMEDIC XTR 8D-270 MIT DSS

- Geräuscharmer Kolbenkompressor 8 Zylinder V ölfrei
- Mit Druckschaltersteuerung **Abb.1**
- Ölfreier Verdichter mit 2 Aggregaten **Abb.2**
- Innenbeschichteter Druckluftbehälter **Abb.3**
- Ausgestattet mit * oder ohne Trockner **Abb.4**
- Vollautomatischer Betrieb
- Einfache Wartung
- Geringe Betriebskosten
- Thermoschutzschalter
- Kompaktgerät ideal für 12 Arbeitsplätze

Dieser Dentalkompressor entspricht der Norm 93/42/CEE Class 2A

Zubehör: (siehe Preisliste)

Modell	AEROMEDIC XTR 8V-270 mit DSS	AEROMEDIC XTR 8D-270 mit DSS*
Artikelnummer (alt/neu)	2017102 / 25357463	2017103 / 25357473
Kesselgröße (L)	270	270
Kesseldruck (bar)	10	10
Liefermenge (L/Min.)	746	746
Drehzahl (U/Min.)	1440 pro Aggregat	1440 pro Aggregat
Schalldruckpegel (LWA/dB)	92/74	92/74
Motor (kW/PS)	4,4/6	4,4/6
Volt/Hz	400/50	400/50
Maße (mm)	1600 x 640 x 870	1600 x 640 x 870
Gewicht (kg)	165	193



Norm
93/42/CEE
Class 2A





AEROMEDIC XTR 8V-270 MIT MPS

AEROMEDIC XTR 8D-270 MIT MPS

- Geräuscharmer Kolbenkompressor 8 Zylinder V ölfrei
- Mit Multipowersteuerung **Abb.2**
- Ölfreier Verdichter mit 2 Aggregaten **Abb.1**
- Innenbeschichteter Druckluftbehälter **Abb.4**
- Vollautomatischer Betrieb
- Ausgestattet mit * oder ohne Trockner **Abb.3**
- Einfache Wartung
- Geringe Betriebskosten
- Thermoschutzschalter
- Kompaktgerät ideal für 12 Arbeitsplätze

Dieser Dentalkompressor entspricht der Norm 93/42/CEE Class 2A

Zubehör: (siehe Preisliste)

Modell	AEROMEDIC XTR 8V-270 mit MPS	AEROMEDIC XTR 8D-270 mit MPS*
Artikelnummer (alt/neu)	2017104 / 25357483	2017105 / 25357493
Kesselgröße (L)	270	270
Kesseldruck (bar)	10	10
Liefermenge (L/Min.)	746	746
Drehzahl (U/Min.)	1440 pro Aggregat	1440 pro Aggregat
Schalldruckpegel (LWA/dB)	92/74	92/74
Motor (kW/PS)	4,4/6	4,4/6
Volt/Hz	400/50	400/50
Maße (mm)	1600 x 640 x 870	1600 x 640 x 870
Gewicht (kg)	165	193



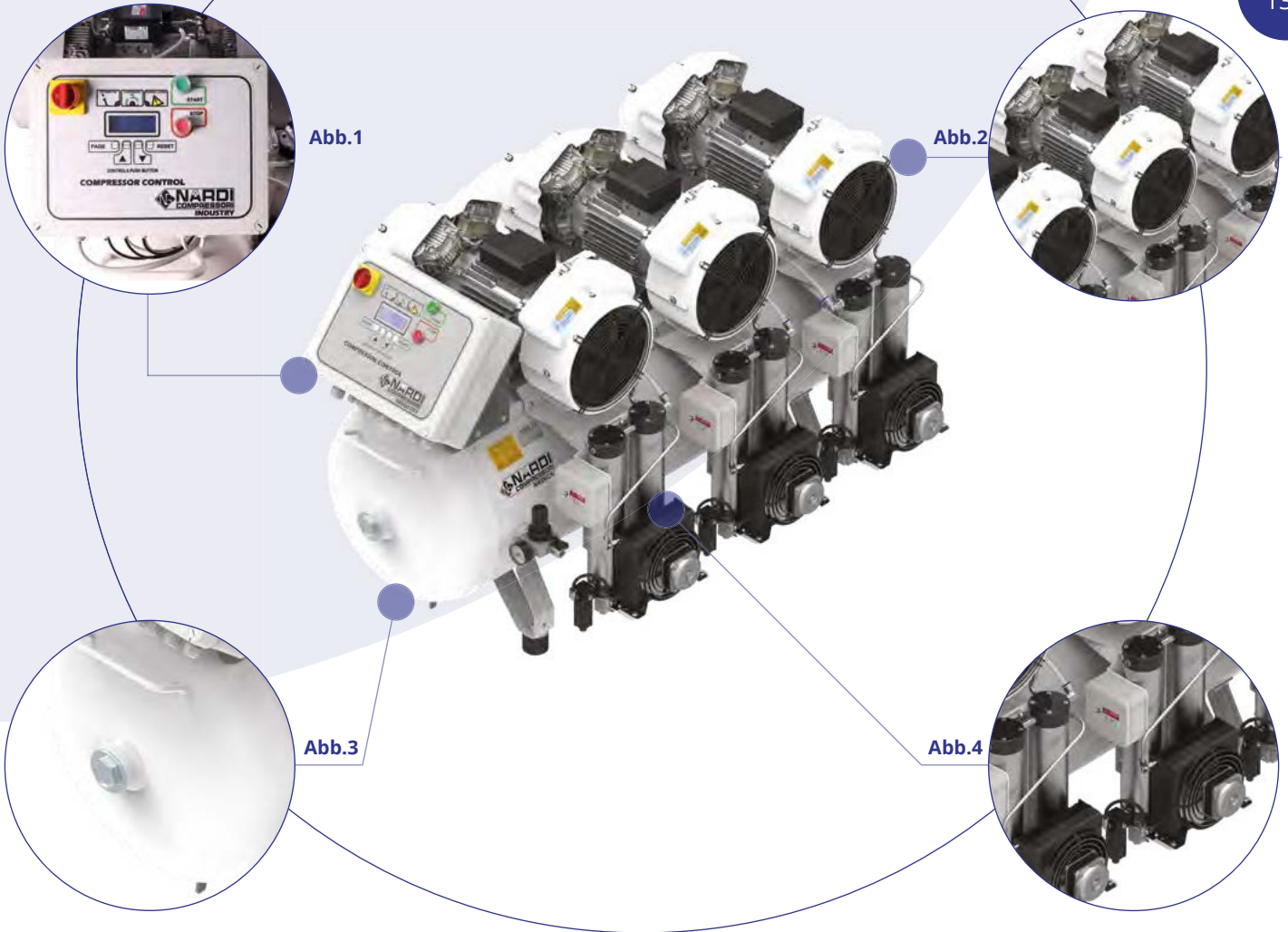

AEROMEDIC XTR 12V-270

AEROMEDIC XTR 12D-270

- Geräuscharmer Kolbenkompressor 12 Zylinder V ölfrei
- Mit Multipowersteuerung **Abb.1**
- Ölfreier Verdichter mit 3 Aggregaten **Abb.2**
- Innenbeschichteter Druckluftbehälter **Abb.3**
- Vollautomatischer Betrieb
- Ausgestattet mit * oder ohne Trockner **Abb.4**
- Einfache Wartung
- Geringe Betriebskosten
- Thermoschutzschalter
- Kompaktgerät ideal für 18 Arbeitsplätze

Dieser Dentalkompressor entspricht der Norm 93/42/CEE Class 2A

Zubehör: (siehe Preisliste)

Modell	AEROMEDIC XTR 12V-270	AEROMEDIC XTR 12D-270*
Artikelnummer (alt/neu)	2017106 / 25351123	2017107 / 25351133
Kesselgröße (L)	270	270
Kesseldruck (bar)	10	10
Liefermenge (L/Min.)	1120	1120
Drehzahl (U/Min.)	1440 pro Aggregat	1440 pro Aggregat
Schalldruckpegel (LWA/dB)	94/75	94/75
Motor (kW/PS)	6,6/9	6,6/9
Volt/Hz	400/50	400/50
Maße (mm)	1600 x 640 x 870	1600 x 640 x 870
Gewicht (kg)	198	240





DIE MULTIPOWERSTEUERUNG

Die Multipowersteuerung regelt bis zu 3 Pumpeneinheiten vollautomatisch. Je nach benötigter Luftmenge werden einzelne oder mehrere Aggregate zugeschaltet.

Dieses Anwendungssystem ermöglicht ein perfektes Einsparungspotential an Energiekosten und passt sich dem Luftverbrauch des Anwenders individuell an.

Durch die spezielle Steuerungsprogrammierung wird bei mehreren Aggregaten das Rotationsprinzip angewendet, um eine gleichbleibende Aggregatbeanspruchung zu gewährleisten. So wird für jedes Aggregat eine gleiche Laufleistung erzielt, welche auch die Wartungsaufwände deutlich optimiert.

Bei mehreren Aggregaten wird dem Endanwender eine Ausfallsicherheit garantiert. Die Steuerung speichert die Gesamtarbeitszeit des Kompressors und die Arbeitszeiten jeder einzelnen Pumpeneinheit.

Die Motorschalter haben eine thermische Steuerung, die im Falle einer elektrischen Überlastung den Motor stoppt und die Steuerung über den Ausfall informiert. So wird das nächste unbenutzte Aggregat automatisch für die ausgefallene Einheit gestartet. Die Steuerung informiert den Endanwender über anstehende Wartungen und Fehlfunktionen von allein.

Über den vorhandenen RS485-Anschluss in der Steuerung können bis zu 10 weitere Komplettanlagen, die ebenfalls mit der Steuerung ausgestattet sind, in Verbund geschaltet werden.

Als optionale Steuerungsausstattung ist ein zusätzliches Modul verfügbar, welches per Mail über den aktuellen Betriebszustand der Anlage informiert.

IM VERGLEICH!

ADSORPTIONSTROCKNER AEROMEDIC D400



ADSORPTIONSTROCKNER AEROMEDIC D600



Modell	Adsorptionstrockner AEROMEDIC D400	Adsorptionstrockner AEROMEDIC D600 2-Säulensystem
Artikelnummer (alt/neu)	2013212 / 25400000	2017108 / 25400010
Kompatibilität	Medizien- und Kolbenkompressoren	Medizien- und Kolbenkompressoren
Nachrüstbarkeit	ja	ja
Nachrocknerfunktion	ja	ja
Drucktaupunkt (°C)	max. -20	max. -25
Liefermenge (L/min)	bis 400	bis 600
Druck (bar)	10	10
Gewicht (kg)	7	12
Maße (mm)	510 x 260 x 130	500 x 330 x 260
Montierter Vorfilter	ja	ja
Zubehör	230V Magnetventil; Zuleitung zur Ansteuerung des Spülventiles	230V Magnetventil; Zuleitung zur Ansteuerung des Spülventiles

Ein wirksamer und leistungsfähiger Trockner ist ein unentbehrliches Hilfsmittel für einen Zahnarzt.

Die Raumluft enthält Feuchtigkeit und Verunreinigungen. Sie muss so behandelt werden, dass saubere und trockene Luft entsteht. Dies dient dem Wohl der Patienten und der Funktionstüchtigkeit der zahnärztlichen Geräte, die während der Behandlung benutzt werden.

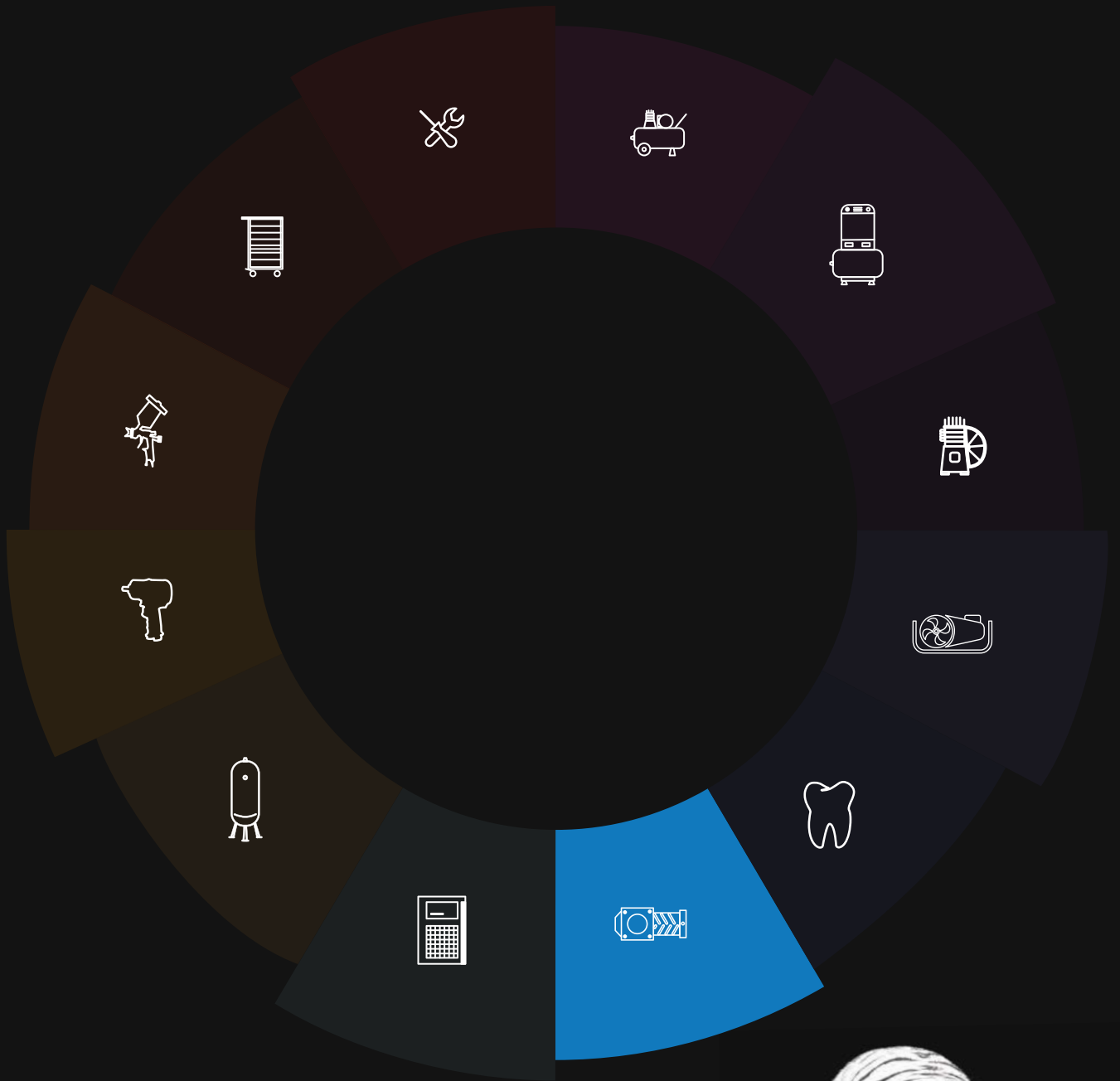



SCHRAUBEN- KOMPRESSOREN

FÜR JEDEN EINSATZZWECK DEN RICHTIGEN KOMPRESSOR FINDEN.



Aerotec Schraubenkompressoren sind für einen konstanten Druckluftbedarf die richtige Wahl! Die komplette Baureihe deckt einen großen Teil der gängigsten Bedarfsanwendungen ab. Angefangen vom Montageeinsatz bis zum stationären Betrieb immer die richtige Wahl. Keine Kompromisse im Bezug auf die Ausstattung lautet die Prämisse,

um dem Endanwender ein Höchstmaß an Kontrolle über die Anlage und anstehende Wartungsintervalle zu geben. Druckluft ist ein teures Medium! Unser Beratungsteam hilft Ihnen gerne, um Ihre bestehende Anlage energetisch zu prüfen und ein Einsparpotential von Strom durch unser Messsystem aufzudecken.

SCHRAUBEN- KOMPRESSOREN

EINBLICK IN DIE SERIE



KELVIN-SERIE

Ab 7,5 bis 22 KW mit Mikroprozessor DNAir2 Steuerung. Mehrsprachiger Mikroprozessor zur Überwachung aller systemrelevanten Daten. Anzeige bis zur nächsten fälligen Wartung und die Möglichkeit, bis zu 4 weitere Anlagen als MASTER-SLAVE in die Steuerung zu integrieren und somit alle nötigen Betriebsparameter für die angeschlossenen Anlagen in Form von Laufzeit und verschiedenen Druckpunkten festzulegen.

Remote Funktion und die integrierte Drehrichtungskontrolle sind standardmäßig vorhanden.

Ein weiteres Highlight ist das optional erhältliche SMS Device Kommunikationsmodul, welches über GPRS, WLAN oder WIFI die direkte Kommunikation mit der Anlage ermöglicht, um sofort bei Systemfehlern informiert zu werden. Diese Daten können bequem per PC oder Tablet abgerufen und im Bedarfsfall korrigiert werden.

KEINE KOMPROMISSE IN DER QUALITÄT

Alle Anlagen sind kompromisslos auf Qualität ausgelegt: Wir verzichten bewusst darauf, dass unsere Verdichterstufen unnötig hohen Umdrehungsgeschwindigkeiten ausgesetzt werden, um mehr Luft zu produzieren.

Wir wählen bewusst immer den nächst größten Schraubenverdichter aus, um die Umdrehungsgeschwindigkeiten und somit die Lautstärke deutlich zu reduzieren. Unsere Anlagen sind für den 24 Stunden Einsatz gebaut. Überdimensionierte Kühler und Radialventilatoren garantieren eine perfekte Wärmeableitung und machen somit die entstandene Wärme in Kombination mit der Nutzung von zusätzlichen Abluftkanälen zum wahren Sparwunder, wenn die Abluft zum Heizen von Hallen und der Werkstatt genutzt wird. Mit den optional verfügbaren Wärmetauschern ist es zusätzlich möglich, die Wärme zum Aufheizen des Heizungskreislauf zu verwenden. Somit verringern sich hier deutlich die Kosten zum Heizen von Hallen und Bürogebäuden.

Durch die Nutzung eines 6 spurigen POLY V Antriebsriemens wird eine optimale Laufruhe gewährleistet. Der Riemen kann bequem über eine Spanneinrichtung gespannt werden. Das verbaute Ölthermostat verringert die Ansammlung von Kondensat deutlich und garantiert einen perfekten Kühlkreislauf.

Kompakt und aufgeräumt lautet das Motto, wenn es um die Wartungen geht. Die wichtigsten Bauteile sind sinnvoll angeordnet und können bequem von vorne erreicht werden.

Bei Anlagen mit integriertem Kältetrockner wird eine Luftklasse nach 2-4-2, DIN ISO 8573-1 erreicht. Generell ist jeder Kältetrockner überdimensioniert verbaut, um auch bei hohen Umgebungstemperaturen immer eine optimale Luftklasse garantieren zu können. Zusätzlich sind 1 Fein- und 1 Feinstfilter integriert, um die Luftklasse auf einem perfekten Niveau zu halten.



COMPACK-SERIE: KLEIN, KOMPAKT UND EFFIZIENT

Unsere COMPACK-Schraubenserie kann im 24 Stunden-Einsatz Ihre Druckluftversorgung garantieren. Sie vereint Plug and Play auf engstem Raum, so dass die COMPACK überall bequem mitgenommen werden kann. Die kompakte Bauweise macht die COMPACK zum unerlässlichen Partner bei engsten Raumverhältnissen. Sei es in Waschstraßen, Biogasanlagen oder Feuerlöschanlagen sowie kleineren Handwerksbetrieben – unsere COMPACK-Serie passt in den kleinsten Raum.

Unsere Mobipack-Serie ist für den mobilen Montageinsatz ein unerlässlicher Begleiter.

Individuelle Konfigurationen, die bei uns im Werk in Deutschland montiert werden, machen die COMPACK-Serie zum modularen Baukastensystem, das individuell auf den Kunden abgestimmt werden kann – wahlweise mit Kessel und/ohne Trockner.

Alle COMPACK-Geräte haben eine Mikroprozessorsteuerung zur Programmierung und zur Anzeige der wichtigsten Arbeitsparameter. So hat der Anwender alles im Blick. Namhafte Verdichterstufen und Bauelemente garantieren einen langlebigen Einsatz.

Generell verfügt die komplette COMPACK-Serie über eine Ölheizung, die die Bildung von Kondensatablagerungen auch bei geringen Laufzeiten deutlich vermindert und somit den Verschleiß durch Kondensat deutlich reduziert.



Abbildung: Steuerung der Compack-Serie



- Thermoregelventil
- Integrierte Ölheizung vermindert deutlich die Bildung von Kondensatablagerungen und mindert den Verschleiß

WICHTIGE DETAILS i

- Direktgekuppelter Schraubenblock
- Thermo-Regelventil
- Absolut vibrationsfrei
- Geringe Lautstärke mit 72 dB auch ohne Schallschutzkabine
- Schnelle und einfache Montage als Beisteller zur Montage mittels Druckschlauch an einen Druckluftbehälter
- In verschiedenen Varianten verfügbar
- Sonderbauten nach Kundenwunsch möglich



KELVIN 7,5-10/270

KELVIN 7,5-13/270

- 24h Betrieb möglich
- Separater Radialventilator
- Sehr gute Zugänglichkeit für Wartungsarbeiten
- Drehrichtungsüberwachung mittels Phasenfolgerelais
- Inkl. 2-fach Filtration nach DIN ISO 8573-1 Luftklasse 2-4-2
- MASTER-SLAVE-Funktion
- Hocheffizienter IE3 Motor
- Überwachung aller Betriebsparameter **Abb.1**
- Keilriemenbetriebener Schraubenkompressor **Abb.2**
- Mit angeschweißter Gabelstapleraufnahme für einfachen Transport **Abb.4**
- Mit montierten Kugelhanh 3/4 IG zur Luftentnahme **Abb.3**

Mit Mikroprozessorsteuerung zur Programmierung und der Anzeige der wichtigsten Arbeitsparameter!

Modell	KELVIN 7,5-10/270	KELVIN 7,5-13/270
Artikelnummer (alt/neu)	20140916 / 25210916	20140917 / 25210917
Kesselgröße (L)	270	270
Kesseldruck (bar)	10	13
Liefermenge (L/Min.)	1000	750
Schalldruckpegel (LWA/dB)	78/62	78/62
Motor (kW/PS)	7,5/10	7,5/10
Volt/Hz	400/50	400/50
Maße (mm)	1560 x 700 x 1580	1560 x 700 x 1580
Gewicht (kg)	326	336
Steuerung	Mikroprozessor	Mikroprozessor
Luftanschluss (Zoll)	3/4	3/4





Abb.1



Abb.2



Abb.3



Abb.4

KELVIN 11-10/270

KELVIN 11-13/270

- 24h Betrieb möglich
- Separater Radialventilator
- Sehr gute Zugänglichkeit für Wartungsarbeiten
- Drehrichtungsüberwachung mittels Phasenfolgerelais
- Inkl. 2-fach Filtration nach DIN ISO 8573-1 Luftklasse 2-4-2
- MASTER-SLAVE-Funktion
- Hocheffizienter IE3 Motor
- Überwachung aller Betriebsparameter **Abb.1**
- Keilriemenbetriebener Schraubenkompressor **Abb.2**
- Mit angeschweißter Gabelstapleraufnahme für einfachen Transport **Abb.4**
- Mit montierten Kugelhanh 3/4 IG zur Luftentnahme **Abb.3**

Mit Mikroprozessorsteuerung zur Programmierung und der Anzeige der wichtigsten Arbeitsparameter!

Modell	KELVIN 11-10/270	KELVIN 11-13/270
Artikelnummer (alt/neu)	20140920 / 25210920	20140921 / 25210921
Kesselgröße (L)	270	270
Kesseldruck (bar)	10	13
Liefermenge (L/Min.)	1500	1150
Schalldruckpegel (LWA/dB)	80/65	80/65
Motor (kW/PS)	11/15	11/15
Volt/Hz	400/50	400/50
Maße (mm)	1560 x 700 x 1580	1560 x 700 x 1580
Gewicht (kg)	350	360
Steuerung	Mikroprozessor	Mikroprozessor
Luftanschluss (Zoll)	3/4	3/4

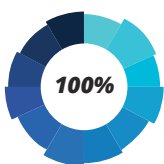



KELVIN 15-10/270

KELVIN 15-13/270

- 24h Betrieb möglich
- Separater Radialventilator
- Sehr gute Zugänglichkeit für Wartungsarbeiten
- Drehrichtungsüberwachung mittels Phasenfolgerelais
- Inkl. 2-fach Filtration nach DIN ISO 8573-1 Luftklasse 2-4-2
- MASTER-SLAVE-Funktion
- Hocheffizienter IE3 Motor
- Überwachung aller Betriebsparameter [Abb.1](#)
- Keilriemenbetriebener Schraubenkompressor [Abb.2](#)
- Mit angeschweißter Gabelstapleraufnahme für einfachen Transport [Abb.4](#)
- Mit montierten Kugelhanh 3/4 IG zur Luftentnahme [Abb.3](#)

Mit Mikroprozessorsteuerung zur Programmierung und der Anzeige der wichtigsten Arbeitsparameter!

Modell	KELVIN 15-10/270	KELVIN 15-13/270
Artikelnummer (alt/neu)	20140924 / 25210924	20140925 / 25210925
Kesselgröße (L)	270	270
Kesseldruck (bar)	10	13
Liefermenge (L/Min.)	1850	1550
Schalldruckpegel (LWA/dB)	80/65	80/65
Motor (kW/PS)	15/20	15/20
Volt/Hz	400/50	400/50
Maße (mm)	1560 x 700 x 1580	1560 x 700 x 1580
Gewicht (kg)	376	386
Steuerung	Mikroprozessor	Mikroprozessor
Luftanschluss (Zoll)	3/4	3/4





Abb.1



Abb.2

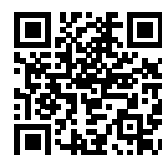

Abb.3



Abb.4

AEROTEC KELVIN 22-10/500

AEROTEC KELVIN 22-13/500

- 24h Betrieb möglich
- Separater Radialventilator
- Sehr gute Zugänglichkeit für Wartungsarbeiten
- Drehrichtungsüberwachung mittels Phasenfolgerelais
- Inkl. 2-fach Filtration nach DIN ISO 8573-1 Luftklasse 2-4-2
- MASTER-SLAVE-Funktion
- Hocheffizienter IE3 Motor
- Überwachung aller Betriebsparameter **Abb.1**
- Keilriemenbetriebener Schraubenkompressor **Abb.2**
- Mit angeschweißter Gabelstapleraufnahme für einfachen Transport **Abb.4**
- Mit montierten Kugelhanh 3/4 IG zur Luftentnahme **Abb.3**

Mit Mikroprozessorsteuerung zur Programmierung und der Anzeige der wichtigsten Arbeitsparameter!

Modell	KELVIN 22-10/500	KELVIN 22-13/500
Artikelnummer (alt/neu)	20140930 / 25210930	20140931 / 25210931
Kesselgröße (L)	500	500
Kesseldruck (bar)	10	13
Liefermenge (L/Min.)	3000	2400
Schalldruckpegel (LWA/dB)	89/71	89/71
Motor (kW/PS)	22/30	22/30
Volt/Hz	400/50	400/50
Maße (mm)	1980 x 730 x 1750	1980 x 730 x 1750
Gewicht (kg)	615	647
Steuerung	Mikroprozessor	Mikroprozessor
Luftanschluss (Zoll)	3/4	3/4



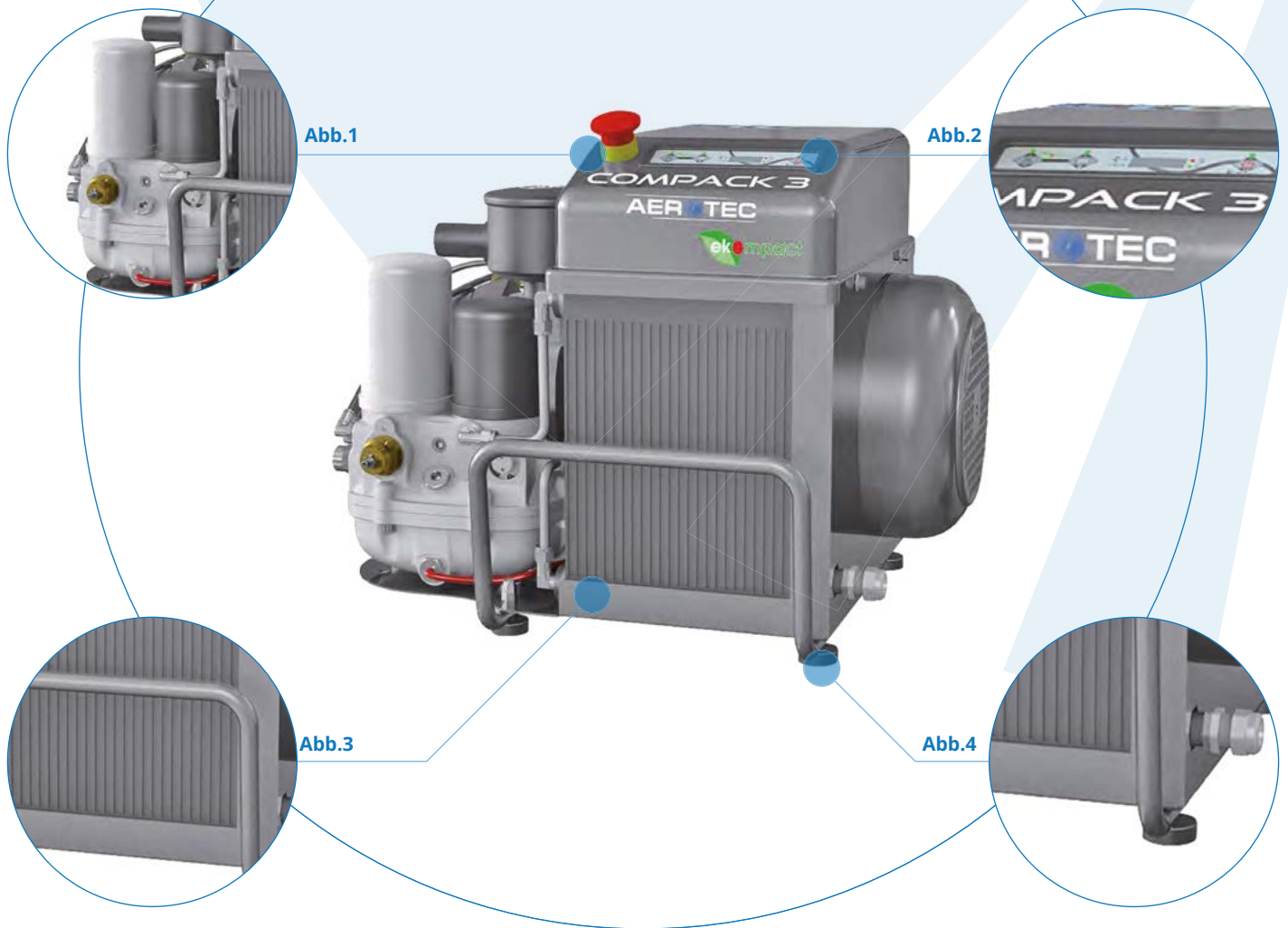

AEROTEC COMPACT 2 - 230 V

AEROTEC COMPACT 2 - 400 V

- Mit Thermoregelventil **Abb.1**
- Plug and Play kompakt auf engstem Raum
- Sehr kompakt und perfekt geeignet als Beistellerbasis und zur Nutzung auf Servicemobilen
- Seitlich angebrachte Tragegriffe **Abb.3**
- Auf Gummipuffern gelagert, um Schwingungen zu vermeiden **Abb.4**

Mit Mikroprozessorsteuerung zur Programmierung und der Anzeige der wichtigsten Arbeitsparameter! **Abb.2**

Modell	Aerotec COMPACT 2 - 230 V	Aerotec COMPACT 2 - 400 V
Artikelnummer (alt/neu)	150162003 / 25302901	150162004 / 25302903
Kesseldruck (bar)	10	10
Liefermenge (L/Min.)	290	290
Schalldruckpegel (LWA/dB)	80/65	80/65
Motor (kW/PS)	2,2/3	2,2/3
Volt/Hz	230/50	400/50
Maße (mm)	550 x 390 x 430	550 x 390 x 430
Gewicht (kg)	39	39
Steuerung	Mikroprozessor	Mikroprozessor
Luftanschluss (Zoll)	3/8	3/8





Abb.1



Abb.2



Abb.3



Abb.4

AEROTEC COMPACK 3

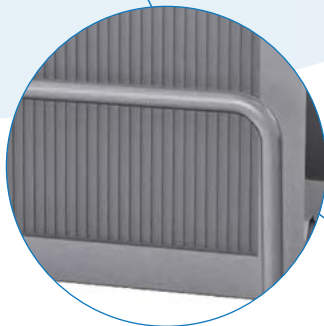
AEROTEC COMPACK 3 - 13 BAR

- Mit Thermoregelventil **Abb.1**
- Plug and Play kompakt auf engstem Raum
- Sehr kompakt und perfekt geeignet als Beistellerbasis und zur Nutzung auf Servicemobilen
- Seitlich angebrachte Tragegriffe **Abb.3**
- Auf Gummipuffern gelagert, um Schwingungen zu vermeiden **Abb.4**

Mit Mikroprozessorsteuerung zur Programmierung und der Anzeige der wichtigsten Arbeitsparameter! **Abb.2**

Modell	Aerotec COMPACK 3 - 10 bar	Aerotec COMPACK 3 - 13 bar
Artikelnummer (alt/neu)	150162005 / 25303603	150162025 / 25303703
Kesseldruck (bar)	10	13
Liefermenge (L/Min.)	360	305
Schalldruckpegel (LWA/dB)	86/69	79/63
Motor (kW/PS)	3/4	3/4
Volt/Hz	400/50	400/50
Maße (mm)	550 x 390 x 430	550 x 390 x 430
Gewicht (kg)	44	44
Steuerung	Mikroprozessor	Mikroprozessor
Luftanschluss (Zoll)	3/8	3/8





AEROTEC COMPACK 2 - 90L PRO

- Komplette Kompressoranlage für den 24 Stunden Betrieb
- Plug and Play kompakt auf engstem Raum
- Auf Gummipuffern gelagert, um Schwingungen zu vermeiden **Abb.4**
- Luft- und Ölfilter **Abb.1**
- Mit verbauten Kugelhahn zur Luftentnahme **Abb.3**

Mit Mikroprozessorsteuerung zur Programmierung und der Anzeige der wichtigsten Arbeitsparameter! **Abb.2**

Modell	Aerotec COMPACK 2 - 90L PRO
Artikelnummer (alt/neu)	150162006 / 25302911
Kesselgröße (L)	90 liegend
Kesseldruck (bar)	10
Liefermenge (L/Min.)	290
Schalldruckpegel (LWA/dB)	80/65
Motor (kW/PS)	2,2/3
Volt/Hz	230/50
Maße (mm)	1200 x 390 x 860
Gewicht (kg)	80
Steuerung	Mikroprozessor
Luftanschluss (Zoll)	3/8

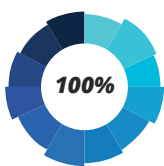

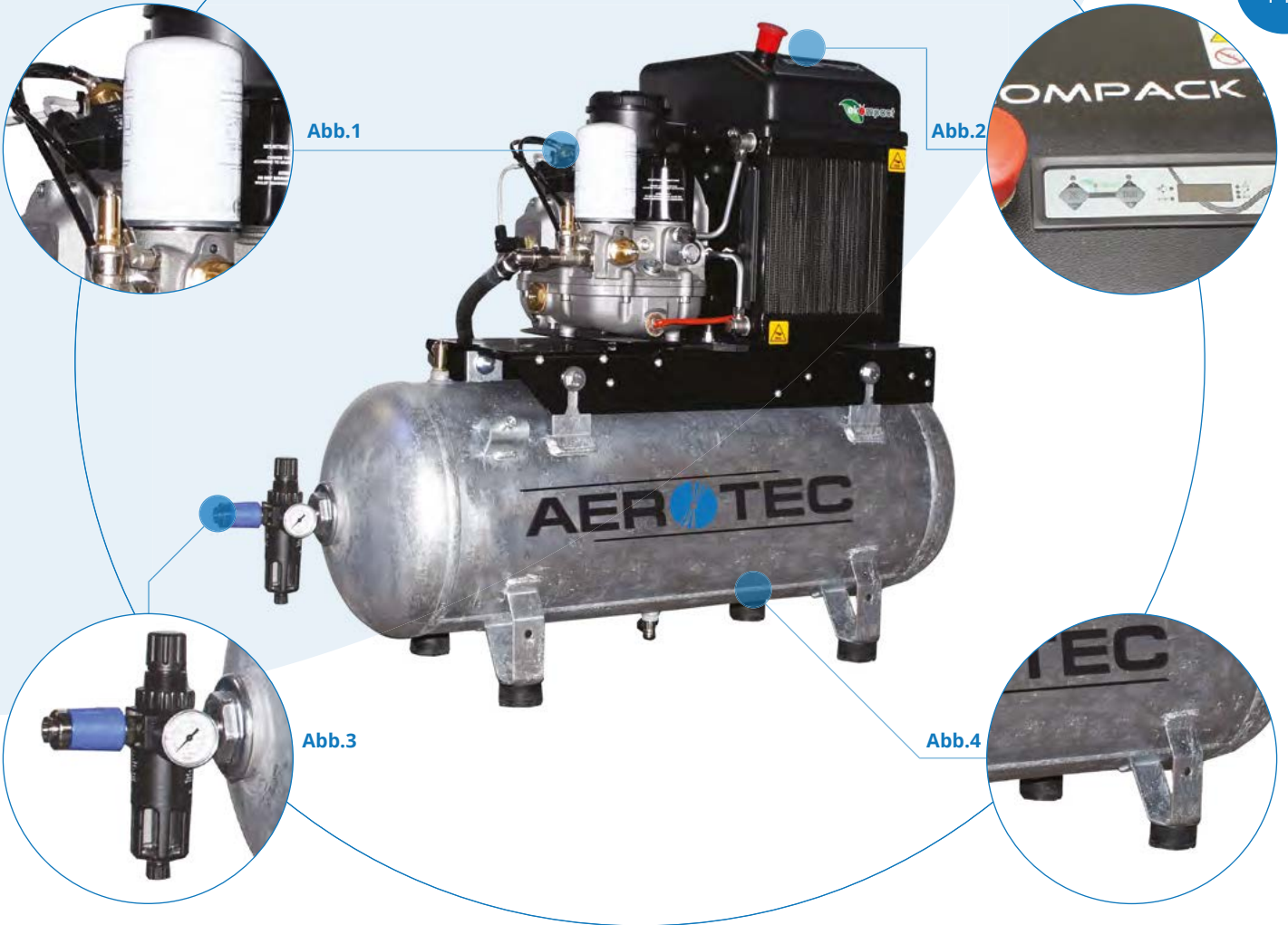

AEROTEC COMPACK 3 - 90L PRO

AEROTEC COMPACK 3 - 90L PRO VERZINKT

- Komplette Kompressoranlage für den 24 Stunden Betrieb
- Plug and Play kompakt auf engstem Raum
- Auf Gummipuffern gelagert, um Schwingungen zu vermeiden. **Abb.4**
- Luft- und Ölfilter **Abb.1**
- Mit montierten Filterdruckregler **Abb.3**

Mit Mikroprozessorsteuerung zur Programmierung und der Anzeige der wichtigsten Arbeitsparameter! **Abb.2**

Modell	Aerotec COMPACK 3 - 90L PRO	Aerotec COMPACK 3 - 90L PRO VERZINKT
Artikelnummer (alt/neu)	150162007 / 25303613	150162021 / 25303623
Kesselgröße (L)	90	90 verzinkt
Kesseldruck (bar)	10	10
Liefermenge (L/Min.)	360	360
Schalldruckpegel (LWA/dB)	86/69	86/69
Motor (kW/PS)	3/4	3/4
Volt/Hz	400/50	400/50
Maße (mm)	1200 x 390 x 860	1200 x 330 x 860
Gewicht (kg)	85	85
Steuerung	Mikroprozessor	Mikroprozessor
Luftanschluss (Zoll)	3/8	3/8





AEROTEC COMPACT 2 TR - 90L PRO - 230 V

AEROTEC COMPACT 2 TR - 90L PRO - 400 V

- Komplette Kompressoranlage für den 24 Stunden Betrieb
- Plug and Play kompakt auf engstem Raum
- Inklusive Trockner **Abb.2**
- Auf Gummipuffern gelagert, um Schwingungen zu vermeiden **Abb.4**
- Mit montierten Filterdruckregler **Abb.3**

Mit Mikroprozessorsteuerung zur Programmierung und der Anzeige der wichtigsten Arbeitsparameter! **Abb.1**

Modell	Aerotec COMPACT 2 TR - 90L PRO	Aerotec COMPACT 2 TR - 90L PRO
Artikelnummer (alt/neu)	150162010 / 25302921	150162012 / 25302923
Kesselgröße (L)	90	90
Kesseldruck (bar)	10	10
Liefermenge (L/Min.)	290	290
Schalldruckpegel (LWA/dB)	80/65	80/65
Motor (kW/PS)	2,2/3	2,2/3
Volt/Hz	230/50	400/50
Maße (mm)	1200 x 390 x 1000	1200 x 390 x 1000
Gewicht (kg)	101	101
Steuerung	Mikoprozessor	Mikoprozessor
Luftanschluss (Zoll)	3/8	3/8





Abb.1



Abb.2



Abb.3



Abb.4

AEROTEC COMPACT 3 TR - 90L PRO

- Komplette Kompressoranlage für den 24 Stunden Betrieb
- Plug and Play kompakt auf engstem Raum
- Inklusive Trockner **Abb.2**
- Auf Gummipuffern gelagert, um Schwingungen zu vermeiden **Abb.4**
- Mit montierten Filterdruckregler **Abb.3**

Mit Mikroprozessorsteuerung zur Programmierung und der Anzeige der wichtigsten Arbeitsparameter! **Abb.1**

Modell	Aerotec Compact 3 TR -90L PRO
Artikelnummer (alt/neu)	150162011 / 25303633
Kesselgröße (L)	90
Kesseldruck (bar)	10
Liefermenge (L/Min.)	360
Schalldruckpegel (LWA/dB)	86/69
Motor (kW/PS)	3/4
Volt/Hz	400/50
Maße (mm)	1200 x 390 x 1000
Gewicht (kg)	106
Steuerung	Mikroprozessor
Luftanschluss (Zoll)	3/8

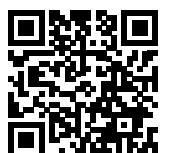



AEROTEC COMPACK 3 - 270L AD2000

- Komplette Kompressoranlage für den 24 Stunden Betrieb **Abb.3**
- Plug and Play kompakt auf engstem Raum **Abb.1**
- Auf Gummipuffern gelagert um Schwingungen zu vermeiden **Abb.4**

Mit Mikroprozessorsteuerung zur Programmierung und der Anzeige der wichtigsten Arbeitsparameter! **Abb.2**

Modell	Aerotec Compack 3 270L AD2000
Artikelnummer (alt/neu)	150162018 / 25303053
Kesselgröße (L)	270 liegend AD2000
Kesseldruck (bar)	12,5
Liefermenge (L/Min.)	305
Schalldruckpegel (LWA/dB)	79/68
Motor (kW/PS)	3/4
Volt/Hz	400/50
Maße (mm)	1700 x 490 x 880
Gewicht (kg)	194
Steuerung	Mikroprozessor
Luftanschluss (Zoll)	3/8





Abb.1



Abb.2

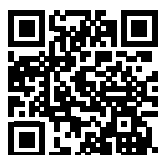
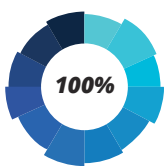

Abb.3



Abb.4



AEROTEC COMPACT 3-90 L WORKER

- Das Sackkarrensyst \ddot{e} m ermöglicht den einfachen und schnellen Transport **Abb.2**
- Sehr platzsparend durch seine kompakte Bauweise
- Perfekt geeignet auf der Baustelle oder zur Nutzung auf Servicemobilen
- Gummierte Reifen **Abb.4**
- Mit 90 Liter Druckluftbehälter **Abb.3**
- Inkl. Filterdruckregler mit Schnellkupplung NW 7,2

Mit Mikroprozessorsteuerung zur Programmierung und der Anzeige der wichtigsten Arbeitsparameter! **Abb.1**

Mobiler Montagekompressor f \ddot{u} r den h \ddot{a} rtesten Einsatz auf Baustellen 100% Dauerlaufgeeignet!!! Perfekt zum Lackieren, Schlagschrauber, Einsatz von COIL Naglern und zum mobilen Sandstrahlen.

Modell	Aerotec Compack 3 90 L WORKER
Artikelnummer (alt/neu)	150162019 / 25303643
Kesselgr\ddot{o}Be (L)	90 verzinkt
Kesseldruck (bar)	10
Liefermenge (L/Min.)	360
Schalldruckpegel (LWA/dB)	86/69
Motor (kW/PS)	3/4
Volt/Hz	400/50
Ma\ddot{u}Be (mm)	800 x 700 x 1200
Gewicht (kg)	94
Steuerung	Mikroprozessor
Luftanschluss (Zoll)	3/8

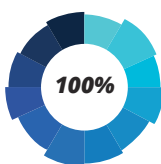



AEROTEC MOBIPACK 2 PRO

- Sehr kompakt und perfekt geeignet auf der Baustelle oder zur Nutzung auf Servicemobilen **Abb.2**
- Kompakte Trolleyfunktion für einfachen und schnellen Transport
- Mit 7 Liter Druckbehälter und 3 **Abb.3** Schnellkupplungsabgängen NW 7,2 **Abb.1**
- Gummierte Reifen **Abb.4**

Mobiler Montagekompressor für den härtesten Einsatz auf Baustellen 100% Dauerlaufgeeignet!!! Perfekt zum Lackieren, Schlagschrauber, Einsatz von COIL Naglern und zum mobilen Sandstrahlen.

Modell	Aerotec MOBIPACK 2 PRO
Artikelnummer (alt/neu)	150162017 / 25303101
Kesselgröße (L)	7
Kesseldruck (bar)	8
Liefermenge (L/Min.)	310
Schalldruckpegel (LWA/dB)	85/69
Motor (kW/PS)	2,2/3
Volt/Hz	230/50
Maße (mm)	760 x 660 x 830
Gewicht (kg)	55
Steuerung	Mikroprozessor
Luftanschluss (Zoll)	3/8

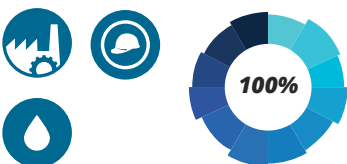

BETRIEBSZYKLUS

Beim ersten Anlauf läuft der Motor über die Stern-Dreiecksschaltung an. Das Elektroventil (1) ist geöffnet und der Ansaugregler (2) ist geschlossen.

Der Kompressor bleibt für ca. 5-7 Sekunden in diesem Anlaufzustand. Ist die Zeit abgelaufen (über Zeitrelais), wird der Motor über „Dreieck“ versorgt: Das Eckventil (1) bekommt Strom zugeführt und schließt sich. Dadurch wird das Öffnen des Ansaugreglers (2) ermöglicht, der über den Filter (3) Umgebungsluft ansaugt.

In dieser Phase arbeitet der Kompressor im vollen Drehzahlbereich und beginnt, die Luft im Behälterinneren (6) zu verdichten.

Die verdichtete Luft drückt das Öl in den Ausgleichsbehälter (6) und zwingt es dazu, durch die Leitung (7) abzufließen.

Liegt die Öltemperatur unter 71 °C fließt das aus der Leitung (7) kommende Öl direkt durch die Leitung (8) und durch den Filter (9) in den Schraubenverdichter (4) ein.

Übersteigt die Öltemperatur die 71°C, sorgt das Thermoventil für den Verschluss der Leitung (8), sodass das Öl direkt über die Leitung (10) in den Kühler (11) gelangt. Das abgekühlte Öl kehrt daraufhin wieder über die Leitungen (12) und (8) und durch den Filter (9) in den Schraubenverdichter zurück.

Das Öl erreicht den Schraubenverdichter (4) und vermischt sich mit der angesaugten Luft, wodurch ein Luft-/Öl-Gemisch entsteht, welches sowohl eine Abdichtung als auch Schmierung der sich in Bewegung befindlichen Verdichterelemente im Schraubenblock garantiert.

Das Luft-/Öl-Gemisch kehrt in den Behälter (6) zurück, wo die Luft einer Vortrennung durch Zentrifugalkraft und danach einer definitiven Abscheidung des Öls über den Entölungsfilter (13) unterzogen wird.

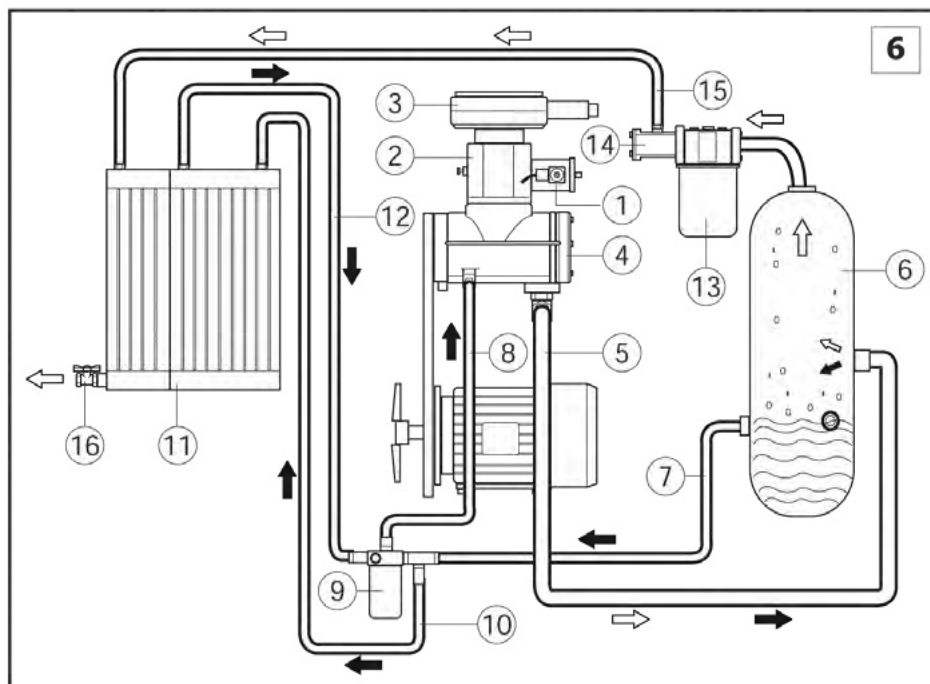

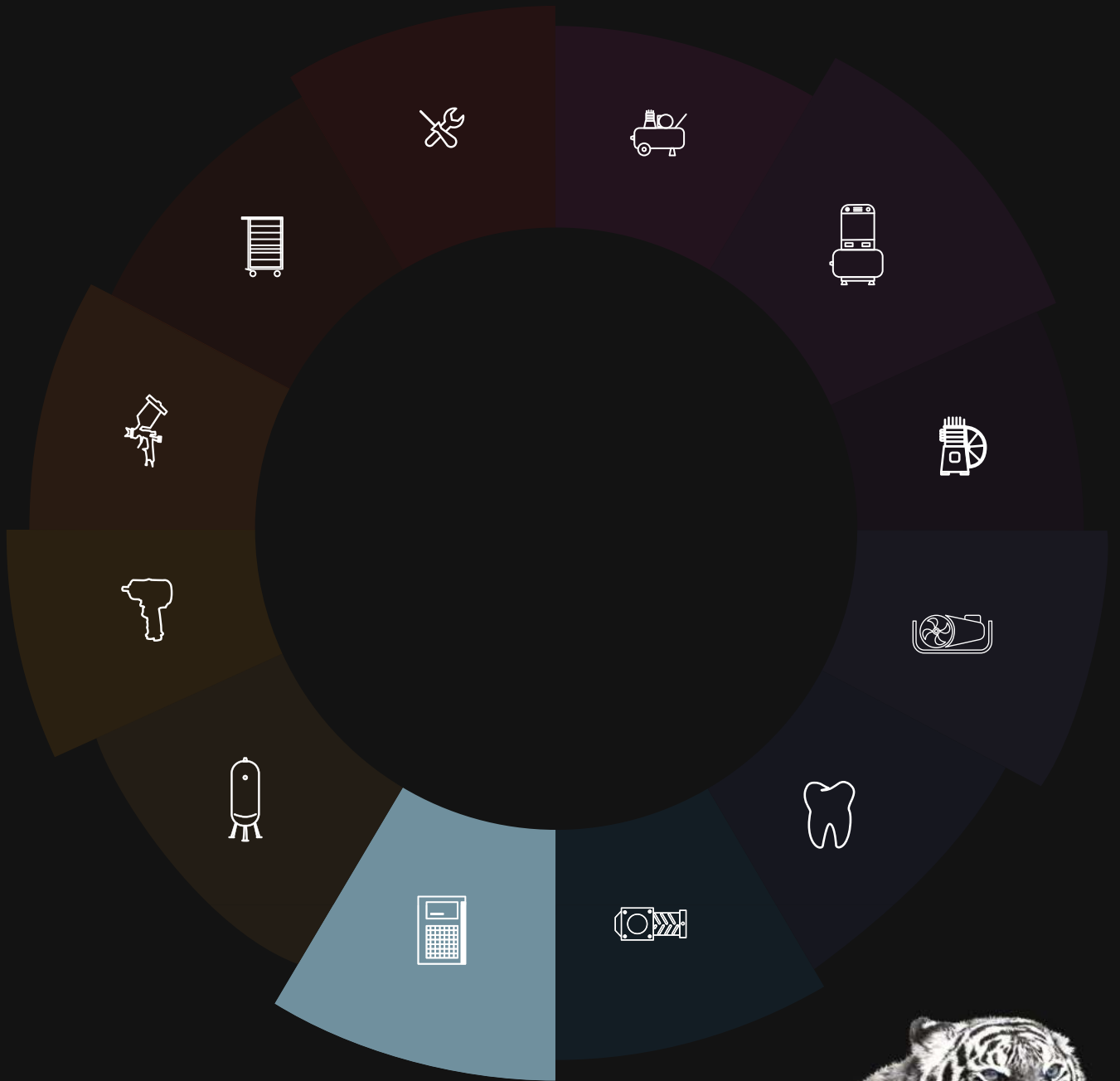



KÄLTETROCKNER & DRUCKLUFT- AUFBEREITUNG

FÜR JEDEN EINSATZZWECK DEN RICHTIGE LUFTKLASSE



Das Aerotec Sortiment aus dem Bereich Druckluftaufbereitung umfasst das Wichtigste was der Endanwender benötigt um einen vorgeschriebenen Reinheitsgrad der erzeugten Druckluft zu erreichen.

Spezielle Anwendungen erfordern bestimmte Kälte- oder Adsorptionstrockner

in Kombination mit Druckluftfilter, welche eine Grundvoraussetzung sind um einen bestmöglichen Reinheitsgrad der erzeugten Druckluft zu erzielen. Unter anderem beim Lackieren und zum Schutz vor Korrosion von Bauteilen welche mit der erzeugten Druckluft in Kontakt kommen.

AEROTEC ADSORPTIONSTROCKNER



- Adsorptionstrockner für Medizinkompressoren und Kolbenkompressoren geeignet
- Problemlos an jedem Kompressor nachrüstbar
- Der Trockner wird in den regulären Luftkreislauf eingebunden oder kann direkt als Nachtrockner hinter den Luftausgang nachträglich eingebaut werden
- Mit montiertem Vorfilter
- inkl. 230 V Magnetventil und Zuleitung zur Ansteuerung des Spülventils

* Zum Dauereinsatz geeignet



Artikelnummer (alt/neu)	Modell	Druck max. bar	Maße (mm)	Gewicht (kg)	Drucktaupunkt °C	Bis Liefermenge (L)
2013212 / 25400000	Aerotec Adsorptionstrockner zur AEROMEDIC-Serie D400	10	260 x 130 x 510	7	-20	400
2017108 / 25400010	Aerotec Adsorptionstrockner zur AEROMEDIC 600er-Serie 2-Säulensystem D600*	10	330 x 260 x 500	12	-25	600

AEROTEC AERODRY PRO SERIE

- Die passende Lösung für Ihren Kompressor
- Perfekter Entzug des Kondensats aus der Druckluft, somit bester Schutz vor Korrosion
- Umweltfreundliches Kältemittel R513a
- Minimierter Druckabfall führt zu unmittelbaren Energieeinsparungen.
- Die effiziente Konstruktion ist Grundlage für den kostengünstigen und sicheren Betrieb
- Verfügt über einen Edelstahl-Demister zur sicheren Abscheidung
- Inklusive niveaugeregelten Kondensat-Ablass
- Mit integriertem Vor- und Feinfilter [siehe Abb.](#)



Artikelnummer (alt/neu)	Modell	Leistungsaufnahme (Watt)	Volt/Hz	Luftanschluss (Zoll)	Volumenstrom (L/Min.)	Maße (mm)	Gewicht (kg)
25400040	Aerotec Kältetrockner Aerodry PRO 630	340	230/50	1/2"	630	444 x 452 x 567	32
25400050	Aerotec Kältetrockner Aerodry PRO 880	370	230/50	1/2"	880	444 x 452 x 567	32
25400060	Aerotec Kältetrockner Aerodry PRO 1100	380	230/50	1/2"	1170	444 x 452 x 567	35
25400070	Aerotec Kältetrockner Aerodry PRO 1600	390	230/50	3/4"	1670	473 x 453 x 832	51
25400080	Aerotec Kältetrockner Aerodry PRO 2550	590	230/50	3/4"	2580	473 x 453 x 832	53
25400090	Aerotec Kältetrockner Aerodry PRO 3100	680	230/50	3/4"	3170	473 x 453 x 832	55
25400100	Aerotec Kältetrockner Aerodry PRO 5050	1070	230/50	1 1/2"	5080	553 x 503 x 874	83
25400110	Aerotec Kältetrockner Aerodry PRO 6250	1190	230/50	1 1/2"	6250	553 x 503 x 874	86
25400120	Aerotec Kältetrockner Aerodry PRO 8250	1230	230/50	2	8250	678 x 648 x 1157	160
25400130	Aerotec Kältetrockner Aerodry PRO 10300	1320	230/50	2	10380	678 x 648 x 1157	165
25400140	Aerotec Kältetrockner Aerodry PRO 15500	2010	230/50	2	15500	948 x 728 x 1370	220
25400150	Aerotec Kältetrockner Aerodry PRO 20000	2590	230/50	2	20000	948 x 728 x 1370	230
25400160	Aerotec Kältetrockner Aerodry PRO 23100	2800	400/50	3	23130	948 x 798 x 1460	270

VERBINDUNGSSCHLAUCH



Artikelnummer (alt/neu)	20141909 / 25400001	20141910 / 25400002
Maße (m)	0,5	0,5
Zoll	1/2	3/4

Artikelnummer (alt/neu)	2009555 / 25400003
Maße (m)	0,75
Zoll	1/2

Artikelnummer (alt/neu)	2009541 / 25400004	2009544 / 25400005
Maße (m)	1	1
Zoll	1/2	3/4

Artikelnummer (alt/neu)	2009558 / 25400006	2009556 / 25400007	2009560 / 25400008
Maße (m)	1,5	1,5	1,5
Zoll	1/2	3/4	1

Artikelnummer (alt/neu)	2009559 / 25400009	2009557 / 25400011	2009561 / 25400012
Maße (m)	2	2	2
Zoll	1/2	3/4	1



BYPASSLEITUNG TROCKNER UNIVERSELL PASSEND

Artikelnummer (alt/neu) | 2009548 / 25400013





FSN ÖL-WASSER-TRENNER

Keine Verschmutzung der Umwelt durch die zuverlässige Trennung von gesammelten Druckluftkondensaten in Restöl und Wasser. Somit wird eine umweltfreundliche Entsorgung gewährleistet. Die „EcoWater“ Wasser / Öl-Separatoren liegen deutlich unter rechtlich geltenden Grenzen. So kann das reine Kondenswasser direkt in die Kanalisation geleitet werden. Mit integriertem Vor- und Feinstfilter.



Artikelnummer (alt/neu)	201406298 / 25442000	201406299 / 25443000	201406300 / 25447000
Modell	EW 20 - 2000NL	EW 30 - 3000NL	EW 70 - 7000NL
Liefermenge (L/Min)	2000	3000	7000
Anschluss Zoll	1/2	1/2	1/2

Artikelnummer (alt/neu)	201406301 / 25441500
Modell	Ew 150 - 15000NL
Liefermenge (L/Min)	15000
Anschluss Zoll	1/2

WEITERE INFORMATIONEN ZU: FSN ÖL-WASSER-TRENNER

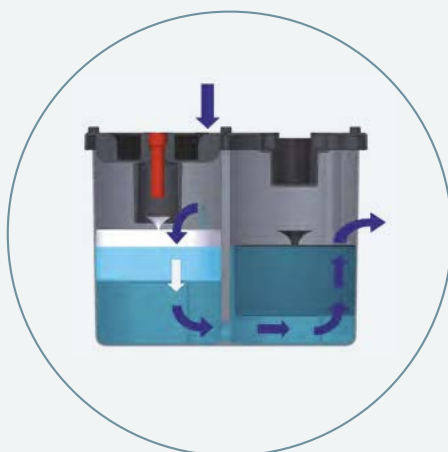

Das 2-Kammer-Trennsystem sorgt für eine effektive Trennung des Öl-Wasser-Gemisches und liegt dabei deutlich unter den rechtlich geltenden Grenzen (WHG Paragraph 7a).

WARTUNGSKIT ZU ÖL-WASSER-TRENNER

Artikelnummer (alt/neu)	201406302 / 25443001	201406303 / 25447001	201406304 / 25441501
Modell	EW 30	EW 70	EW 150





Luftklasse	Öl Restgehalt (mg/mc)	Staub Restgehalt		Wasser Restgehalt Drucktaupunkt C°	mg/mc
		Mikron	mg/mc		
1	0,01	0,1	0,1	-70	0,3
2	0,1	1	1	-40	16
3	1	5	5	-20	128
4	5	15	8	3	940
5	25	40	10	7	1240
6	-	-	-	10	1500

Aerotec Zyklon Wasserabscheider zum Abscheiden von großen Mengen an Kondensat und Schmutzpartikeln.
Mit auswaschbarem Keramikfiltereinsatz
Klasse 4 ISO 8573-1

Modell	Artikelnummer (alt/neu)	Volumenstrom (L/min)	Druck max. (bar)	Ersatz- Filterkartusche	Gewinde
Aerotec Wasserabscheider NSA 500	2010066 / 25490066	500	16	-	1/2 Zoll IG
Aerotec Wasserabscheider NSA 1000	2010067 / 25490067	1000	16	-	1/2 Zoll IG
Aerotec Wasserabscheider NSA 3000	2010068 / 25490068	3000	16	-	1 Zoll IG
Aerotec Wasserabscheider NSA 5000	2010069 / 25490069	5000	16	-	1 1/2 Zoll IG

Aerotec Vorfilter zum Abscheiden von Schmutzpartikeln und Ölen bis 1 Mikron
Klasse 3 ISO 8573-1

Modell	Artikelnummer (alt/neu)	Volumenstrom (L/min)	Druck max. (bar)	Ersatz-Filterkartusche Art.-Nr. (alt/neu)	Gewinde
Aerotec Filter F 560	2010072 / 25490072	500	16	2010087 / 25490087	1/2 Zoll IG
Aerotec Filter F 1170	2010073 / 25490073	1000	16	2010088 / 25490088	1/2 Zoll IG
Aerotec Filter F 1800	2010074 / 25490074	1800	16	2010089 / 25490089	1/2 Zoll IG
Aerotec Filter F 3000	2010075 / 25490075	3000	16	2010090 / 25490090	1 Zoll IG
Aerotec Filter F 3400	2010076 / 25490076	3400	16	2010091 / 25490091	1 Zoll IG

Aerotec Feinfilter zum Abscheiden von Schmutzpartikeln und Ölen bis 0,01 Mikron
Klasse 2 ISO 8573-1

Modell	Artikelnummer (alt/neu)	Volumenstrom (L/min)	Druck max. (bar)	Ersatz-Filterkartusche Art.-Nr. (alt/neu)	Gewinde
Aerotec Feinfilter FF 560	2010077 / 25490077	500	16	2010092 / 25490092	1/2 Zoll IG
Aerotec Feinfilter FF 1170	2010078 / 25490078	1000	16	2010093 / 25490093	1/2 Zoll IG
Aerotec Feinfilter FF 1800	2010079 / 25490079	1800	16	2010094 / 25490094	1/2 Zoll IG
Aerotec Feinfilter FF 3000	2010080 / 25490080	3000	16	2010095 / 25490095	1 Zoll IG
Aerotec Feinfilter FF 3400	2010081 / 25490081	3400	16	2010096 / 25490096	1 Zoll IG

Aerotec Feinstfilter zum Abscheiden von Schmutzpartikeln und Ölen bis 0,003 Mikron
Klasse 1 ISO 8573-1

Modell	Artikelnummer (alt/neu)	Volumenstrom (L/min)	Druck max. (bar)	Ersatz-Filterkartusche Art.-Nr. (alt/neu)	Gewinde
Aerotec Aktivkohlefilter AKF 560	2010082 / 25490082	500	16	2010097 / 25490097	1/2 Zoll IG
Aerotec Aktivkohlefilter AKF 1170	2010083 / 25490083	1000	16	2010098 / 25490098	1/2 Zoll IG
Aerotec Aktivkohlefilter AKF 1800	2010084 / 25490084	1800	16	2010099 / 25490099	1/2 Zoll IG
Aerotec Aktivkohlefilter AKF 3000	2010085 / 25490085	3000	16	2010100 / 25490100	1 Zoll IG
Aerotec Aktivkohlefilter AKF 3400	2010086 / 25490086	3400	16	2010101 / 25490101	1 Zoll IG

DRUCKREGLER

Artikelnummer (alt/neu)	2010203 / 25490203	2010204 / 25490204
Modell	FX 3100	FX 3200
Druck max. (bar)	12	14
Regelbereich (bar)	0-8	0-10
Durchfluss bei 6 bar (NL/Min)	1700	6000



WASSERABSCHIEDER

Artikelnummer (alt/neu)	2010206 / 25490206	2010207 / 25490207
Modell	FX 3110	FX 3210
Druck max. (bar)	12	14
Durchfluss bei 6bar (NL/Min)	1700	6000
Abscheidegrad (Mikron)	10	10



ÖLER

Artikelnummer (alt/neu)	2010209 / 25490209	2010210 / 25490210
Modell	FX 3120	FX 3220
Druck max. (bar)	12	14



FILTER DRUCKREGLER

Artikelnummer (alt/neu)	2010212 / 25490212	2010213 / 25490213
Modell	FX 3130	FX 3230
Druck max. (bar)	12	14
Regelbereich (bar)	0-8	0-10
Durchfluss bei 6 bar (NL/Min)	1700	6000
Abscheidegrad (Mikron)	10	10



WARTUNGSEINHEIT



Artikelnummer (alt/neu)	2010215 / 25490215	2010216 / 25490216
Modell	FX 3900	FX 4100
Druck max. (bar)	12	14
Regelbereich (bar)	0-8	0-10
Durchfluss bei 6 bar (NL/Min)	1700	6000
Abscheidegrad (Mikron)	10	10



DIGITALMANOMETER

Artikelnummer (alt/neu)	2010218 / 25490218
Modell	FX 3700
Maße (mm)	45 x 45
Druck max. (bar)	16



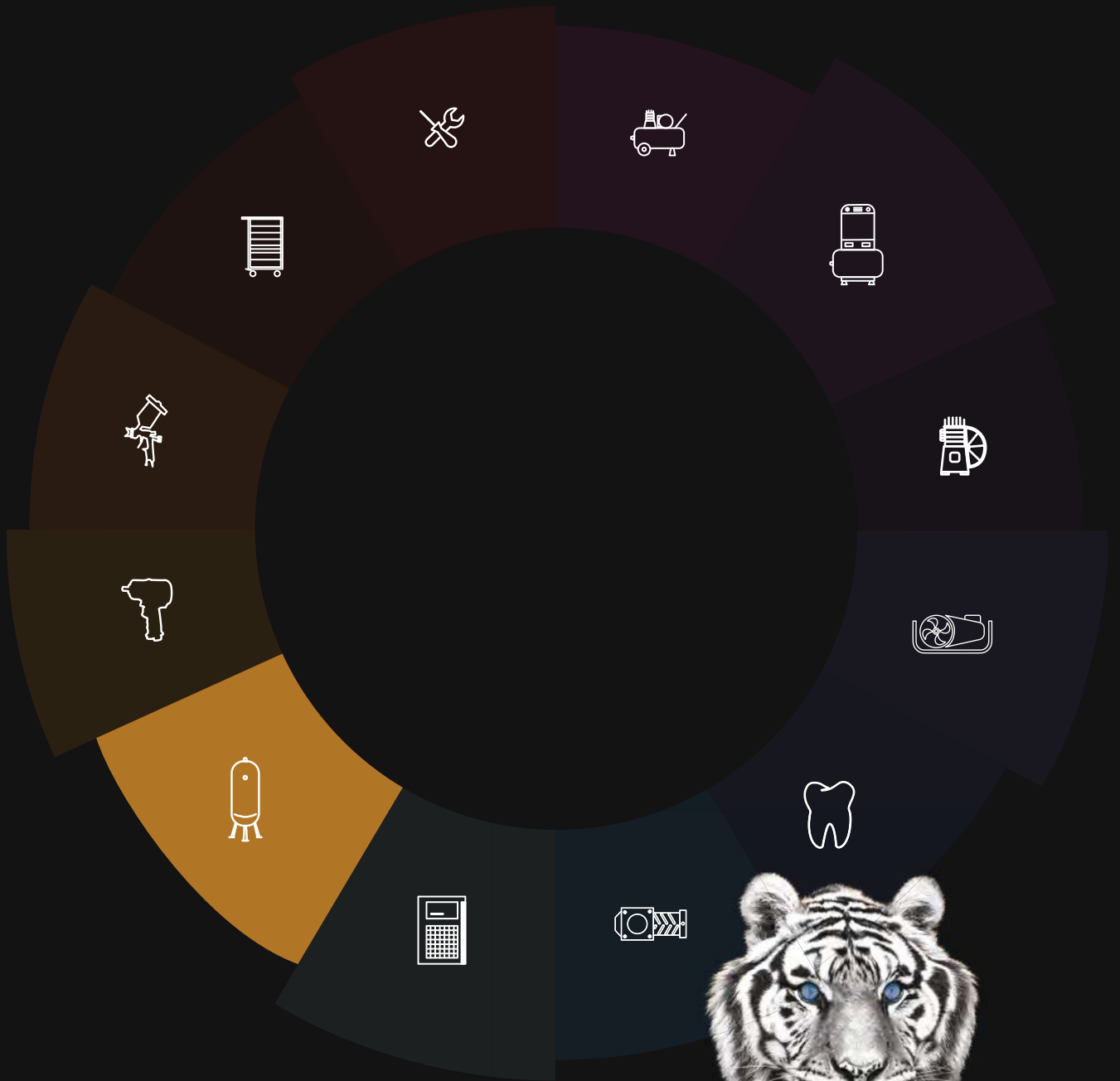



DRUCKLUFTKESSEL

FÜR JEDEN EINSATZZWECK DEN RICHTIGEN DRUCKLUFTKESSEL FINDEN.



Im Bereich der Druckluftkessel bietet Aerotec ein Spektrum an Druckluftkesseln von 14 - 1000 Liter. Druckluftbehälter dienen als Speichermedium für Druckluft und stellen so bei Bedarf Puffervolumen zur Verfügung.

Die Aerotec Druckluftkessel können mit jedem Kompressor befüllt werden, um so

stets ausreichend Druckluft zur Verfügung zu haben. So lassen sich Verbrauchsspitzen zuverlässig abdecken. Die Aerotec Druckluftkessel gibt es jeweils in den Versionen 10 - 16 bar. Sollten Sie einen größeren Druckluftbedarf haben, bietet Aerotec auf Anfrage auch Sonderlösungen wie Kesselbatterien.



AEROTEC TANKY

- Druckluft im mobilen Tank immer und überall griffbereit, ideal für Monteure oder den Airbrushbereich **Abb.3/4**
- Zum Befüllen kann jeder handelsübliche Kompressor verwendet werden
- Mit Schnellkupplung **Abb.2**
- Druckregler zur genauen Abgabedruckeinstellung **Abb.1**
- Genormtes Stecksystem dadurch universell passend
- Mit Kesselinnendruckmanometer

Modell	Aerotec Tanky
Artikelnummer (alt/neu)	2009592 / 25500000
Kesselgröße (L)	14
Kesseldruck (bar)	10
Maße (mm)	240 x 240 x 500
Gewicht (kg)	9

Info:

Die Auslieferung aller Druckluftkessel erfolgt ohne Anbausatz. Dieser kann bei Bedarf bei uns angefragt werden.





AEROTEC DRUCKLUFTKESSEL STEHEND / GEPULVERT

- Kesselgröße 50 L-1000 L
- Kesseldruck 11 - 15 bar
- Anschlüsse 2x2 Zoll / 3x1 Zoll / 1x3/8 Zoll
- Ohne Anbausatz
- **Kesselbemaßung über QR Code abrufbar**

Modell	Aerotec Kessel 50 L st. - 15 bar gepul. CE	Aerotec Kessel 90 L st. - 11 bar gepul. CE	Aerotec Kessel 270 L st. - 11 bar gepul. CE	Aerotec Kessel 270 L st. - 11 bar gepul. AD2000 mit Aufbaulasche	Aerotec Kessel 500 L st. - 11 bar gepul. CE	Aerotec Kessel 1000 L st. - 11 bar gepul. CE	Aerotec Kessel 1000 L st. - 15 bar gepul. CE
Artikelnummer (alt/neu)	20050901 / 25500500	2009681 / 25500104	2009706 / 25500106	2009702 / 25500108	2009708 / 25500109	2009705 / 25500111	2236100978 / 25500501
Kesselgröße (L)	50	90	270	270	500	1000	1000
Kesseldruck (bar)	15	11	11	11	11	11	15
Maße (mm)	350 x 350 x 1050	370 x 370 x 1200	500 x 500 x 1650	600 x 600 x 1320	600 x 600 x 2100	800 x 800 x 2500	800 x 800 x 2500
Gewicht (kg)	28	37	80	80	135	230	230



AEROTEC DRUCKLUFTKESSEL STEHEND / VERZINKT

- Kesselgröße 90 - 270 L
- Kesseldruck 11 - 16 bar
- Anschlüsse 2x2 Zoll / 3x1 Zoll / 1x3/8 Zoll
- Ohne Anbausatz
- **Kesselbemaßung über QR Code abrufbar**



Modell	Aerotec Kessel 90 L st. - 11 bar verz. CE	Aerotec Kessel 270 L st. - 11 bar verz. AD2000	Aerotec Kessel 270 L st. - 16 bar verz. AD2000	Aerotec Kessel 500 L st. - 11 bar verz. AD2000	Aerotec Kessel 500 L st. - 16 bar verz. CE	Aerotec Kessel 500 L st. - 16 bar verz. AD2000
Artikelnummer (alt/neu)	2009695 / 25500105	2009717 / 25500107	2009718 / 25500600	2009716 / 25500110	2009713 / 25500601	2009719 / 25500602
Kesselgröße (L)	90	270	270	500	500	500
Kesseldruck (bar)	11	11	16	11	16	16
Maße (mm)	370 x 370 x 1133	500 x 500 x 1648	500 x 500 x 1649	600 x 600 x 2055	600 x 600 x 2100	600 x 600 x 2055
Gewicht (kg)	40	94	135	152	135	222



AEROTEC DRUCKLUFTKESSEL LIEGEND/ GEPULVERT



- Kesselgröße 50-90 L
- Kesseldruck 11 bar
- Anschlüsse 2x2 Zoll / 3x1 Zoll / 1x3/8 Zoll
- **Kesselbemaßung über QR Code abrufbar**

Modell	Aerotec Kessel 50 L lieg. - 11 bar gepulv. CE	Aerotec Kessel 90 L lieg. - 11 bar gepulv. CE	Aerotec Kessel 90 L lieg. - 11 bar gepulv. CE
Artikelnummer (alt/neu)	2009707 / 25500100	2009709 / 25500102	2009711 / 25500103
Kesselgröße (L)	50	90	90
Kesseldruck (bar)	11	11	11
Maße (mm)	780 x 290 x 350	920 x 370 x 440	920 x 370 x 440
Gewicht (kg)	34	39	39



AEROTEC DRUCKLUFTKESSEL LIEGEND/VERZINKT

- Kesselgröße 50 L
- Kesseldruck 11 bar
- Anschlüsse 2x2 Zoll / 3x1 Zoll / 1x3/8 Zoll
- **Kesselbemaßung über QR Code abrufbar**

Modell	Aerotec Kessel 50 L lieg. - 11 bar verz. CE
Artikelnummer (alt/neu)	2009729 / 25500101
Kesselgröße (L)	50
Kesseldruck (bar)	11
Maße (mm)	784 x 285 x 416
Gewicht (kg)	35



AEROTEC DRUCKLUFTKESSELBATTERIEN



- Kesselgröße 2 oder 4x90 L
- Kesseldruck 11 bar
- Anschlüsse 3/4
- **Kesselbemaßung über QR Code abrufbar**

Modell	Aerotec Kesselbatterie 4x90 L - 11 bar gepulv. CE	Aerotec Kesselbatterie 2x90 L - 11 bar verz. CE	Aerotec Kesselbatterie 4x90 L - 11 bar verz. CE
Artikelnummer (alt/neu)	2015100 / 25500112	2015103 / 25500114	2015102 / 25500113
Kesselgröße (L)	4 x 90	2 x 90	4 x 90
Kesseldruck (bar)	11	11	11
Maße (mm)	1200 x 1000 x 1350	1200 x 800 x 1350	1200 x 1000 x 1350
Gewicht (kg)	165	95	175





AEROTEC AUTOMATIK ENTWÄSSERUNG AE 20

- Niveaugeregelter Kondensatableiter zum Abscheiden von Kondenswasser aus Druckbehältern und Kältetrocknern
- Baumaße 8x8 cm ultrakompakt
- Zur Montage an einem Kompressor ab 50 Liter Kessel oder an die F-FF-AKF Filter Serie geeignet
- Bis 10 m³ Ableiteleistung
- Korrosionsbeständiges Aluminiumgehäuse - pulverbeschichtet
- IP65

Modell	Aerotec Automatic Entwässerung AE 20
Artikelnummer (alt/neu)	2009698 / 25499698
Volt/Hz	230/50
Gewicht (kg)	0,52
Anschluss (Zoll)	1/2

AEROTEC AUTOMATIK ENTWÄSSERUNG TD 16

- Zur Montage an einem Kompressor ab 50 Liter Kessel oder an die F-FF-AKF Filter Serie geeignet
- Mit einstellbarem Timer
- 230 Volt

Modell	Aerotec Automatic Entwässerung TD 16
Artikelnummer (alt/neu)	2005860 / 25495860
Volt/Hz	230
Gewicht (kg)	0,9
Anschluss (Zoll)	1/2



AEROTEC AUTOMATIK ENTWÄSSERUNG MA15

- Zur Montage an einem Kessel oder Kältetrockner oder an die F-FF-AKF Filter Serie geeignet
- Korrosionsbeständiges Aluminiumgehäuse - pulverbeschichtet
- Magnetisch betriebener Ableiter
- 1/2 Zoll Anschluss IG
- Kompakt mit 14,4 x 12,2 x 10,3 cm

Modell	Aerotec man. Kondensatableiter MA15
Artikelnummer (alt/neu)	2009727 / 25499727
Gewicht (kg)	0,52
Anschluss (Zoll)	1/2

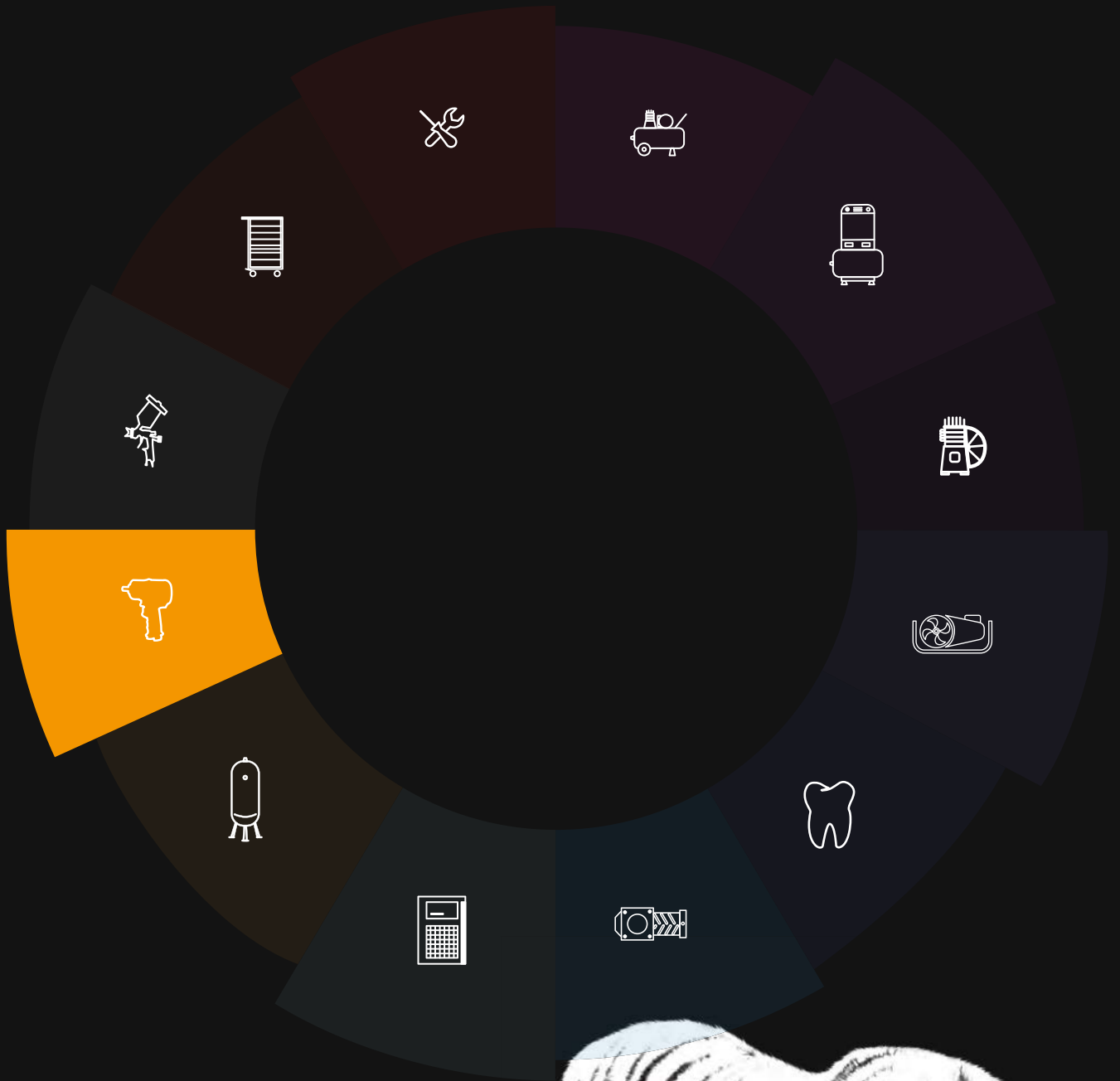



DRUCKLUFTWERKZEUGE & ZUBEHÖR

FÜR JEDEN EINSATZZWECK DAS PASSENDE DRUCKLUFTWERKZEUG FINDEN.



Die Produktgruppe der Aerotec Druckluftwerkzeuge runden das Kompressorensortiment von A-Z sinnvoll ab.

Alle Werkzeuge zielen darauf ab, die tagtäglich in Handwerk und Industrie auftauchenden Anwendungsfälle optimal zu bewältigen.

Aerotec bietet hier optimale Lösungen, vom Schlagschrauber bis zum Klammergerät, für jeden Einsatzbereich und für jedes Projekt gibt es das passende Werkzeug in der gewünschten Qualität.

AEROTEC ST IM KOFFER 1/2 ZOLL



- Robustes Schlagschrauberset 1/2" im Kunststoffkoffer mit folgenden Nussensatz-Größen: 10/11/13/14/17/19/22/24/27 mm und 100 mm Verlängerung
- Mit Drehmoment-Einstellung am Griff
- Rechts-Linksumschaltung mittels Stiftumschaltung

Modell	Aerotec ST im Koffer 1/2 Zoll
Artikelnummer (alt/neu)	2009537 / 25910000
Luftverbrauch (L/Min.)	120
Aufnahme (Zoll)	1/2
Druck max. (bar)	6,3
Drehmoment (Nm)	345
Gewicht (kg)	4,06 mit Koffer; 2,4 ohne Koffer



AEROTEC CSX475 1/2 ZOLL

- Einfachste Umstellung von Rechts- und Linkslauf am Griff
- Extrem schmaler Schlagschrauber mit einer Kopflänge von 88 mm
- 155 mm langer Griff
- Für den täglichen Einsatz
- 475 Nm Losbrechmoment
- Linkslauf in voller Stärke

Modell	Aerotec CSX475 1/2 Zoll
Artikelnummer (alt/neu)	2010181 / 25910010
Luftverbrauch (L/Min.)	120
Aufnahme (Zoll)	1/2
Druck max. (bar)	6,3
Drehmoment (Nm)	475
Gewicht (kg)	1,4

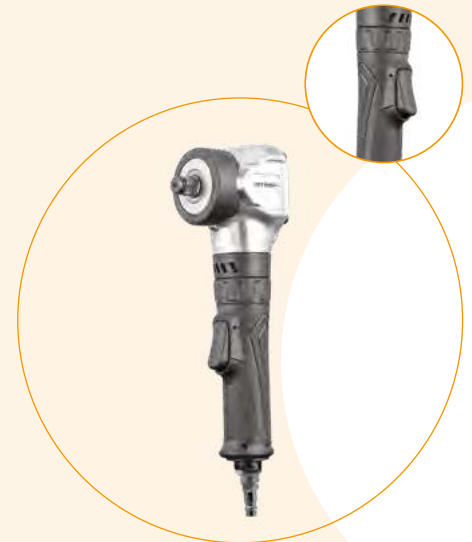

AEROTEC CSX650 1/2 ZOLL

- Extrem kleiner Schlagschrauber mit einer Kopflänge von 97 mm
- Perfekt ausgewogener Schwerpunkt, welcher ein ermüdungsfreies Arbeiten ermöglicht
- Für den täglichen Einsatz
- 850 Nm Losbrechmoment

Modell	Aerotec CSX650 1/2 Zoll
Artikelnummer (alt/neu)	2010148 / 25910011
Luftverbrauch (L/Min.)	120
Aufnahme (Zoll)	1/2
Druck max. (bar)	6,3
Drehmoment (Nm)	Stufe 1: 250; Stufe 2: 450; Stufe 3: 650
Gewicht (kg)	1,6





AEROTEC CSX880 1/2 ZOLL

- Extrem kleiner Schlagschrauber mit einer Kopflänge von 109 mm
- Perfekt ausgewogener Schwerpunkt, welcher ein ermüdungsfreies Arbeiten ermöglicht
- Für den täglichen Einsatz
- Umstellung von Rechts- und Linkslauf am Auslöser des Schlagschraubers
- 880 Nm Losbrechmoment

Modell	Aerotec CSX880 1/2 Zoll
Artikelnummer (alt/neu)	2010180 / 25910012
Luftverbrauch (L/Min.)	140
Aufnahme (Zoll)	1/2
Druck max. (bar)	6,3
Drehmoment (Nm)	Stufe 1: 195; Stufe 2: 525; Stufe 3: 745
Gewicht (kg)	1,3

AEROTEC CSP580 1/2 ZOLL

- Handlicher und leichter Schlagschrauber CSP Composite „Heavy Duty“
- Ideal für den täglichen Einsatz im Handwerk und der Industrie
- Durch den ausgewogenen Schwerpunkt ein idealer Helfer
- Das Drehmoment ist im Rechts- und Linkslauf optimal und über einen leichtgängigen Umschalter direkt einstellbar

Modell	Aerotec CSP580 1/2 Zoll
Artikelnummer (alt/neu)	2010188 / 25910013
Luftverbrauch (L/Min.)	180
Aufnahme (Zoll)	1/2
Druck max. (bar)	6,3
Drehmoment (Nm)	Stufe 1: 200; Stufe 2: 400; Stufe 3: 580
Gewicht (kg)	1,3



AEROTEC CSP1200 1/2 ZOLL

- Handlicher und leichter Schlagschrauber CSP Composite „Heavy Duty“
- Ideal für den täglichen Einsatz im Handwerk und der Industrie
- Durch den ausgewogenen Schwerpunkt ein idealer Helfer
- Das Drehmoment ist im Rechts- und Linkslauf optimal und über einen leichtgängigen Umschalter direkt einstellbar

Modell	Aerotec CSP1200 1/2 Zoll
Artikelnummer (alt/neu)	2010197 / 25910014
Luftverbrauch (L/Min.)	180
Aufnahme (Zoll)	1/2
Druck max. (bar)	6,3
Drehmoment (Nm)	Stufe 1: 400; Stufe 2: 800; Stufe 3: 1200
Gewicht (kg)	2



AEROTEC CSP1500 3/4 ZOLL



- Handlicher und leichter Schlagschrauber CSP Composite „Heavy Duty“
- Ideal für den täglichen Einsatz im Handwerk und der Industrie
- Durch den ausgewogenen Schwerpunkt ein idealer Helfer
- Das Drehmoment ist im Rechts- und Linkslauf optimal und über einen leichtgängigen Umschalter einstellbar

Modell	Aerotec CSP1500 3/4 Zoll
Artikelnummer (alt/neu)	2010205 / 25910020
Luftverbrauch (L/Min.)	210
Aufnahme (Zoll)	3/4
Druck max. (bar)	6,3
Drehmoment (Nm)	Stufe 1: 900; Stufe 2: 1100; Stufe 3: 1500
Gewicht (kg)	2,5



AEROTEC HDT1100 3/4 ZOLL

- Handlicher Kompaktschlagschrauber 3/4"
- Ideal für den täglichen Einsatz im Handwerk und der Industrie
- Absolut kompaktes Gerät
- Mit gummiertem Handgriff und Abluftdrosselung
- Das Drehmoment ist im Rechts- und Linkslauf optimal und über einen leichtgängigen Umschalter direkt einstellbar
- Rechtslauf ist in 3 Stufen einstellbar, im Linkslauf volle Leistung

Modell	Aerotec HDT1100 3/4 Zoll
Artikelnummer (alt/neu)	2010234 / 25910021
Luftverbrauch (L/Min.)	210
Aufnahme (Zoll)	3/4
Druck max. (bar)	6,3
Drehmoment (Nm)	Stufe 1: 385; Stufe 2: 770; Stufe 3: 1150
Gewicht (kg)	2,5



AEROTEC HDT2500 1 ZOLL

- Ideal für den täglichen Einsatz im Handwerk und der Industrie
- Ein Zusatzhandgriff erleichtert das Arbeiten
- Das Drehmoment ist im Rechts- und Linkslauf optimal und über einen leichtgängigen Umschalter direkt einstellbar
- Inklusive 2 Nussen (32 mm & 33 mm)

Modell	Aerotec HDT2500 1 Zoll
Artikelnummer (alt/neu)	2010235 / 25910025
Luftverbrauch (L/Min.)	1100
Aufnahme (Zoll)	1
Druck max. (bar)	8
Drehmoment (Nm)	2400
Gewicht (kg)	14





AEROTEC MAGNETHALTER A6

- Mit 2 starken Magneten zur Aufnahme von 1 Schlagschrauber und 4 Stecknuss-Einsätzen
- Ein Haltehaken für Drehmomentschlüssel

Modell	Aerotec Magnethalter A6 für Schlagschrauber bis 3/4 Zoll
Artikelnummer (alt/neu)	2009743 / 25919000
Gewicht	1,5

AEROTEC 3ER NUSSENSATZ 1/2 ZOLL

- Nussensatz speziell verstärkt für Schlag- und Ratschenschrauber
- 4 Kant Aufnahme 1/2"
- Speziell geeignet zum Radwechsel, da mit Kunststoffhülse ausgestattet, um das Rad vor Beschädigungen zu schützen
- Größen 17/19/21 mm / Länge 70 mm
- Lieferung im Kunststoffkoffer
- Material: CR-M



Modell	Aerotec 3er Nussensatz 1/2 Zoll
Artikelnummer (alt/neu)	2009533 / 25911000
Aufnahme (Zoll)	1/2



AEROTEC NUSSENKASTEN LK 1/2 ZOLL

- Nussenkasten speziell verstärkt für Schlag- und Ratschenschrauber
- 4 Kant Aufnahme 1/2"
- Nussen in der Länge 25 mm, in den Größen 13/15/17/19/21 mm
- Nussen in den Längen 50 mm, in den Größen 13/15/17/19/21 mm
- Durch die spezielle Stahllegierung ist dieser Nussensatz speziell für die harte Beanspruchung geeignet
- Material: CR-M
- Lieferung im Kunststoffkoffer

Modell	Aerotec Nussenkasten LK 1/2 Zoll
Artikelnummer (alt/neu)	2009614 / 25911001
Aufnahme (Zoll)	1/2

AEROTEC NUSSENKASTEN 3/4 ZOLL



- Nussensatz speziell verstärkt für Schlag- und Ratschenschrauber
- 4 Kant Aufnahme 3/4"
- Material: CR-M
- Durch die spezielle Stahllegierung ist dieser Nussenkasten speziell für die harte Beanspruchung geeignet
- Größen 26/27/29/30/32/33/35/36
- Lieferung im Kunststoffkoffer



Modell	Aerotec Nussenkasten 3/4 Zoll
Artikelnummer (alt/neu)	2009615 / 25911002
Aufnahme (Zoll)	3/4

AEROTEC CSP 90 1/2 ZOLL

- 1/2" 4-Kant-Aufnahme
- Rechts-Linksumschaltung erfolgt leichtgängig am Getriebekopf
- Drehzahl ist stufenlos einstellbar
- Einstellbare Abluftumlenkung
- Lieferung mit SK Anschlussnippel
- Gummierter Handgriff
- Ideal geeignet für schwer zugängliche, enge Stellen

Modell	Aerotec CSP 90 1/2 Zoll
Artikelnummer (alt/neu)	201502003 / 25910100
Luftverbrauch (L/Min.)	170
Druck max. (bar)	6,3
Drehmoment (Nm)	80
Gewicht (kg)	1,3

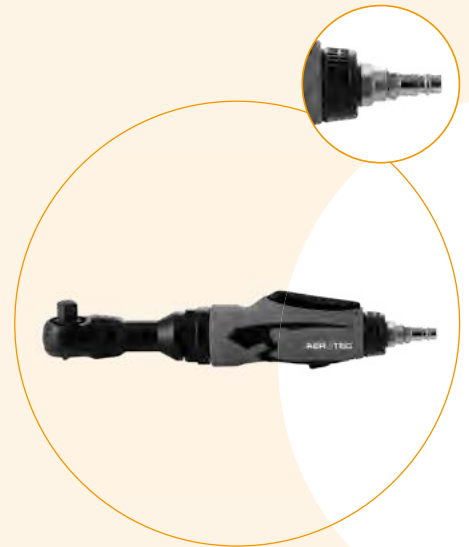

AEROTEC CSP 15 1/4 ZOLL / AEROTEC CSP 20 3/8 ZOLL



- 1/4" 4-Kant-Aufnahme
- Rechts-Linksumschaltung erfolgt leichtgängig am Getriebekopf
- Drehzahl ist stufenlos einstellbar
- Einstellbare Abluftumlenkung um 360°
- Lieferung mit SK Anschlussnippel
- Gummierter Handgriff
- Ideal geeignet für schwer zugängliche, enge Stellen
- Sicherheitsarretierung

Modell	Aerotec CSP 15 1/4 Zoll	Aerotec CSP 20 3/8 Zoll
Artikelnummer (alt/neu)	201502004 / 25910110	201502005 / 25910120
Luftverbrauch (L/Min.)	113	113
Druck max. (bar)	6,3	6,3
Drehmoment (Nm)	40	40
Gewicht (kg)	0,52	0,52
4-Kant-Aufnahme	1/4"	3/8"



AEROTEC ST 1/2 ZOLL

- Rechts-Linksumschaltung erfolgt leichtgängig am Getriebekopf
- Inkl. 9, 10, 11, 13, 14, 17, 19 Nussen
- Ratschenset im stabilen Koffer

Modell	Aerotec ST 1/2 Zoll
Artikelnummer (alt/neu)	201354 / 25910130
Luftverbrauch (L/Min.)	120
Druck max. (bar)	6,3
Drehmoment (Nm)	68
Gewicht (kg)	2



AEROTEC EXZENTERSCHLEIFER ST

- Exzentrerschleifer für den professionellen Einsatz
- Der Schleifer verfügt über eine integrierte Absaugung mittels Staubfangsack
- Der Schleifer kann auch an eine externe Absaugung angeschlossen werden
- Lieferung inkl. 1 Meter Absaugschlauch und Staubfangsack
- Drehzahl ist stufenlos einstellbar
- Ideal im Karosseriebereich und Holzhandwerk

Modell	Aerotec Exzentrerschleifer ST
Artikelnummer (alt/neu)	2009545 / 25930000
Luftverbrauch (L/Min.)	320
Druck max. (bar)	6,3
Leerlaufdrehzahl (U/Min.)	10000
Durchmesser (mm)	150
Gewicht (kg)	3,1



AEROTEC MINI CSP50A

- Extrem klein und super handlich
- Leichtes Composite-Gehäuse
- Drehzahl ist stufenlos einstellbar
- Mit Sicherheitsarretierung
- Abluftumlenkung um 360°
- 50 mm Klettscheibe
- Lieferung mit SK-Anschlussnippel

Modell	Aerotec MINI Exzentrerschleifer CSP50A
Artikelnummer (alt/neu)	201502002 / 25930010
Luftverbrauch (L/Min.)	113
Druck max. (bar)	6,3
Leerlaufdrehzahl (U/Min.)	15000
Durchmesser (mm)	50
Gewicht (kg)	0,66



AEROTEC MINI DRUCKLUFTSCHLEIFER CSP 50



- Extrem klein und super handlich
- Leichtes Composit Gehäuse
- 2 stufiges Getriebe
- Geschwindigkeitsstufen leicht einstellbar
- ROLOC-Aufnahme
- 50 mm Schleifscheibe
- Abluft erfolgt nach unten
- Lieferung mit SK-Anschlussnippel
- Inkl. Montageschlüssel

Modell	Aerotec MINI Druckluftschleifer CSP50
Artikelnummer (alt/neu)	201502001 / 25930005
Luftverbrauch (L/Min.)	113
Druck max. (bar)	6,3
Leerlaufdrehzahl (U/Min.)	16000
Gewicht (kg)	0,66
Durchmesser (mm)	50



AEROTEC WINKELSCHLEIFER ST 125

- Druckluftwinkelschleifer mit ausgewogenem Schwerpunkt
- Genormte Aufnahme für 125 mm Schleif- und Trennscheiben
- Im Lieferumfang enthalten ist der Führungsgriff und ein SK Nippel 1/4"

Modell	Aerotec Winkelschleifer ST 125
Artikelnummer (alt/neu)	2009543 / 25930015
Luftverbrauch (L/Min.)	320
Druck max. (bar)	6,3
Leelaufdrehzahl (U/Min.)	12000
Gewicht (kg)	2
Durchmesser (mm)	125



AEROTEC STABSCHLEIFERSET IM KOFFER



- Stabschleifer set im Koffer
- Inkl. 10 Silizium Carbid Schleifstiften in verschiedenen Größen und Körnungen
- Im Lieferumfang enthalten ist eine 3 und 6 mm Spannzange sowie ein Montageschlüssel
- Drehzahl am Handgriff stufenlos einstellbar
- Composite Material, dadurch sehr leicht und handlich
- Abluftumlenkung am Anschlussstück für komfortables Arbeiten

Modell	Aerotec Stabschleifer set im Koffer
Artikelnummer (alt/neu)	200656 / 25930020
Luftverbrauch (L/Min.)	180
Druck max. (bar)	6,3
Leerlaufdrehzahl (U/Min.)	25000
Gewicht (kg)	0,92 / mit Koffer 3





AEROTEC DRUCKLUFTBOHRMASCHINE ST

- Druckluftbohrmaschine mit Schnellspannfutter bis 10 mm Bohrerdurchmesser für die Holz- und Metallbearbeitung
- Lieferung erfolgt inkl. SK Stecknippel
- Mit Rechts-Linksumschaltung

Modell	Aerotec Druckluftbohrmaschine ST
Artikelnummer (alt/neu)	200636 / 25930025
Luftverbrauch (L/Min.)	130
Druck max. (bar)	6,3
Leerlaufdrehzahl (U/Min.)	1400
Gewicht (kg)	2,4

AEROTEC KAROSSERIESÄGE STS

- 1 Sägeblatt mit 24 Zähnen
- 1 Sägeblatt mit 32 Zähnen
- 5 Feilen für Feinwerkmechanikarbeiten
- Schwingungsgedämpft
- Kälteisoliertes Gehäuse für hohen Bedienkomfort und Heckauspuff für geringe Lautstärke

Modell	Aerotec Karosseriesäge STS
Artikelnummer (alt/neu)	2009694 / 25930030
Luftverbrauch (L/Min.)	120
Druck max. (bar)	6,3
Hubfrequenz (Min.)	10000
Gewicht (kg)	1,1
Zubehör	Sägeblatt zu Karosseriesäge STS (Inhalt 5 Stck) 32 Z
Artikelnummer (alt/neu)	2009704 / 25930035



AEROTEC KOMBI DRUCKLUFTNAGLER KN 50

- Ideal für den Innenausbau oder für den Schreiner bei der täglichen Arbeit
- Gummierter Handgriff für optimalen Grip
- Verschießt Standard SK Nägel mit 20, 32 und 50 mm Länge
- Verschießt Klammern mit 16, 25, 32 und 40 mm Länge mit dem Kopfmaß 5,8 mm
- Mit Standard SK Nippel auf jeden Kompressor passend
- Lieferung im Kunststoffkoffer
- Mit einstellbarer Tiefenregulierung und Druckschutz, um Abdrücke zu vermeiden

Modell	Aerotec Kombi Druckluftnagler KN 50
Artikelnummer (alt/neu)	2010116 / 25950000
Luftverbrauch (L/Min.)	0,4
Druck max. (bar)	6,3
Klammer-Kopfbreite (mm)	5,8
Nägel - Maße (mm)	2 x 1 x 1,26
Gewicht (kg)	1,4

Zubehör	SK Nägel 20 mm	SK Nägel 32 mm	SK Nägel 50 mm	Klammern 16 x 5,7 mm	Klammern 25 x 5,7 mm	Klammern 32 x 5,7 mm	Klammern 40 x 5,7 mm
Artikelnummer (alt/neu)	9045255 / 25950101	9045256 / 25950102	9045257 / 25950103	9045270 / 25950113	9045259 / 25950111	9045258 / 25950110	9045260 / 25950112
Inhalt	1.000 Stück	1.000 Stück	1.000 Stück	1.000 Stück	1.000 Stück	1.000 Stück	1.000 Stück



AEROTEC CSP 150

- Robuster Meißelhammer für den Einsatz von Stemm- und Karosseriearbeiten
- Inkl. 4 Meißel in verschiedenen Ausführungen
- Lieferung im Kunststoffkoffer
- Extrem klein und super handlich mit gummiertem Handgriff
- Präzises Arbeiten möglich
- 10 mm 6-Kant-Aufnahme
- Abluft nach unten

Modell	Aerotec CSP 150
Artikelnummer (alt/neu)	201502009 / 25920000
Luftverbrauch (L/Min.)	113
Druck max. (bar)	6,3
Schlagzahl (Min.)	4500
Meißellänge (mm)	150
Gewicht (kg)	1,6



AEROTEC STX II 225 MM

- Robuster Meißelhammer für den harten Einsatz bei Stemm- und Durchbrucharbeiten
- Im Lieferumfang enthalten sind: 5 Meißel in verschiedenen Ausführungen, Kunststoffkoffer

Modell	Aerotec STX II 225 mm
Artikelnummer (alt/neu)	2009554 / 25920005
Luftverbrauch (L/Min.)	160
Druck max. (bar)	6,3
Schlagzahl (Min.)	3200
Meißellänge (mm)	175
Gewicht (kg)	2,5



Zubehör	Aerotec Schlitzhaltekappe universell (lose oder im Blister)	
Artikelnummer (alt/neu)	2009583 / 25920001	2009583BLISTER / 25921001



AEROTEC NADELABKLOPFER AUFSATZ

- Geeignet für jeden Meißelhammer mit Spannfederhalterung und 10 mm 6-Kant Aufnahme
- Somit kann ein Meißelhammer zu einem Entroster umgerüstet werden
- Der Nadelaufsatz verfügt über 19 Nadeln

Modell	Aerotec Nadelabklopfer Aufsatz
Artikelnummer (alt/neu)	200634 / 25920002
Luftverbrauch (L/Min.)	abhängig vom Meißelhammer
Druck max. (bar)	6,3
Gewicht (kg)	0,6



AEROTEC DRUCKLUFTNADELABKLOPFER PRO

- Druckluftnadelabklopfer zum Reinigen und Entrosten von Stahlteilen oder auch zur Steinmodellierung geeignet
- Mit 19 Stahlnadeln und gummiertem Handgriff ein effizienter Helfer
- Industriequalität

Modell	Aerotec Druckluftnadelabklopfer Pro
Artikelnummer (alt/neu)	200627 / 25920010
Luftverbrauch (L/Min.)	250
Druck max. (bar)	6,3
Schlagzahl (Min.)	3000
Gewicht (kg)	2,6
Zubehör	Nadelpistole: Ersatznadelsatz 19 Stück
Artikelnummer (alt/neu)	200627B / 25920011



AEROTEC ABRUCHHAMMER PRO XS

- Robuster Abbruchhammer für den professionellen Einsatz
- Der Abbruchhammer verfügt über einen 3/8" Luftanschluss
- Im Lieferumfang: 1 Spitz- und Fließmeißel mit 200 mm Länge und 1 SK Nippel

Modell	Aerotec Abbruchhammer Pro XS
Artikelnummer (alt/neu)	200666 / 25920020
Luftverbrauch (L/Min.)	300
Druck max. (bar)	6,3
Schlagzahl (Min.)	3600
Gerätelänge (mm)	290
Meißellänge (mm)	200
Gewicht (kg)	3

Zubehör	Pro XS: Spitzmeißel	Pro XS: Flachmeißel	Pro XS: Spannfeder
Artikelnummer (alt/neu)	2009685 / 25920021	2009684 / 25920022	2009689 / 25920023



AEROTEC BLINDNIETGERÄT BG 1000

- Einfache Verarbeitung von Standard-Nieten bis 4,8 mm ohne großen Kraftaufwand
- Mit integriertem Sammelbehälter für abgerissene Nietdorne
- Lieferung erfolgt im praktischen Kunststoffkoffer mit diversem Zubehör (Bsp. Nieteneinsätze, Druckfedern, Ölflasche, Multifunktionsschlüssel, uvm.)

Modell	Aerotec Blindnietgerät BG 1000
Artikelnummer (alt/neu)	20150012 / 25920030
Zugkraft (kg)	900
Arbeitsbereich Nietendurchmesser (mm)	bis zu 4,8
Luftverbrauch (L/Hub)	1,15
Gewicht (kg)	1,5



AEROTEC KARTUSCHENPISTOLE DP310 PRO



- Profi Silikonkartuschenpistole mit patentiertem Entlastungsventil, um das Nachfließen des Silikons zu stoppen
- Handliche Kartuschenpistole für Standard Kartuschen
- Die Kartuschenpistole ist für Kompressoren ab 2 Liter Tank geeignet
- Für handelsübliche 310 ml Kartuschen geeignet
- Durchmesser max. 48 mm
- Ideal für Gas-/Wasserinstallateure



Modell	Aerotec Kartuschenpistole DP310 Pro
Artikelnummer (alt/neu)	2009645 / 25830200
Luftverbrauch (L/Min.)	60
Druck max. (bar)	6,3
Gewicht (kg)	2

AEROTEC KARTUSCHENPISTOLE KOMBI

- Handliche Kartuschenpistole perfekt für den täglichen Einsatz
- Die Kartuschenpistole ist für Kompressoren ab 2 Liter Tank geeignet
- Geeignet für handelsübliche 310 ml Kartuschen, Silikonbeutel und 2 Komponentenkartuschen
- Ideal für Gas-/Wasserinstallateure
- Durchmesser max. 50 mm

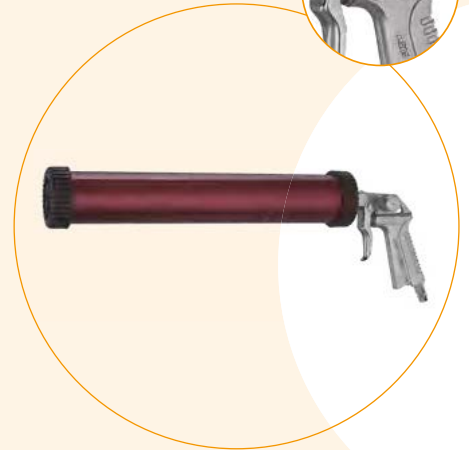

Modell	Aerotec Kartuschenpistole KOMBI
Artikelnummer (alt/neu)	2009646 / 25830205
Luftverbrauch (L/Min.)	60
Druck max. (bar)	6,3
Gewicht (kg)	2



AEROTEC SPRÜHPISTOLE



- Für viele Anwendungsmöglichkeiten
- Zum Versiegeln und Imprägnieren
- Einsprühen und Aufsprühen von Kaltreinigern, Waschmitteln und Sprühölen aller Art
- Universell auf jeden Kompressor passend



Modell	Aerotec Sprühpistole
Artikelnummer (alt/neu)	2010102 / 25830210
Saugbecher (Liter)	1
Luftverbrauch (L/Min.)	120
Druck max. (bar)	6,3
Gewicht (kg)	0,5



AEROTEC FETTPRESSE ST

- Inklusive flexiblem Fettschlauch und starrem Fettrohr
- Liegt durch den Pistolengriff gut in der Hand und ermöglicht somit leichtes Arbeiten
- Für gut definierbare Mengen pro Hebelbetätigung
- Betriebsdruck 2 - 6,3 bar

Modell	Aerotec Fettpresse ST
Artikelnummer (alt/neu)	2010244 / 25830215
Luftverbrauch (L/Min.)	0,5
Druck max. (bar)	6,3
Gewicht (kg)	1,4

AEROTEC UNTERBODENPISTOLE ST

- Inklusive 50 cm Materialschlauch
- Genormte Verschraubung, somit geeignet für 1 Liter Schraubverschlussdosen und Kartuschen
- Für Unterbodenschutz und zum Sprühen von Hohlraumversiegelungen in Verbindung mit einem Hohlraumspritzschlauch und einer Vakuumdüse



Modell	Aerotec Unterbodenpistole ST
Artikelnummer (alt/neu)	2010241 / 25830220
Luftverbrauch (L/Min.)	120
Druck max. (bar)	6,3
Gewicht (kg)	0,6



AEROTEC WASCH- U. REINIGUNGSPISTOLE

- Vernickeltes Gewindestück im Handgriff für optimalen Halt
- Inkl. SK Nippel mit Gewindedichtung zur leichten Montage NW 7,2 / 1/4" AG
- Stufenlose Materialmengenregulierung, genau dosierbar
- Material: Aluminium
- Mit 1,5 m Schlauch inkl. Einsaugventil
- Einstellbarer Düsenstrahl
- Zur Motorreinigung besonders geeignet

Modell	Aerotec Wasch-u. Reinigungspistole
Artikelnummer (alt/neu)	200538 / 25830225
Verlängerung (mm)	260
Druck max. (bar)	15
Schlauch (m)	1,5
Gewicht (kg)	0,37

AEROTEC ALU AUSBLASPISTOLE KURZ



- Material: Aluminium
- Anschluss: Standard SK Nippel
- Druck max. 10 bar
- Gut dosierbar

Modell	Aerotec Alu Ausblaspistole kurz
Artikelnummer (alt/neu)	200533 / 25822100
Luftverbrauch (L/Min.)	120
Druck max. (bar)	10
Gewicht (kg)	0,2



AEROTEC ALU AUSBLASPISTOLE LANG

- Material: Aluminium
- Anschluss: Standard SK Nippel
- Druck max. 10 bar
- Gut dosierbar
- 210 mm lange Verlängerung

Modell	Aerotec Alu Ausblaspistole lang 210 mm
Artikelnummer (alt/neu)	200540 / 25822101
Luftverbrauch (L/Min.)	120
Verlängerung (mm)	210
Druck max. (bar)	10
Gewicht (kg)	0,26



AEROTEC AUSBLASPISTOLE PRO KURZ



- Aus eloxiertem Aluminium gefertigt
- Lieferung mit einer 1,5 mm Düse
- Zum Säubern von schwer zugänglichen Stellen
- Zum Ausblasen von Werkstücken und Geräten
- Anschluss: Standard SK Nippel

Modell	Aerotec Ausblaspistole PRO kurz
Artikelnummer (alt/neu)	200539 / 25822105
Luftverbrauch (L/Min.)	120
Druck max. (bar)	15
Gewicht (kg)	0,26





AEROTEC AUSBLASPISTOLE TURBO - ECO

- Robuste Ausblaspistole mit speziellem Turbo- Aufsatz
- Zum Aus- und Trockenblasen bei verschiedensten Wartungs- und Reparaturarbeiten
- Ausblaspistole mit integriertem Turbo- Aufsatz mit einem Durchmesser von Ø 2 cm
- Effizientes Reinigen mit der variabel dosierbaren Kraft der Druckluft
- Turbo - Spitze saugt durch den entstehenden Unterdruck beim Betätigen durch 4 Öffnungen zusätzliche Luft in die Blaspistole und erhöht damit das Austrittsluftvolumen



Modell	Aerotec Ausblaspistole TURBO - ECO
Artikelnummer (alt/neu)	2005702 / 25822110
Luftverbrauch (L/Min.)	100 - 200
Druck (bar)	2 - 6
Gewicht (kg)	0,3

AEROTEC AUSBLASPISTOLE HF PRO KURZ

- Turbodüse für progressive Luftmengenerhöhung
- Industrieausführung
- Gut dosierbar
- Material: Aluminium

Modell	Aerotec Ausblaspistole HF PRO kurz
Artikelnummer (alt/neu)	201502006 / 25822115
Luftstromvolumen (L/Min.)	1500
Luftverbrauch (L/Min.)	120
Druck max. (bar)	15
Gewicht (kg)	0,23



AEROTEC AUSBLASPISTOLE HF PRO LANG

- Turbodüse für progressive Luftmengenerhöhung
- Industrieausführung
- Gut dosierbar
- Material: Aluminium
- 210 mm lange Verlängerung



Modell	Aerotec Ausblaspistole HF PRO lang
Artikelnummer (alt/neu)	201502007 / 25822116
Luftstromvolumen (L/Min.)	1500
Luftverbrauch (L/Min.)	120
Verlängerung (mm)	210
Druck max. (bar)	15
Gewicht (kg)	0,26



AEROTEC AUSBLASPISTOLE HF PRO 1000

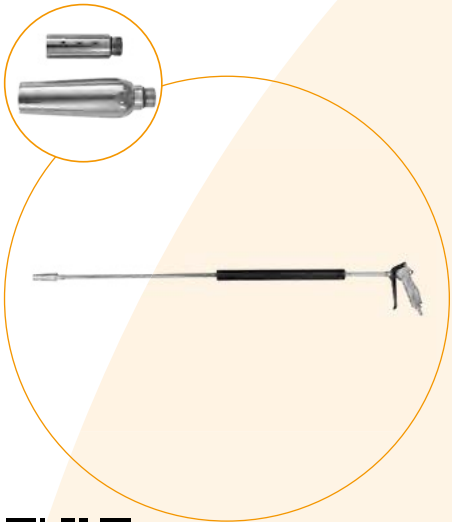

- Turboausblaspistole für Kfz und Landwirtschaft
- Blasrohr mit 30 cm Schaumstoffschutz für ein perfektes Handling
- Turbodüse für progressive Luftmengenerhöhung
- Industrieausführung
- Innengewinde: 3/8" / SK Nippel NW 7,2 universell passend
- Gut dosierbar
- Material: Aluminium
- 1000 mm lange Verlängerung

Modell	Aerotec Ausblaspistole HF PRO 1000
Artikelnummer (alt/neu)	201502008 / 25822117
Luftstromvolumen (L/Min.)	2200 - 2900
Luftverbrauch (L/Min.)	160
Druck max. (bar)	10
Gewicht (kg)	0,66



AEROTEC AUSBLASPISTOLE PRO

- Hochwertige Industrieausblaspistole
- Um 360° drehbarer SK Anschluss
- Gummierter Handgriff und gekröpfte Verlängerung
- Genau dosierbar
- Material: Aluminium

Modell	PRO SE1	PRO SE2	PRO SE3
Artikelnummer (alt/neu)	2010032 / 25822120	2010033 / 25822121	2010034 / 25822122
Verlängerung (mm)	100	200	300
Druck max. (bar)	8	8	8
Gewicht (kg)	0,23	0,24	0,25



AEROTEC AUSBLASPISTOLE KS

- Glasfaserverstärkter Kunststoff
- Luftstrahl ist über Handgriff justierbar
- Geriffelter Handgriff für perfekten Grip auch bei verölten Händen
- Lufteingang mit Messinghülseinsatz für optimalen Halt des Druckluftanschlusses
- Inkl. SK Nippel mit Gewindedichtung zur leichten Montage NW 7,2

Modell	KS 100	KS 250	KS 500
Artikelnummer (alt/neu)	2010242 / 25822125	2010243 / 25822126	2010257 / 25822127
Verlängerung (mm)	100	250	500
Druck max. (bar)	10	10	10
Gewicht (kg)	0,26	0,27	0,3



AEROTEC AUSBLASPISTOLE KSP

- Glasfaserverstärkter Kunststoff
- Vernickeltes Gewindestück im Handgriff für optimalen Halt
- Inkl. SK Nippel mit Gewindedichtung zur leichten Montage
- Genau dosierbar
- Material: Aluminium

Modell	KSP 100	KSP 270	KSP 120	KSP-G 120
Artikelnummer (alt/neu)	200534 / 25822130	200535 / 25822131	200536 / 25822132	200537 / 25822133
Luftverbrauch (L/Min.)	160	160	160	160
Verlängerung (mm)	100	270	120	120
Druck max. (bar)	10	10	10	10
Gewicht (kg)	0,13	0,17	0,15	0,11

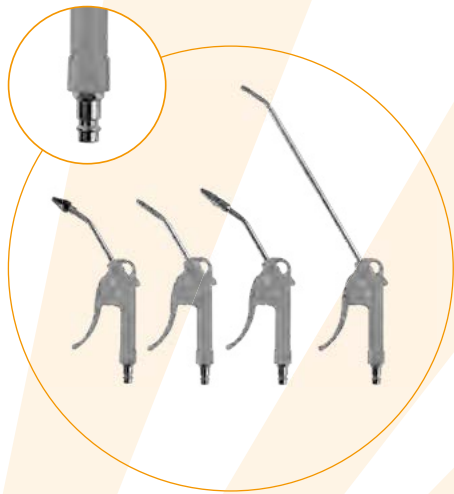

AEROTEC AUSBLASKIT 2

- Windungsdurchmesser ca. 40 mm somit sehr flexibel
- Pistole aus Kunststoff mit 100 mm gekröpfter Verlängerung
- 5 Meter Spiralschlauch mit Stahlkupplungen aus PU Material somit knickfest

Modell	Aerotec Ausblaskit 2
Artikelnummer (alt/neu)	2009553 / 25822135
Druck max. (bar)	10
Luftverbrauch (L/Min.)	120
Gewicht (kg)	0,5
Innendurchmesser (mm)	6
Außendurchmesser (mm)	8



AEROTEC DRUCKLUFTSET 3 TLG.

- Ausblaspistole mit gut dosierbarem Druckluftstrahl
- Reifenfüllpistole mit Manometer Anzeigebereich bis 12 bar
- 30 cm Gummischlauch mit Autoventil
- 5 m Spiralschlauch aus PU
- Für Kompressoren ab 2 Liter Kessel geeignet

Modell	Aerotec Druckluftset 3 tlg.
Artikelnummer (alt/neu)	200654 / 25822200
Druck max. (bar)	8
Gewicht (kg)	0,9



AEROTEC ÖL VG 22 / VG 100



Öl VG 100:

- Verhindert die Ablagerung von Alterungsprodukten und Fremdstoffen, Flammpunkt 228°
- Hochwertiges Verdichter-Öl auf mineralischer Basis
- Geeignet für jeden Kolbenkompressor mit ölgeschmiertem Verdichter System
- Nach DIN ISO 3016+2592+1839+51562

Öl VG 22:

- Verhindert die Ablagerung von Alterungsprodukten und Fremdstoffen, Flammpunkt 220°
- Hochwertiges zinkfreies und aschearmes Hydrauliköl
- Geeignet für jedes ölgeschmierte Druckluftwerkzeug
- Nach DIN 51524/2



Modell	Aerotec Öl VG 22 0,5 Liter	Aerotec Öl VG 100 1 Liter
Artikelnummer (alt/neu)	200647 / 25921000	200633 / 25599000

AEROTEC DRUCKLUFTSET 5 TLG. - FLIESSBECHER / SAUGBECHER*

- Ausblaspistole mit gut dosierbarem Druckluftstrahl
- Sprüh- und Reinigungspistole Inhalt 1 Liter
- Reifenfüllpistole mit Manometer, Anzeigebereich bis 12 bar inkl. 30 cm Gummischlauch mit Autoventil
- 5 m Spiralschlauch
- Lackierpistole mit 0,5 Liter Fließbecher
- Für Kompressoren ab 2 Liter-Kessel geeignet



Modell	Aerotec Druckluftset 5 tlg. - Fließbecher	Aerotec Druckluftset 5 tlg. - Saugbecher
Artikelnummer (alt/neu)	2005840 / 25822210	20058408 / 25822205
Druck max. (bar)	8	8
Gewicht (kg)	1,65	1,65



AEROTEC REIFENFÜLLER ST UNGEEICHT

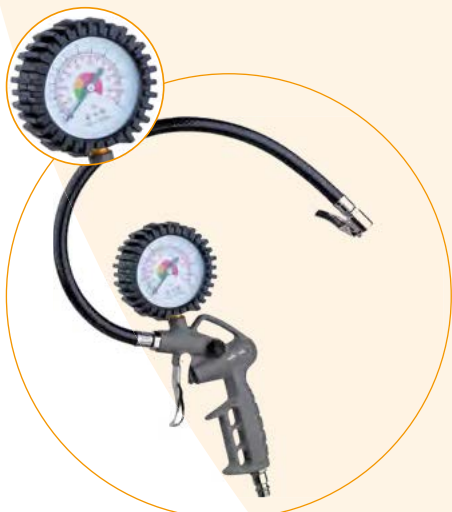

- Material: Aluminium
- Anschluss: Standard SK Nippel
- 30 cm Gummischlauch mit Autoadapter
- Gut ablesbares Manometer
- Mit Manometerschutz
- Mit Überdruckschutz
- Ungeiecht

Sonderzubehör:

- 3er Adapterset
- Modell-Nr.: 200542
- Auf jeden Reifenfüller passend
- Adapter für Bälle, Fahrradreifen und Luftmatratzen
- Material: Messing

Modell	Aerotec Reifenfüller ST ungeiecht
Artikelnummer (alt/neu)	200532 / 25822000
Druck max. (bar)	8
Gewicht (kg)	0,5



AEROTEC REIFENFÜLLER TECH ST UNGEEICHT



- Material: Aluminium
- Anschluss: Standard SK Nippel
- 30 cm Gummischlauch mit Autoadapter
- Gut ablesbares Manometer
- Mit Manometerschutz
- Mit Überdruckschutz
- Mit LED-Lampe
- Inkl. 3-tlg. Adapter-Set aus Messing für Bälle, Fahrradreifen und Luftmatratzen
- Ungeeicht

Modell	Aerotec Reifenfüller TECH ST
Artikelnummer (alt/neu)	200541 / 25822005
Druck max. (bar)	10
Gewicht (kg)	0,43



AEROTEC REIFENFÜLLER KFZ UNGEEICHT

- Robuster Reifenfüller für den Heimwerker oder Hobbyschrauber
- Material: Aluminium
- Mit 85 cm langem Schlauch mit Überdruckablassventil Anzeigebereich max. 12 bar
- Anschluss: Standard SK universell passend auf jeden Schlauch
- Großes, geschütztes Manometer
- Ungeeicht

Modell	Aerotec Reifenfüller KFZ ungeeicht
Artikelnummer (alt/neu)	2005759 / 25822010
Druck max. (bar)	10
Gewicht (kg)	0,5



AEROTEC REIFENFÜLLER LCD PRO UNGEEICHT



- Gut ablesbares Digitalmanometer
- 85 cm Gummischlauch mit Autoadapter
- Anzeige in bar, PSI und Kpa
- Ungeeicht
- Stromversorgung: Knopfzelle CR2032 (im Lieferumfang enthalten)

Modell	Aerotec Reifenfüller LCD PRO ungeeicht
Artikelnummer (alt/neu)	200546 / 25822015
Druck max. (bar)	16
Gewicht (kg)	0,58





AEROTEC REIFENFÜLLER GEEICHT + 3ER ADAPTER SET

- Material: Aluminium
- 30 cm Gummischlauch mit Autoadapter
- Gut ablesbares Manometer
- Mit Überdruckabschlussventil
- Inkl. 3er Adapterset (Adapter für Bälle, Fahrradreifen und Luftmatratzen)
- Anzeige in bar und PSI
- Geeicht
- WiKA Manometer

Modell	Aerotec Reifenfüller geeicht + 3er Adapter Set
Artikelnummer (alt/neu)	200548 / 25822020
Druck max. (bar)	10
Gewicht (kg)	0,42



AEROTEC KFZ REIFENFÜLLER 25/GR 80 PRO

- Professioneller Reifenfüller
- Vollgummierte Schutzhülle
- 80 mm Anzeige
- Bar- Anzeige
- 75 cm langer Schlauch
- Stahlkupplung
- WIK A Manometer
- Mit Überdruckabschlussventil
- Kfz Qualität

Modell	Aerotec KFZ Reifenfüller 25/GR 80 PRO
Artikelnummer (alt/neu)	2010173 / 25822025
Druck max. (bar)	12
Gewicht (kg)	0,5



AEROTEC REIFENFÜLLER GEEICHT TECH 63

- Garantiert mit seinem Bediensystem den perfekten Reifendruck
- Befüllen und Ablassen von Luft per Knopfdruck
- Patentiertes Bediensystem
- Gut ablesbares Manometer mit 63 mm Größe
- Mit WIK A Manometer, Anzeige in bar und PSI
- Bruchsicheres Kunststoffgehäuse
- 75 cm Gummischlauch mit Autoadapter

Modell	Aerotec Reifenfüller geeicht TECH 63
Artikelnummer (alt/neu)	2010175 / 25822030
Druck max. (bar)	10
Gewicht (kg)	0,5



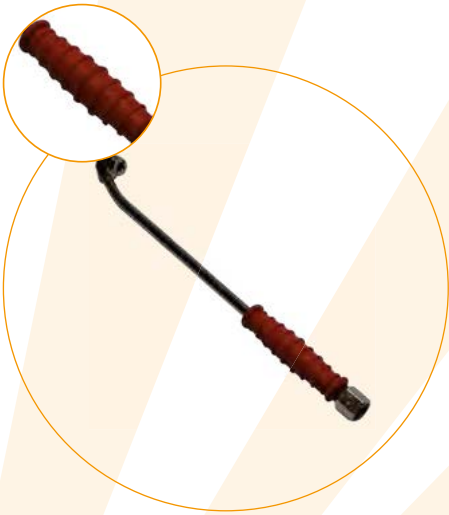

AEROTEC TANKSTELLENSTECKER

- Tankstellenstecker 34 cm
- Einfache Handhabung
- Kann auf jeden Reifenfüller montiert werden

Modell	Aerotec Tankstellenstecker 34 cm 1/4" IG universell passend	Aerotec Tankstellenstecker 34 cm 1/4 Zoll AG mit 85 cm Schlauch
Artikelnummer (alt/neu)	200642 / 25822040	200677 / 25822044



AEROTEC 3ER ADAPTERSATZ FÜR REIFENFÜLLER

- Auf jeden Reifenfüller passend
- Adapter für Bälle, Fahrradreifen und Luftmatratzen
- Material: Messing



Modell	Aerotec 3er Adaptersatz passend für Reifenfüller
Artikelnummer (alt/neu)	200542 / 25822041



AEROTEC KIPPHEBEL PRO

- Universell für Autoventile
- Passend für Schläuche mit 6 mm Innendurchmesser
- Aus vernickeltem Messing

Modell	Artikelnummer (alt/neu) (lose)	Artikelnummer (alt/neu) (Blister)
Aerotec Kipphebel PRO	20170804 / 25822042	20170804BLISTER / 25822045





AEROTEC KIPPHEBEL KOMBISTECKER PRO

- Universell für Autoventile Dunlop, Presta und französisches Fahrradventil
- Passend für Schläuche mit 6 mm Innendurchmesser

Modell	Artikelnummer (alt/neu) (lose)	Artikelnummer (alt/neu) (verpackt) (Blister)
Aerotec Kipphebel Kombistecker PRO	20170805 / 25822043	20170805BLISTER / 25822046



AEROTEC DRUCKLUFTSCHLAUCH

- Mit Standard SK Schnellkupplungssystem passend auf alle Kompressoren und Werkzeuge
- Mit hydraulik-verpresster Kupplung
- Ölresistent und silikonfrei
- Extrem flexibel durch hochwertige PU Mischung

Modell	10 m x 6 mm	10 m x 9 mm
Artikelnummer (alt/neu)	2005740 / 25850100	2005741 / 25850110
Innendurchmesser (mm)	6	9
Druck max. (bar)	15	15
	20 m x 6 mm	20 m x 9 mm
	2006280 / 25850115	200630 / 25850120
	6	9
	15	15



AEROTEC DRUCKLUFTSCHLAUCH KFZ PRO

- Speziell für den Kfz-Bereich
- Perfekt geeignet für harte Beanspruchung
- Mit hydraulik-verpressten Messingkupplungen
- Ölresistent und silikonfrei
- Extrem flexibel durch hochwertige PU Mischung

Modell	10 m x 13 mm
Artikelnummer (alt/neu)	2005745 / 25850125
Innendurchmesser (mm)	13
Druck max. (bar)	15





AEROTEC SCHLAUCHTROMMEL KIT

- Passend für Kompressor mit 24-200 L Kessel!
- Einfache und schnelle Montage
- Anschluss an jeden Kessel mit 3/8" möglich
- Der Schlauch ist immer an Ort und Stelle



Modell	Aerotec Schlauchtrommel Kit
Artikelnummer (alt/neu)	2005223 / 25850000
Innendurchmesser (mm)	6
Druck max. (bar)	15

AEROTEC SUPERFLEX PRO 10 M

- Verstärktes PVC-Mesh-Gewebe Ultraflex
- Hochflexibler Schlauch mit Knickschutzfeder an den Enden
- Bleibt auch bei niedrigen Temperaturen sehr elastisch
- Perfekt geeignet für harte Beanspruchung
- Passend auf alle Druckluftwerkzeuge
- Ölresistent und silikonfrei



Modell	10 m x 6 mm	10 m x 9 mm
Artikelnummer (alt/neu)	2005750 / 25850130	2005749 / 25850135
Innendurchmesser (mm)	6	9
Druck max. (bar)	15	15



AEROTEC SUPERFLEX PRO 50 M

- Verstärktes PVC-Mesh-Gewebe Ultraflex
- Hochflexibler Schlauch
- Bleibt auch bei niedrigen Temperaturen sehr elastisch
- Extrem leicht
- Ölresistent und silikonfrei
- 50 Meter Rollenware



Modell	50 m x 6 mm	50 m x 9 mm
Artikelnummer (alt/neu)	2005752 / 25850140	2005751 / 25850145
Innendurchmesser (mm)	6	9
Druck max. (bar)	15	15



AEROTEC SPIRALSCHLAUCH 3 M PRO

- Hochwertige Industrierausführung
- Hochflexibler PU-Schlauch
- Material PU98sh
- Knickschutz an den Anschlussseiten
- ¼" AG Anschlussgewinde mit 360° Drehgelenk
- Im Blisterbeutel mit Hängehalter für Verkaufswand



Modell	Aerotec Spiralschlauch 3 m PRO
Artikelnummer (alt/neu)	2010154 / 25850200
Innendurchmesser (mm)	5
Druck max. (bar)	10

AEROTEC SPIRALSCHLAUCH ST

- Hochwertige Industrierausführung
- Hochflexibler PU-Schlauch
- Material PU98sh
- Knickschutz an den Anschlussseiten
- Im Blisterbeutel mit Hängehalter für Verkaufswand



Modell	5,5 x 5 m PU	5,5 x 7,5 m PU
Artikelnummer (alt/neu)	2010159 / 25850205	2010160 / 25850210
Innendurchmesser (mm)	5,5	5,5
Druck max. (bar)	10	10



AEROTEC SPIRALSCHLAUCH PRO

- Hochwertige Industrierausführung
- Hochflexibler PU-Schlauch
- Material PU98sh
- Knickschutz an den Anschlussseiten

Modell	PRO 8 x 7,5 m PU	PRO 8 x 10 m PU
Artikelnummer (alt/neu)	2010155 / 25850215	2010161 / 25850220
Innendurchmesser (mm)	8	8
Druck max. (bar)	10	10





AEROTEC AERO 8 ECO

- Druckluft-Schlauchtrommel mit automatischem Rücklauf
- Mit Schlauchführung, damit der Schlauch sauber aufgerollt wird
- Bruchfestes Kunststoffgehäuse 180° schwenkbar
- Kunststoffgehäuse schützt den Druckluftschlauch vor Verschleiß und hält den Arbeitsplatz ordentlich und sicher
- Stabile Wandhalterung
- Mit hochflexiblem PU Schlauch
- Arretierung verhindert den ungewollten automatischen Rücklauf
- Fertig montiert und sofort einsatzfähig

Modell	Aerotec Aero 8 ECO
Artikelnummer (alt/neu)	2009612 / 25850010
Länge Arbeitsschlauch (m)	8
Länge Anschlusschlauch (m)	2
Innendurchmesser (mm)	8
Druck max. (bar)	12

AEROTEC AERO 8

- Druckluft-Schlauchtrommel mit automatischem Rücklauf
- Bruchfestes Kunststoffgehäuse 180° schwenkbar
- Stabile Wandhalterung
- Mit hochflexiblem PU Schlauch
- Arretierung verhindert den ungewollten automatischen Rücklauf
- Fertig montiert und sofort einsatzfähig
- Mit Schlauchführung, damit der Schlauch sauber aufgerollt wird

Modell	Aerotec Aero 8
Artikelnummer (alt/neu)	2009611 / 25850015
Länge Arbeitsschlauch (m)	8
Länge Anschlusschlauch (m)	1
Innendurchmesser (mm)	9,5
Druck max. (bar)	12



AEROTEC AERO PRO 16

- Druckluft-Schlauchtrommel in Industriequalität mit automatischem Rücklauf
- Mit Schlauchführung, damit der Schlauch sauber aufgerollt wird
- Bruchfestes PP-Kunststoffgehäuse 180° schwenkbar
- Kunststoffgehäuse schützt den Druckluftschlauch vor Verschleiß und hält den Arbeitsplatz ordentlich und sicher
- Stabile Wandhalterung
- Mit hochflexiblem PU-Gewebe-Schlauch
- Arretierung verhindert den ungewollten automatischen Rücklauf
- Fertig montiert und sofort einsatzfähig

Modell	Aerotec Aero PRO 16
Artikelnummer (alt/neu)	200554 / 25850020
Länge Arbeitsschlauch (m)	16
Länge Anschlusschlauch (m)	1
Innendurchmesser (mm)	9,5
Druck max. (bar)	30





AEROTEC AERO 16 IND

- Druckluft-Schlauchtrommel mit automatischem Rücklauf
- Mit Schlauchführung, damit der Schlauch sauber aufgerollt wird
- Stabiles Stahlblechgehäuse, pulverbeschichtet
- Gehäuse schützt den Druckluftschlauch vor Verschleiß und hält den Arbeitsplatz ordentlich und sicher
- Stabile Wandhalterung
- Mit hochflexiblem PU- Gewebe-Schlauch
- Arretierung verhindert den ungewollten automatischen Rücklauf
- Fertig montiert und sofort einsatzfähig

Modell	Aerotec Aero 16 IND
Artikelnummer (alt/neu)	200555 / 25850025
Länge Arbeitsschlauch (m)	16
Länge Anschlusschlauch (m)	1,5
Innendurchmesser (mm)	9,5
Druck max. (bar)	20



AEROTEC AERO 18

- Druckluft-Schlauchtrommel mit automatischem Rücklauf
- Mit hochflexiblem PU Schlauch
- Stabiles Stahlblechgehäuse, pulverbeschichtet
- Blockiervorrichtung aus Stahl, sehr robust
- Stabiler, schwenkbarer Befestigungswinkel
- 180° schwenkbar
- Arretierung verhindert den ungewollten automatischen Rücklauf
- Fertig montiert und sofort einsatzfähig

Modell	Aerotec Aero 18
Artikelnummer (alt/neu)	200547 / 25850030
Länge Arbeitsschlauch (m)	18
Länge Anschlusschlauch (m)	1
Innendurchmesser (mm)	9,5
Druck max. (bar)	15



AEROTEC AUTOMATIK AERO 30 SUPERFLEX

- 30 Meter Montage-Schlauchtrommel mit automatischem Rücklauf
- Mit hochflexiblem PU MESH Gewebeschauch
- Mit Knickschutz an den Enden
- Stabiler Stahlblechrahmen, pulverbeschichtet
- Blockiervorrichtung aus Stahl, sehr robust
- Arretierung verhindert den ungewollten automatischen Rücklauf
- Fertig montiert und sofort einsatzfähig
- Halterung zur Wandmontage

Modell	Aerotec Automatik Aero 30 SUPERFLEX
Artikelnummer (alt/neu)	200556 / 25850035
Länge Arbeitsschlauch (m)	30
Länge Anschlusschlauch (m)	1
Innendurchmesser (mm)	9,5
Druck max. (bar)	20





AEROTEC MONTAGE AERO 30 SUPERFLEX

- 30 Meter Montage Schlauchtrommel
- Druckluft-Schlauchtrommel mit Rahmenkonstruktion
- Mit hochflexiblem PU Gewebeslauch
- Stabiles Stahlblechgehäuse, pulverbeschichtet
- 360° drehbarer Stahlrahmen mit stabilem Standfuß
- Stabile Kurbel zum Aufrollen des Druckschlauches
- Mit Knickschutz an den Enden
- Verwindungsfreie Rahmenkonstruktion
- Halterung zur Wandmontage

Modell	Aerotec Montage Aero 30 SUPERFLEX
Artikelnummer (alt/neu)	200550 / 25850040
Länge Arbeitsschlauch (m)	30
Länge Anschlussschlauch (m)	1
Innendurchmesser (mm)	9,5
Druck max. (bar)	20

AEROTEC SANDSTRAHLPISTOLE ST

- Mit Bajonettverschlussystem
- Anschluss: Standard SK universell passend
- Behältergröße 0,7 Liter Saugbecher
- Perfekt für kleinere Flächen geeignet
- Ideal zum Entfernen von Rost und Farbe
- Zum Säubern von Steinen
- Zur Flächenvorbehandlung, um eine bessere Farbhaftung zu erzielen

Modell	Aerotec Sandstrahlpistole ST
Artikelnummer (alt/neu)	2009520 / 25830300
Luftverbrauch (L/Min.)	120
Arbeitsdruck (bar)	6,3
Gewicht (kg)	0,72
Körnung (mm)	0,2 - 0,8
Zubehör	Sandstrahlpistole ST Ersatzdüse
Artikelnummer (alt/neu)	2009521 / 25830301



AEROTEC SANDSTRAHLPISTOLE SP-S PRO

- Mit 170 cm Ansaugschlauch
- Schlauchdurchmesser innen: 18 mm
- Mit gehärteter Strahldüse von 6 mm
- Perfekt für kleinere Flächen geeignet
- Ideal zum Entfernen von Rost oder Farbe
- Zum Säubern von Steinen
- Zur Flächenvorbehandlung, um eine bessere Farbhaftung zu erzielen



Modell	Aerotec Sandstrahlpistole SP-S PRO		
Artikelnummer (alt/neu)	2009510 / 25830305		
Anschluss	Standard SK universell passend		
Luftverbrauch (L/Min.)	290-350		
Arbeitsdruck (bar)	6 - 8		
Gewicht (kg)	1,2		
Körnung (mm)	0,2 - 0,8		
Zubehör	Ersatzdüse 6mm	Ersatzdüse 8mm	Ersatzdüse 10mm
Artikelnummer (alt/neu)	2009512 / 25830306	2009513 / 25830307	2009514 / 25830308



AEROTEC SANDSTRAHLPISTOLE SP STAUBFREI KIT

- Zum punktuell genauen Strahlen von Rost- und Farbresten in Ecken, Nahtstellen und auf kleineren Flächen
- Zum Säubern von Steinen
- Zur Flächenvorbehandlung, um eine bessere Farbhafung zu erzielen
- Staubfreies Arbeiten durch Staubfangbeutel
- Das Strahlgut wird zur Wiederverwendung zurückgeführt
- Inkl. 4 Vorsatzdüsen
- Griff aus hochwertigen Druckgussaluminium
- Tiefgezogener Aluminiumbecher
- Strahlgutbehälter mit Bajonettverschlussystem
- SK Nippel Anschluss NW 7,2, universell passend auf jeden Kompressorschlauch

Modell	Aerotec Sandstrahlpistole SP staubfrei KIT
Artikelnummer (alt/neu)	2009511 / 25830310
Luftverbrauch (L/Min.)	150
Arbeitsdruck (bar)	6,8
Gewicht (kg)	0,9
Körnung (mm)	0,2 - 0,8
Zubehör	Zubehör: Ersatzdüse SP staubfrei KIT
Artikelnummer (alt/neu)	2009516 / 25830311



AEROTEC MOBILES SANDSTRAHLGERÄT 36 PRO

- Mobiles Sandstrahlgerät zum Säubern und Entrosten
- Fahrbar durch Handholme und große Gummiräder
- Inkl. montiertem Wasserabscheider
- Strahlschlauchlänge 2,40 Meter mit Düsenhalterung
- Leicht nachfüllbar durch großen, mitgelieferten Fülltrichter
- Sandkörnung 0,2 mm - 0,5 mm
- Verbrauch Strahlmittel ca. 200 kg/Std.

Modell	Aerotec mobiles Sandstrahlgerät 36 PRO
Artikelnummer (alt/neu)	2009536 / 25830315
Luftverbrauch (L/Min.)	350
Arbeitsdruck (bar)	6,3
Kesselgröße (L)	36
Gewicht (kg)	19
Zubehör	Ersatzdüsen für Sandstrahlgerät
Artikelnummer (alt/neu)	2005217 / 25830316



AEROTEC SANDSTRAHLHELM

Dieser Sandstrahlhelm ist unerlässlich bei allen Sandstrahlarbeiten und entspricht den PSA Richtlinien.

- Leichter Helm - trotzdem extrem stabil und langlebig mit extra großem Sichtfenster
- Leicht zu wechselnde Gläser
- Stufenlos einstellbares Kopfband mit gepolstertem Stirnband und Leder- Nackenschutz
- Baumustergeprüft
- Sichtfeld H x B in mm: 80 x 105
- Scheibengröße B x H in mm: 93 x 118

Modell	Aerotec Sandstrahlhelm
Artikelnummer (alt/neu)	2009549 / 25830390
Gewicht (kg)	0,75



AEROTEC STRAHLSAND

Modell	Aerotec Strahlsand für Sandstrahlpistolen	Aerotec Strahlsand für Sandstrahlpistolen
Artikelnummer (alt/neu)	2009527 / 25830391	2009540 / 25830392
Liter (L)	1,5	25
Körnung (mm)	0,5 - 0,8	0,2 - 0,5

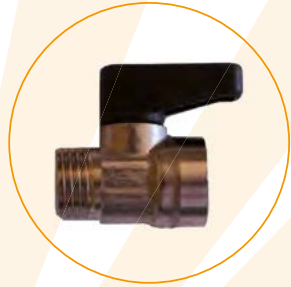

KONDENSATABLASSVENTIL (LOSE ODER MIT KARTONHÄNGER FÜR ANBAUWAND)

Modell	Artikelnummer (alt/neu) (lose)	Artikelnummer (alt/neu) (verpackt)
3/8 Zoll AG	2005001Zlose / 25730000	2005001ZBlister / 25731000



KUPPLUNG BL (LOSE ODER MIT KARTONHÄNGER FÜR ANBAUWAND)

Modell	Artikelnummer (alt/neu) (lose)	Artikelnummer (alt/neu) (verpackt)
1/4 Zoll AG	2009556Z / 25730001	2009556ZBlister / 25731001
3/8 Zoll AG	2009557Z / 25730002	2009557ZBlister / 25731002
1/2 Zoll AG	2009558Z / 25730003	2009558ZBlister / 25731003



KUPPLUNG BL (LOSE ODER MIT KARTONHÄNGER FÜR ANBAUWAND)

Modell	Artikelnummer (alt/neu) (lose)	Artikelnummer (alt/neu) (verpackt)
1/4 Zoll IG	2009559Z / 25730011	2009559ZBlister / 25731011
3/8 Zoll IG	2009560Z / 25730012	2009560ZBlister / 25731012
1/2 Zoll IG	2009561Z / 25730013	2009561ZBlister / 25731013



KUPPLUNG BL MIT 6 MM TÜLLE / 9 MM TÜLLE (LOSE ODER MIT KARTONHÄNGER FÜR ANBAUWAND)

Modell	Artikelnummer (alt/neu) (lose)	Artikelnummer (alt/neu) (verpackt)
6 mm Tülle	2009562Z / 25730021	2009562ZBlister / 25731021
9 mm Tülle	2009563Z / 25730022	2009563ZBlister / 25731022



VERTEILER MIT 2 KUPPLUNGEN BL (LOSE ODER MIT KARTONHÄNGER FÜR ANBAUWAND)

Modell	Artikelnummer (alt/neu) (lose)	Artikelnummer (alt/neu) (verpackt)
3/8 Zoll IG	20052942Zlose / 25730069	20052942ZBlister / 25731085



STECKTÜLLE (LOSE ODER MIT KARTONHÄNGER FÜR ANBAUWAND)

Modell	Artikelnummer (alt/neu) (lose)	Artikelnummer (alt/neu) (verpackt)
6 mm	2005011Z / 25730031	2005011ZBlister / 25731031
9 mm	2005012Z / 25730032	2005012ZBlister / 25731032



STECKNIPPEL MIT AG (LOSE ODER MIT KARTONHÄNGER FÜR ANBAUWAND)

Modell	Artikelnummer (alt/neu) (lose)	Artikelnummer (alt/neu) (verpackt)
1/4 Zoll	2005013Z / 25730041	2005013ZBlister / 25731041
3/8 Zoll	2005014Z / 25730042	2005014ZBlister / 25731042
1/2 Zoll	2005288Z / 25730043	2005288ZBlister / 25731043



STECKNIPPEL MIT IG (LOSE ODER MIT KARTONHÄNGER FÜR ANBAUWAND)

Modell	Artikelnummer (alt/neu) (lose)	Artikelnummer (alt/neu) (verpackt)
1/4 Zoll	2005015Z / 25730051	2005015ZBlister / 25731051
3/8 Zoll	2005016Z / 25730052	2005016ZBlister / 25731052
1/2 Zoll	2005289Z / 25730053	2005289ZBlister / 25731053



DOPPELNIPPEL G (LOSE ODER MIT KARTONHÄNGER FÜR ANBAUWAND)

Modell	Artikelnummer (alt/neu) (lose)	Artikelnummer (alt/neu) (verpackt)
1/4 Zoll x 1/4 Zoll	2005019Z / 25730060	2005019ZBlister / 25731060
1/4 Zoll x 3/8 Zoll	2005020Z / 25730061	2005020ZBlister / 25731061
3/8 Zoll x 3/8 Zoll	2005021Z / 25730062	2005021ZBlister / 25731062
3/8 Zoll x 1/2 Zoll	2005022Z / 25730063	2005022ZBlister / 25731063
1/2 Zoll x 1/2 Zoll	2005023Z / 25730064	2005023ZBlister / 25731064



SPANNFEDER FÜR MEISSELHAMMER (LOSE OHNE VERPACKUNG)

Modell	Artikelnummer (alt/neu) (lose)	Artikelnummer (alt/neu) (verpackt)
	2005024Z / 25730070	2005024ZBlister / 25731070



SCHLAUCHKLEMME (LOSE ODER MIT KARTONHÄNGER FÜR ANBAUWAND)

Modell	Artikelnummer (alt/neu) (lose - 1 Stück)	Artikelnummer (alt/neu) (verpackt - 6 Stück)
6 x 11 mm	2005025Z / 25730100	2005025ZBlister / 25731100
9 x 13 mm	2005026Z / 25730101	2005026ZBlister / 25731101



AEROTEC EASY SAVE PRO AG (LOSE ODER MIT KARTONHÄNGER FÜR ANBAUWAND)

Modell	Artikelnummer (alt/neu) (lose)	Artikelnummer (alt/neu) (verpackt)
1/4 Zoll AG	2005301 / 25730080	2005301Blister / 25731080
3/8 Zoll AG	2005302 / 25730081	2005302Blister / 25731081
1/2 Zoll AG	2005303 / 25730082	2005303Blister / 25731023



AEROTEC EASY SAVE PRO IG (LOSE ODER MIT KARTONHÄNGER FÜR ANBAUWAND)

Modell	Artikelnummer (alt/neu) (lose)	Artikelnummer (alt/neu) (verpackt)
1/4 Zoll IG	2005304 / 25730083	2005304Blister / 25731083
3/8 Zoll IG	2005305 / 25730084	2005305Blister / 25731084
1/2 Zoll IG	2005306 / 25730085	2005306Blister / 25731085



AEROTEC EASY SAVE PRO TÜLLE (LOSE ODER MIT KARTONHÄNGER FÜR ANBAUWAND)

Modell	Artikelnummer (alt/neu) (lose)	Artikelnummer (alt/neu) (verpackt)
6 mm Tülle	2005307 / 25730086	2005307Blister / 25731086
8 mm Tülle	2005308 / 25730087	2005308Blister / 25731087
10 mm Tülle	2005309 / 25730088	2005309Blister / 25731088

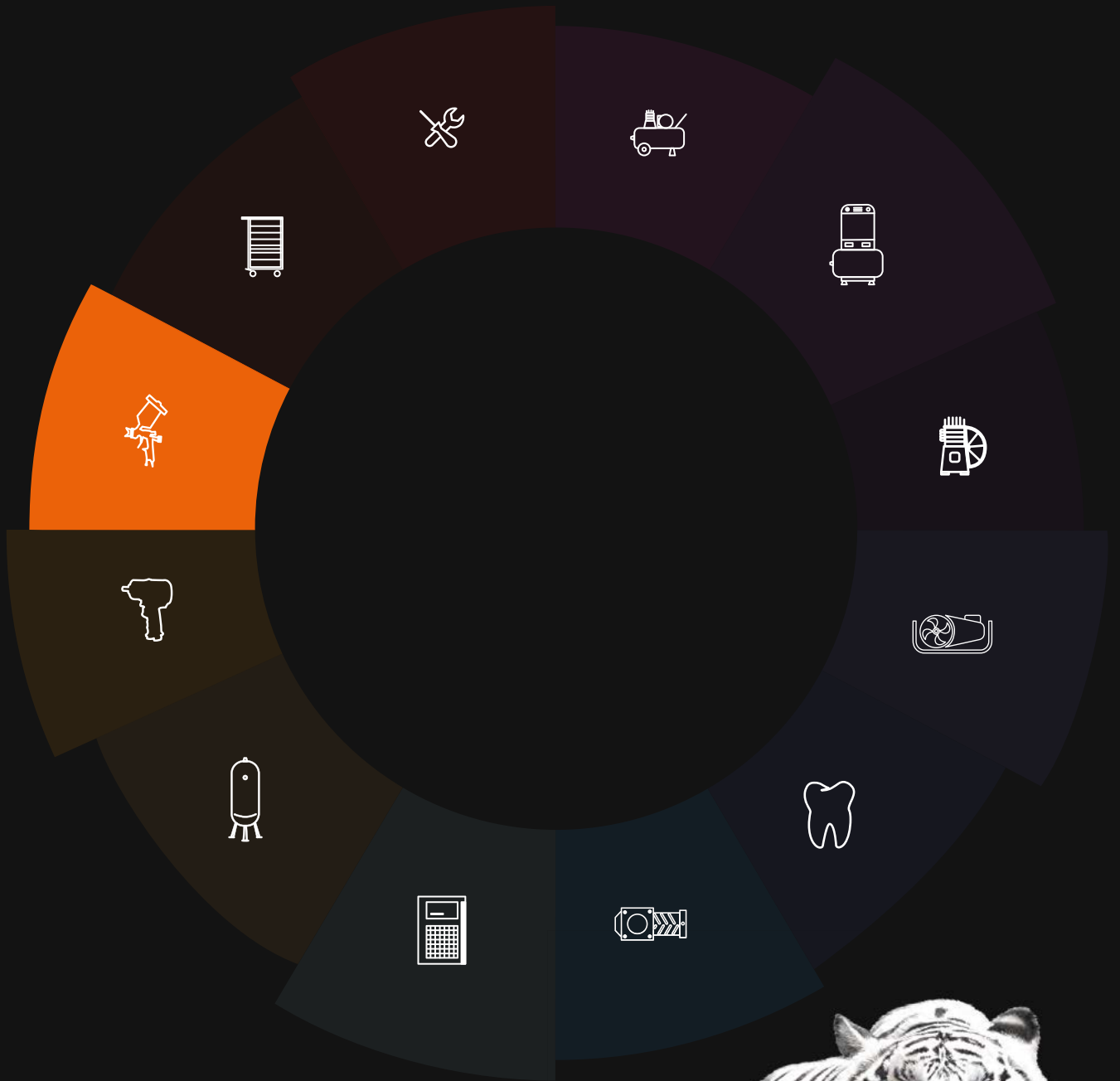



LACKIERPISTOLEN

FÜR JEDEN EINSATZZWECK DIE RICHTIGE LACKIERPISTOLE FINDEN.



Mit einer perfekt abgestimmten Auswahl an unterschiedlichen Lackierpistolen und passendem Zubehör bietet Aerotec seinen Anwendern in Handwerk und Industrie alles für ein perfektes Lackiererergebnis.

Die Aerotec Lackierpistolen bestehen neben ihrer hochwertigen Fertigung auch

durch ihr angenehmes Handling und nicht zuletzt durch perfekte Arbeitsergebnisse.

Am Ende dieses Kapitels haben wir für unsere Anwender noch wertvolle Tipps rund ums Lackieren zusammengestellt.



AEROTEC MINI HVLP

- Nebelreduzierte Spritzpistole mit Luftmengenregulierung
- Rund-/ Breitstrahleinstellungen über Mikrometereinstellung
- Ergonomisch gefertigtes Gehäuse für optimalen Schwerpunkt beim Lackieren **siehe Abb.**
- Filtersieb
- Pistole HVLP System
- 125 ml Kunststoffbecher mit Schraubdeckel
- Rostfreier Düsensatz aus Edelstahl

Modell	Aerotec MINI HVLP
Artikelnummer (alt/neu)	2005700 / 25810000
Luftbedarf (L/Min.)	120
Gewicht (kg)	0,29
Betriebsdruck (bar)	3
Düsengröße (mm)	0,5 + 0,8



AEROTEC PRO MINI

- Die Pistole wird mit einem Adapterstück geliefert, damit man handelsübliche Airbrushgläser anstecken kann
- Ideal für Feinlackierungen – Spotrepair und Modellbau
- Nebelreduzierte Spritzpistole mit Luftmengenregulierung
- Rund-/ Breitstrahleinstellungen über Mikrometereinstellung
- Ergonomisch gefertigtes Gehäuse für optimalen Schwerpunkt beim Lackieren
- Rostfreie Düsensätze aus Edelstahl
- 250 ml Kunststoffbecher mit Schraubdeckel **siehe Abb.**

Modell	Aerotec Pro MINI
Artikelnummer (alt/neu)	200549 / 25810010
Luftbedarf (L/Min.)	60
Gewicht (kg)	0,32
Betriebsdruck (bar)	3
Düsengröße (mm)	0,5



AEROTEC LACKIERPISTOLE ST 1,8 MM

- Hochwertige Allround Lackierpistole
- Rund-/ und Breitstrahlverstellung
- Farb- und Luftmengenregulierung **siehe Abb.**
- Düsengröße 1,8 mm
- Hochwertiger Nylon Fließbecher mit 0,5 Liter Fassungsvermögen

Modell	AEROTEC Lackierpistole ST 1,8 mm
Artikelnummer (alt/neu)	2009588 / 25810020
Luftbedarf (L/Min.)	250
Gewicht (kg)	0,49
Betriebsdruck (bar)	3,5
Düsengröße (mm)	1,8

- Weitere Düsen in folgenden Größen: 1,2/1,5/1,8/2,0/2,5mm



AEROTEC LACKIERPISTOLE TECH ST 1,5 MM

Die Aerotec Lackierpistole TECH verfügt über ein integriertes Farbmischsystem, somit kann der Lack direkt im Fließbecher durch eine Kurbel komfortabel von außen aufgemischt werden.

- Hochwertige Allround-Lackierpistole
- Farb- und Luftmengenregulierung
- Rund- /und Breitstrahlverstellung **siehe Abb.**
- Hochwertiger Nylon Fließbecher mit 0,5 Liter Fassungsvermögen

Modell	Aerotec Lackierpistole TECH ST 1,5 mm
Artikelnummer (alt/neu)	2009594 / 25810030
Luftbedarf (L/Min.)	140
Gewicht (kg)	0,58
Betriebsdruck (bar)	4
Düsengröße (mm)	1,5



AEROTEC HVLP FARBSPRITZPISTOLE MIT FLIESSBECHER

- Hochwertige Farbspritzpistole mit 0,6 Liter Fließbecher
- Rund und Breitstrahleinstellung
- Mit Farbmengenmengenregulierung
- Mit Luftmengenregulierung
- Edelstahldüse 1,4 mm
- Lieferung inkl. Reinigungspinsel und Montageschlüssel
- Lieferung erfolgt im Kunststoffkoffer

Modell	Aerotec HVLP Farbspritzpistole im Fließbecher
Artikelnummer (alt/neu)	161132M / 25810070
Luftbedarf (L/Min.)	180
Betriebsdruck (bar)	4
Düsengröße (mm)	1,4



AEROTEC HVLP FARBSPRITZPISTOLE MIT SAUGBECHER

- Hochwertige Farbspritzpistole mit Saugbecher
- 1 Liter Alu Saugbecher mit Bajonettverschluss
- Stufenlose Rund und Breitstrahleinstellung
- Mit Materialmengenregulierung
- Selbst nachstellender Düsenstock
- Edelstahldüse 1,8 mm
- Für die Verarbeitung von Wasserlacken geeignet
- Lieferung inkl. Reinigungspinsel und Montageschlüssel

Modell	Aerotec HVLP Farbspritzpistole mit Saugbecher
Artikelnummer (alt/neu)	160123M / 25810060
Luftbedarf (L/Min.)	180-200
Betriebsdruck (bar)	3
Düsengröße (mm)	1,8



AEROTEC LACKIERPISTOLE AERO 602



- Hochleistungs-Profi-Lackierpistole mit Fließbecher
- Mit 500 ml Kunststofffließbecher PP inkl. Farbsieb
- Optimaler Schwerpunkt für ermüdungsfreies Arbeiten
- Hochwertige Allround Spritzpistole mit gutem Spritzbild
- Weitere Düsen in folgenden Größen lieferbar: 1,2/1,5/1,8/2,0/2,2/2,5 mm
- Ideal für Holzlacke und Füller sowie Lacke
- Stufenlose Strahlbreiteneinstellung **siehe Abb.**
- Farbmengenregulierung
- Druckregelautomatik

Modell	Aerotec Lackierpistole AERO 602
Artikelnummer (alt/neu)	20141710 / 25810040
Luftbedarf (L/Min.)	150-250
Gewicht (kg)	0,49
Betriebsdruck (bar)	4-8
Düsengröße (mm)	1,8



AEROTEC LACKIERPISTOLE AERO Z3000 HVLP

- Niederdrucklackierpistole für den Profi
- Hochwertige Allround Spritzpistole
- Optimaler Schwerpunkt für ermüdungsfreies Arbeiten
- Lieferung mit Düsengröße 1,4 mm **siehe Abb.**
- Weitere Düsen in folgenden Größen lieferbar: 1,2/1,4/1,6/1,8/2,0/2,2 mm
- Ideal für Holzlacke und Füller sowie Lacke
- Mit 600 ml Kunststofffließbecher
- Betriebsdruck: 3 bar
- Luftverbrauch: 400 (L/Min.)

Modell	Aerotec Lackierpistole AERO Z3000 HVLP
Artikelnummer (alt/neu)	20141717 / 25810050
Luftbedarf (L/Min.)	400
Gewicht (kg)	0,49
Betriebsdruck (bar)	3
Düsengröße (mm)	1,4



AEROTEC SCHUTZ- / LACKIERMASKE RM605



- Die Schutzmaske wird speziell für Lackierarbeiten genutzt
- Die Maske kann mit entsprechenden Filtern zum Schutz gegen weitere Gase und Dämpfe eingesetzt werden (Bsp. Gegen Schwefeldioxid oder Ammoniak / Filter des Typs A1B1E1K1)
- Mit den mitgelieferten Filtern entspricht sie der Schutzklasse Typ A 1
- Die Maske verfügt über 2 Aktiv-Kohlefilter, die problemlos austauschbar sind
- Ersatzfilter A1 (1 Stück) zur Maske unter AN: 25810091 erhältlich **siehe Abb.**
- Filter des Typs ABEK1 unter AN: 25810092 / (1 Stück) optional erhältlich



Modell	Aerotec Schutz- / Lackiermaske RM605
Artikelnummer (alt/neu)	2005763 / 25810090
Gewicht (kg)	0,47

AEROTEC MINI FILTER

- Auswaschbarer Filtereinsatz
- Halbautomatische Entwässerung
- Anschlüsse 1 x 1/4" IG + 1/4" AG
- Passend für jede Lackierpistole
- Zur Direktmontage an Pistole und Schlauch geeignet **siehe Abb.**
- Filterfähigkeit 20 Mikron



Modell	Aerotec Mini-Filter
Artikelnummer (alt/neu)	200543 / 25810100
Gewicht (kg)	0,1
Betriebsdruck (bar)	6,3





AEROTEC FILTER-REGLER WASSERABSCHIEDER ST

- 1/4" Anschluss Innengewinde beidseitig
- Mit gut ablesbarem Manometer von 0-10 bar und PSI Anzeige **siehe Abb.**
- Mit genauer Druckeinstellung durch Abluftentlastung
- Ideal zur Montage an Kompressor oder Druckluftanlage
- Filterfähigkeit 20 Mikron
- Filtereinsatz ist auswaschbar
- Mit halbautomatischer Entwässerung
- Inkl. Wandwinkel zur Festmontage

Modell	Aerotec Filter-Regler Wasserabscheider ST
Artikelnummer (alt/neu)	2005780 / 25810101
Druck max. (bar)	10
Gewicht (kg)	0,3
Arbeitsdruck (bar)	4-8



DÜSENSÄTZE

Modell	Artikel-Nr. (alt)	Artikel-Nr. (neu)
Aerotec Düsensatz 1,2 mm zu Lackierpistole AERO 602	20141711	25810041
Aerotec Düsensatz 1,5 mm zu Lackierpistole AERO 602	20141712	25810042
Aerotec Düsensatz 1,8 mm zu Lackierpistole AERO 602	20141713	25810043
Aerotec Düsensatz 2,0 mm zu Lackierpistole AERO 602	20141714	25810044
Aerotec Düsensatz 2,2 mm zu Lackierpistole AERO 602	20141715	25810045
Aerotec Düsensatz 2,5 mm zu Lackierpistole AERO 602	20141716	25810046
Aerotec Düsensatz 1,2 mm zu Lackierpistole AERO Z3000 HVLP	20141718	25810051
Aerotec Düsensatz 1,4 mm zu Lackierpistole AERO Z3000 HVLP	20141719	25810052
Aerotec Düsensatz 1,6 mm zu Lackierpistole AERO Z3000 HVLP	20141720	25810053
Aerotec Düsensatz 1,8 mm zu Lackierpistole AERO Z3000 HVLP	20141721	25810054
Aerotec Düsensatz 2,0 mm zu Lackierpistole AERO Z3000 HVLP	20141722	25810055
Aerotec Düsensatz 2,2 mm zu Lackierpistole AERO Z3000 HVLP	20141723	25810056
Aerotec Düsensatz 1,2 mm zu Lackierpistole ST 2009588	153287M	25810031
Aerotec Düsensatz 1,5 mm zu Lackierpistole ST 2009588	153284M	25810032
Aerotec Düsensatz 1,8 mm zu Lackierpistole ST 2009588	153285M	25810033
Aerotec Düsensatz 2,0 mm zu Lackierpistole ST 2009588	153286M	25810034
Aerotec Düsensatz 2,5 mm zu Lackierpistole ST 2009588	153259M	25810035



TIPPS ZUM THEMA LACKIEREN

Achten Sie vor dem Arbeitsbeginn darauf, dass alle Schlauchanschlüsse dicht sind. Undichte Schläuche können zu einem ungenauen Lackierdruck führen und dadurch das Lackierbild negativ beeinflussen. Achten Sie auf eine korrekte Viskosität des zu verarbeitenden Materials. Zu dickes Material wird nicht sauber versprüht – zu dünnes Material verläuft teilweise sofort nach dem Auftragen. Beachten Sie beim Verdünnen die Angaben des Materialherstellers.

Reinigung:

Reinigen Sie das Lackierwerkzeug gründlich nach jedem Arbeitsgang. Eine gründliche Reinigung ist Grundvoraussetzung für ein unproblematisches Arbeiten. Benutzen Sie zum Reinigen keine „scharfen“ Reinigungsmittel oder Nitroverdünnungen. Am besten eignet sich Waschbenzin oder spezielle Lackreinigungsmittel vom Materialhersteller. Legen Sie Dichtungen NICHT längere Zeit in das Reinigungsmittel ein. Achten Sie beim Zusammenbau des Lackierwerkzeuges darauf, dass alle Verschraubungen leichtgängig sind.

FEHLER UND FEHLERBEHEBUNG

KOMPAKT ERKLÄRT:

Der Farbstrahl wird unterbrochen oder spritzt stoßweise

- Zu wenig Farbe im Behälter
- Schräghalten der Pistole
- Sperrung der Farbpassage
- Lockere / beschädigte Düse
- Zu hohe Viskosität
- Verstopftes Loch im Deckel
- Abgenutzte Nadeldichtung oder lockerer Kern

Spritzbild nur teilweise vorhanden

- Luftkopf verschmutzt oder beschädigt
- Farbe klebt an der Düse oder Teile sind beschädigt

Unregelmäßiges Farbbild mit Tropfenbildung

- Beschädigte Düse
- Zu geringer Arbeitsdruck
- Zu hohe Viskosität

Die richtige Führung des Lackierwerkzeuges ist Grundlage für ein optimales Lackierbild:

Tipp:

Nehmen Sie sich ein Stück Karton und machen Sie vor jeder Arbeit eine Sprühprobe.



Auftragstärken bei Schwenkbewegung zu unterschiedlich!

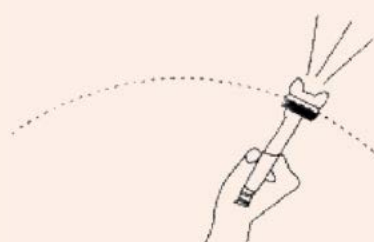

FALSCH

Gleichmäßig auftragen.
„Nass in Nass“ sprühen!

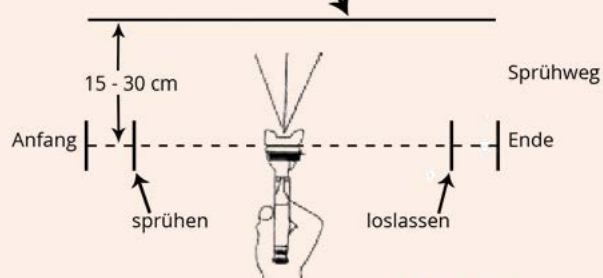

RICHTIG

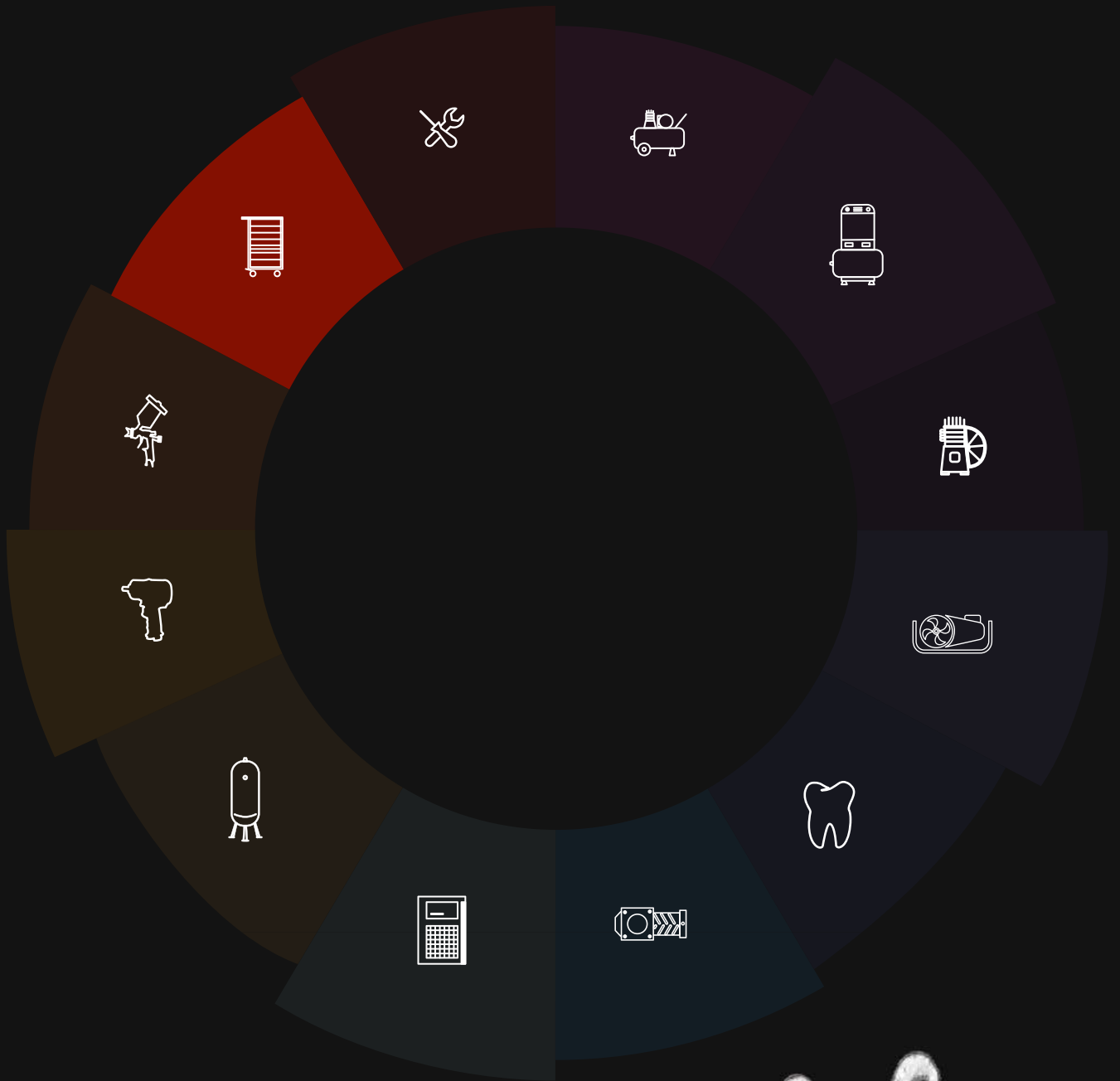



RUND UM DIE WERKSTATT

FÜR JEDEN EINSATZZWECK DIE RICHTIGE AUSSTATTUNG FINDEN.



Wir bieten Werkstattausstattungen, die im Handwerk, der Industrie und beim Heimwerker ihre Anwendung finden.

Die Produktauswahl reicht von der Werkstattaustattung über Ordnungssysteme bis

hin zu nützlichen Geräten für Ihr Hobby. Bei uns erhalten Sie Funktionalität zu einem bezahlbaren Preis.

INFORMATION: Alle Produkte auf den folgenden Seiten werden in den Farben RAL 5015 (blau) und RAL 7001 (grau) geliefert. Weiteres Zubehör finden Sie auf unserer Homepage

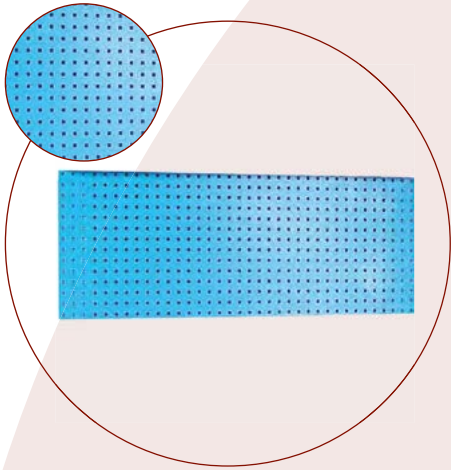

AEROTEC WERKZEUGLOCHWAND 1200

- Ganzstahl
- 2-fach Versteifung an der Rückseite mit Hängelöchern
- Quadratische Lochung 10mm
- Lochabstand 38mm

Modell	Aerotec Werkzeuglochwand 1200
Artikelnummer (alt/neu)	20142029 / 69002029
Maße (mm)	1200 x 20 x 460
Gewicht (kg)	5,2

AEROTEC WERKZEUGHALTER SET 28 TLG. PRO

- Dieses Werkzeughalter-Set PRO ist durch seine EURO-Lochung universell passend für alle Lochplatten und Systeme mit einer runden oder eckigen Lochung
- Die Lochquadrat-Stanzung beträgt 10 x 10 mm und die Lochmatrix 38 x 38 mm
- Lieferung erfolgt ohne Lochwand

Modell	Aerotec Werkzeughalterset 28 tlg. PRO
Artikelnummer (alt/neu)	20142038 / 69002038

Dieses Set besteht aus:

- 4 x senkrechte Werkzeughalter 50 mm
- 3 x schräge Werkzeughalter 50 mm
- 4 x senkrechte Werkzeughalter 90 mm
- 3 x schräge Werkzeughalter 100 mm
- 2 x Sägenhalter für 2 Sägen

- 6 x doppelte, senkrechte Werkzeughalter 40 mm
- 2 x ovale Zangenhalter 50/25 mm
- 1 x Gerätehalter mit einem 40 mm Durchmesser
- 1 x 8-fachen Schraubenschlüsselhalter
- 1 x 7-fach Bit-Halter
- 1 x 6-fach Schraubendreherhalter

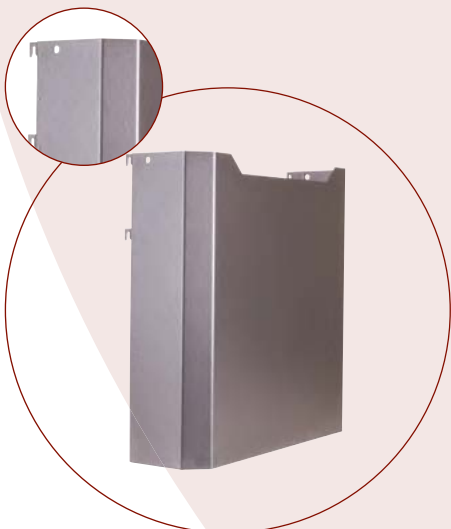
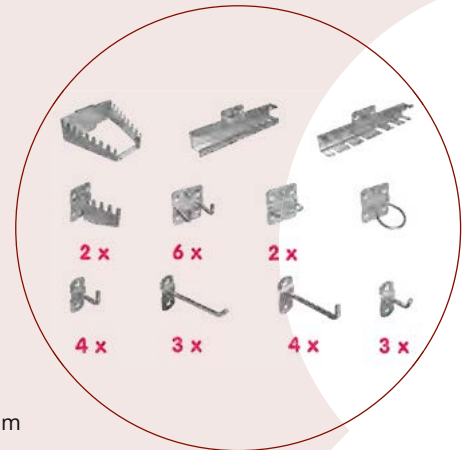

AEROTEC DOKUMENTENHALTER PRO

- Der Aerotec Dokumentenhalter PRO ist durch seine EURO-Lochung universell passend für alle Lochplatten sowie Systeme mit einer runden oder eckigen Lochung und passt daher auch perfekt zu unseren Werkstattwagen CLASSIC und PRO
- Die Lochquadrat-Stanzung beträgt 10 x 10 mm und die Lochmatrix 38 x 38 mm

Modell	Aerotec Dokumentenhalter PRO
Artikelnummer (alt/neu)	20142042 / 69002042

AEROTEC DOSENHALTER PRO

- Der Aerotec Dosenhalter PRO ist durch seine EURO-Lochung universell passend für alle Lochplatten sowie Systeme mit einer runden oder eckigen Lochung und passt daher auch perfekt zu unseren Werkstattwagen CLASSIC und PRO
- Die Lochquadrat-Stanzung beträgt 10 x 10 mm und die Lochmatrix 38 x 38 mm

Modell	Aerotec Dosenhalter PRO
Artikelnummer (alt/neu)	20142043 / 69002043



AEROTEC MÜLLEIMER PRO

- Der Aerotec Mülleimer PRO ist durch seine EURO-Lochung universell passend für alle Lochplatten sowie Systeme mit einer runden oder eckigen Lochung und passt daher auch perfekt zu unseren Werkstattwagen CLASSIC und PRO
- Die Lochquadrat-Stanzung beträgt 10 x 10 mm und die Lochmatrix 38 x 38 mm

Modell	Aerotec Mülleimer PRO
Artikelnummer (alt/neu)	20142044 / 69002044



AEROTEC ROLLWERKBANK P 600 S

- Ganzstahlkonstruktion pulverbeschichtet
- 3 Schubladen mit professionellen kugelgelagerten Auszugschienen, die 2 oberen Schubladen mit Facheinteiler
- Zentralverriegelung mit Zylinderschloss inklusive 2 Schlüssel
- Alle Auszüge 100 % Auszugslänge
- Auszugssperre der Schubladen
- 2 Lenkrollen mit Feststellbremse und 2 starren Rollen **siehe Abb.**

Modell	Aerotec Rollwerkbank P 600 S
Artikelnummer (alt/neu)	20142013 / 69002013
Arbeitsplatte (mm)	592 x 572 x 850
Arbeitshöhe (mm)	850
Schubladeninnenmaß (mm)	2 x 520 x 430 x 100; 1 x 520 x 430 x 180
Tragkraft je Schublade (kg)	30
Gewicht (kg)	53





AEROTEC KLAPPWERKBANK KB 100

- Vielseitig einsetzbar - Egal ob zu Hause, in der Garage, in der Werkstatt oder auf der Baustelle. Durch die Klappfunktion ist ein leichter Transport möglich
- Stabile Rohrkonstruktion
- Tischplatte aus Spezial-Mehrschichtholz
- Umlaufende Stahlkante

Modell	Aerotec Klappwerkbank KB 100
Artikelnummer (alt/neu)	20142019 / 69002019
Maße (mm)	1000 x 500 x 840
Tragfähigkeit der Tischplatte (kg)	150
Gewicht (kg)	15



AEROTEC WERKBANK P 600 S

- Ganzstahlkonstruktion pulverbeschichtet
- 3 Schubladen mit kugelgelagerten Auszugschienen, 2 oberen Schubladen mit Facheinteiler
- Zentralverriegelung mit Zylinderschloss inklusive 2 Schlüssel
- Alle Auszüge 100 % Auszugslänge • Auszugssperre der Schubladen

Modell	Aerotec Werkbank 600 S
Artikelnummer (alt/neu)	20142017 / 69002017
Maße (mm)	592 x 572 x 850
Arbeitshöhe (mm)	850
Schubladeninnenmaß (mm)	2 x 520 x 430 x 100; 1 x 520 x 430 x 180
Tragkraft je Schublade (kg)	30
Gewicht (kg)	47,49

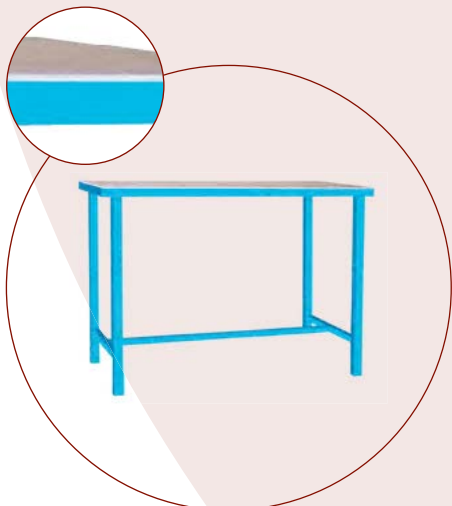

AEROTEC WERKBANK P 1200 S

- Ganzstahlkonstruktion pulverbeschichtet
- Arbeitsplatte beidseitig Buche furniert
- Grundplatte aus hochverdichteter Spanplatte
- Umlaufender Plattenrahmen aus Stahl
- Hohe Stabilität durch Verschweißung aller Stahlteile

Modell	Aerotec Werkbank P 1200 S
Artikelnummer (alt/neu)	20142000 / 69002000
Arbeitsplatte (mm)	1200 x 600 x 38
Tragkraft der Tischplatte (kg)	400
Arbeitshöhe (mm)	850
Gewicht (kg)	33,33





AEROTEC WERKBANK P 1200 T

- Ganzstahlkonstruktion pulverbeschichtet
- Beidseitig Buche furniert
- Grundplatte aus hochverdichteter Spannplatte
- Umlaufender Plattenrahmen aus Stahl
- Hohe Stabilität durch Verschweißung aller Stahlteile
- Offenes Fach mit 1 herausnehmbaren Fachboden
- Geschlossenes Fach mit verstärkter Türe und 2 herausnehmbaren Fachböden
- Tür abschließbar mit Zylinderschloss inklusive 2 Schlüssel

Modell	Aerotec Werkbank P 1200 T
Artikelnummer (alt/neu)	20142008 / 69002008
Arbeitsplatte (mm)	1200 x 600 x 38
Arbeitshöhe (mm)	850
Kastenbreite (mm)	1100
Grundrahmen (Stahlrohr) (mm)	40 x 40
Verstrebung (mm)	30 x 30
Tragkraft der Tischplatte (kg)	400
Gewicht (kg)	54

AEROTEC WERKBANK P 1200 SL

- Ganzstahlkonstruktion
- Pulverbeschichtet
- Beidseitig Buche furniert
- Grundplatte aus hochverdichteter Spannplatte
- Umlaufender Plattenrahmen aus Stahl
- Hohe Stabilität durch Verschweißung aller Stahlteile
- 1 Fach mit herausnehmbaren Boden, 1 Schubladenteil bestehend aus 2 Schubladen und 1 Großschublade (universal verstellbar)
- Schubladenteil mit Zylinderschloss (2 Schlüssel)

Modell	Aerotec Werkbank P 1200 SL
Artikelnummer (alt/neu)	20142009 / 69002009
Maße (mm)	1200 x 600 x 850
Kastenbreite (mm)	1100
Gewicht (kg)	80,8



AEROTEC WERKBANK 1200 SLT MULTI

- Profi Werkbank mit integriertem, mobilem Werkstattwagen
- Ganzstahlkonstruktion pulverbeschichtet
- Arbeitsplatte beidseitig Buche furniert
- Plattenrahmen aus Stahl, hohe Stabilität durch Verschweißung
- 2 Längs-, 3 Querteiler und eine Großschublade (ohne Facheinteiler)
- 1 Türeinteil mit 2 herausnehmbaren Fachböden
- Schubladen und Türeinteil separat schließbar mit Zylinderschloss (2 Schlüssel)
- Tragkraft der Tischplatte: 400 kg

Modell	Aerotec Werkbank 1200 SLT Multi
Artikelnummer (alt/neu)	20142006 / 69002006
Maße (mm)	1200 x 600 x 850
Gewicht (kg)	100

AEROTEC WERKBANK 1250 SLT



- Grundplatte aus hochverdichteter Spanplatte
- Hohe Stabilität durch Verschweißung aller Stahlteile
- Verstrebungen 30 x 30 mm
- Facheinteiler universell verstellbar
- Schubladen und Türenteil separat schließbar mit Zylinderschloss

Modell	Aerotec Werkbank 1250 SLT
Artikelnummer (alt/neu)	20142020 / 69002020
Maße (mm)	1200 x 600 x 850
Kastenbreite (mm)	1100
Gewicht (kg)	75,6



AEROTEC WERKZEUGSCHRANK TYP B

- Innenliegende Scharniere und Schließgestänge
- 4 Fachböden (universell verstellbar)
- Ganzstahlkonstruktion pulverbeschichtet
- Zylinderschloss (inkl. 2 Schlüssel)
- 2-fach Verriegelung
- Rundkanten-Design
- 2-türig

Modell	Aerotec Werkzeugschrank Typ B
Artikelnummer (alt/neu)	20142004 / 69002004
Maße (mm)	780 x 380 x 1920
Gewicht (kg)	51,6



AEROTEC WERKZEUGSCHRANK TYP C

- Innenliegende Scharniere und Schließgestänge
- Zylinderschloss
- 2-fach Verriegelung
- Rundkanten-Design
- Pulverbeschichtet
- Ganzstahlkonstruktion fertig montiert
- 2-türig
- 4 Fachböden (universell verstellbar)

Modell	Aerotec Werkzeugschrank Typ C
Artikelnummer (alt/neu)	20142005 / 69002005
Maße (mm)	1100 x 380 x 1920
Gewicht (kg)	80,8



AEROTEC WERKZEUGSCHRANK TYP UNIVERSAL

- Ganzstahlkonstruktion pulverbeschichtet und fertig montiert
- Innenliegende Scharniere und Schließgestänge
- Zylinderschloss, 2-fach Verriegelung
- 4 Fachböden und 3 Schubladen in der Höhe verstellbar
- Innenoberseite mit Speziallochblech ca. 340 mm hoch
- 2 Dosenhalter, 1 Werkzeughalter mit 1 Stift und 1 Werkzeughalter mit 4 Stiften



Modell	Aerotec Werkzeugschrank Typ UNIVERSAL
Artikelnummer (alt/neu)	20142018 / 69002018
Maße (mm)	780 x 380 x 1920
Gewicht (kg)	68

AEROTEC UMWELTSCHRANK TYP I

- Stabiler Schrank in pulverbeschichteter Ganzstahlausführung zur fachgerechten und sicheren Aufbewahrung
- Innenliegende Scharniere und verdecktes Schließgestänge
- Dokumenten-Aufbewahrungsfach
- Mit Zylinderschloss und 2-fach Verriegelung inkl. 2 Schlüssel
- Zu- und Abluftöffnungen jeweils unten und oben in den Türen sowie im Korpus
- 4 flüssigkeitsdichte, ausziehbare Zinkwannen

Modell	Aerotec Umweltschrank Typ I
Artikelnummer (alt/neu)	20142007 / 69002007
Maße (mm)	920 x 380 x 1920
Innenmaße (mm)	850 x 330 x 1820
Innenmaße Zinkwannen (mm)	3 Stück 845 x 290 x 50; 1 Stück 845 x 290 x 81,5
Gewicht (kg)	89,1



AEROTEC UMWELTSCHRANK TYP II

- Ganzstahlkonstruktion
- Innenliegende Scharniere
- Verdecktes Schließgestänge
- Dokumentenaufbewahrungsfach
- Zylinderschloss und 2-fach Verriegelung
- Zu- und Abluftöffnungen jeweils unten und oben in den Türen sowie im Korpus
- 4 flüssigkeitsdichte, ausziehbare Zinkwannen



Modell	Aerotec Umweltschrank Typ II
Artikelnummer (alt/neu)	20142021 / 69002021
Maße (mm)	920 x 580 x 1920
Zinkwanne	3 Stück 845 x 290 x 50 / 1 Stück 845 x 290 x 81,5
Gewicht (kg)	97,1

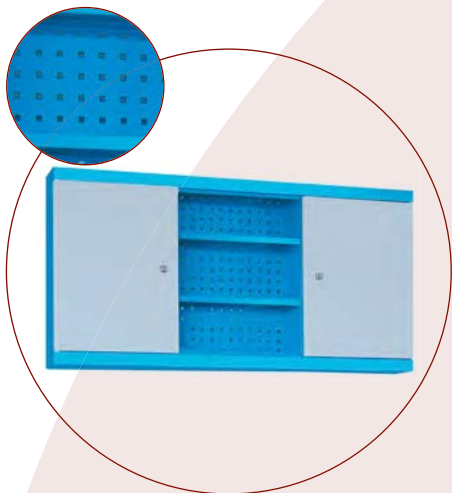

WANDSCHRANK 1200/1

- Ganzstahlkonstruktion pulverbeschichtet
- Rundkanten-Design
- Mittelteil offen mit 2 herausnehmbaren Fachböden
- Beidseitig mit abschließenden Türen (Zylinderschloss je 2 Schlüssel)
- Türinnenseiten mit Lochblech beschlagen, je 2 herausnehmbare Fachböden
- Schrankrückwand aus Lochblech mit Zusatzversteifungen
- Lochblech : quadratische Lochung 9 mm, Lochabstand 38 mm

Modell	Aerotec Wandschrank 1200/1
Artikelnummer (alt/neu)	20142010 / 69002010
Maße (mm)	1200 x 600 x 200
Gewicht (kg)	24,55



AEROTEC GARDEROBENSCHRANK TYP GS 2

- Mit Sockel
- Alle Teile pulverbeschichtet
- Verstärkte Türen
- Fachboden oben mit Bügelleiste und 2 S-Haken je Schrankfach
- Lüftungsschlitze oben und unten
- Beschriftungslaschen
- Zylinderschloss mit Drehriegel und 2 Schlüssel
- Fix und fertig montiert

Modell	Aerotec Garderobenschrank Typ GS 2
Artikelnummer (alt/neu)	20142003 / 69002003
Maße (mm)	600 x 500 x 1800
Gewicht (kg)	30,3

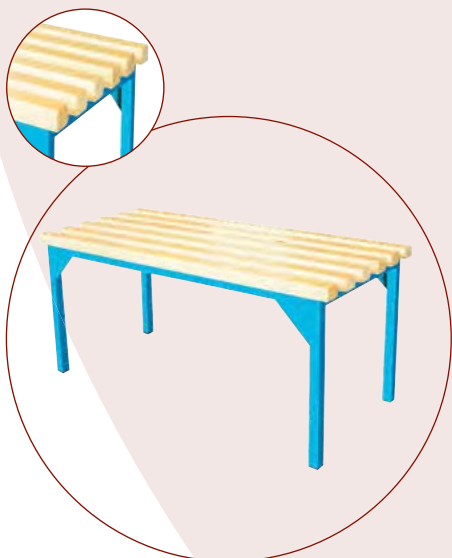

AEROTEC GARDEROBENBANK

- Stabiles Stahlgestell aus 4-Kant-Rohr
- 6 lackierte Massivholzleisten 40 x 30 mm

Modell	Aerotec Garderobenbank
Artikelnummer (alt/neu)	20142001 / 69002001
Maße (mm)	900 x 390 x 420
Gewicht (kg)	7,8





AEROTEC GARDEROBENSCHRANK III

- Ganzstahlkonstruktion
- 3 verstärkte Türen
- Fachboden oben mit Kleiderbügelleiste und 2 S-Haken je Schrankfach
- Lüftungsschlitze oben und unten
- Beschriftungslaschen
- Zylinderschloss mit Drehriegel (je 2 Schlüssel)
- Pulverbeschichtet
- Anzahl der Fachböden pro Schrankelement: 1

Modell	Aerotec Garderobenschrank III
Artikelnummer (alt/neu)	20142026 / 69002026
Maße (mm)	890 x 500 x 1800
Gewicht (kg)	44

AEROTEC SCHLISSFACHSÄULE

- Ganzstahlkonstruktion
- Pulverbeschichtet
- 5 stabile Türen mit Zylinderschloss (2 Schlüssel)
- Fertig montiert

Modell	Aerotec Schließfachsäule
Artikelnummer (alt/neu)	20142002 / 69002002
Maße (mm)	260 x 500 x 1920
Gewicht (kg)	21

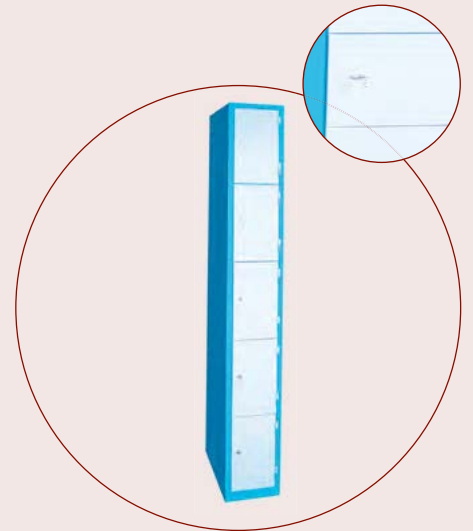

AEROTEC SCHLISSFACHSCHRANK 6

- Ganzstahlkonstruktion
- 6 Schließfächer mit je einem Fachboden
- Tür inkl. Einschublasche für Beschriftung
- Schließzylinder (je 2 Schlüssel)
- Anzahl der Türen: 6 (separat abschließbar)
- Schließfachmaße BxHxT: 290 x 480 x 500 mm

Modell	Aerotec Schließfachschrank 6
Artikelnummer (alt/neu)	20142027 / 69002027
Maße (mm)	600 x 500 x 1800
Gewicht (kg)	60

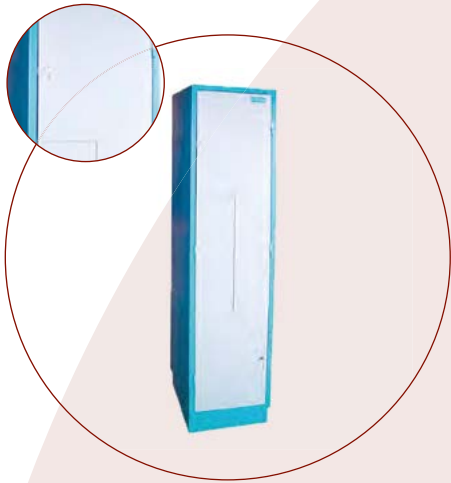

AEROTEC SCHLISSFACHSCHRANK Z

- Breite und hohe Fläche auf kleinstem Raum
- Ganzstahlkonstruktion
- 2 verstärkte Türen
- Mit Kleiderbügelleiste
- Zylinderschloss mit Drehriegel (2 Schlüssel)
- Anzahl der Türen: 2 (seperat abschließbar)
- Pulverbeschichtet

Modell	Aerotec Schließfachschrank Z
Artikelnummer (alt/neu)	20142028 / 69002028
Maße (mm)	890 x 500 x 1920
Gewicht (kg)	33



AEROTEC WERKSTATTWAGEN GW 06 P

- Profi Werkstattwagen in Ganzstahlkonstruktion und hochwertiger Pulverbeschichtung
- 6 Schubladen mit kugelgelagerten Vollauszugsschienen, davon 2 Großschubladen
- Lenkrollen verfügen über zwei Feststeller, die den Werkstattwagen im Stand sichern
- Zusätzliche Ausstattung: Montierbare Fahrgriffe und Zylinderschloss inkl. 2 Schlüsseln zur zentralen Verriegelung

Modell	Aerotec Werkstattwagen GW 06 P
Artikelnummer (alt/neu)	20142012 / 69002012
Tragfähigkeit pro Schublade (kg)	25
Tragfähigkeit pro Rolle (kg)	60
Gesamtbreite (mm)	605 - ohne Fahrgriff
Gesamthöhe (mm)	880 - mit Räder
Gesamthöhe (mm)	730 - ohne Räder
Tiefe (mm)	449
Gewicht (kg)	43,62



AEROTEC WERKSTATTWAGEN KOMBI 5

- Ideale Kobination aus stationärer Werkbank und mobilen Werkstattwagen
- Ganzstahlkonstruktion, Pulverbeschichtung, mehrschichtverleimte Arbeitsplatte
- 5 Schubladen mit kugelgelagerten Vollauszugschienen
- Zentralverriegelung mit Zylinderschloss inkl. 2 Schlüsseln
- 2 Lenkrollen
- 2 Blockrollen je 100 mm Durchmesser
- Schiebegriff (lose beigelegt)
- 1 seitliches Anbauteil mit einem Fachboden (3-fach höhenverstellbar)

Modell	Aerotec Werkstattwagen Kombi 5
Artikelnummer (alt/neu)	20142034 / 69002034
Maße (mm)	1000 x500 x 970
Gewicht (kg)	53





AEROTEC WERKSTATTWAGEN 255 TLG. CLASSIC

- Doppelte Wände für mehr Stabilität
- Kugelgelagerter Auszug
- Genormte Lochwände **Abb.1**
- Stoßschutz Ecken
- Pulverbeschichtet
- Zentralverriegelung mit Haupt- und Ersatzschlüssel
- Einzel- Schubladensicherung
- Schubladenauszug 100%
- Beschriftungsmöglichkeiten der Schubladen
- Lenkbare Rollen **Abb.3**
- Höhe ohne Rollen: 820mm
- Wird voll ausgestattet geliefert **Abb.2 / Abb.4**

Modell	Aerotec Werkstattwagen 255 tlg. CLASSIC
Artikelnummer (alt/neu)	20142035 / 69002035
Maße (mm)	460 x 683 x 980
Gewicht (kg)	62,6

Der bestückte Aerotec Werkstattwagen CLASSIC ist der perfekte Begleiter in der Werkstatt!

Hochwertig pulverbeschichteter Werkstattwagen mit komfortablen Vollauszug der Schubladen. Der ergonomische Schiebegriff und Kantenschutz erleichtert das Handling. Große Ablagemöglichkeit oben sowie Kleinteilefächer erleichtern ein ordentliches Arbeiten. Dank der Auszugsicherung der Schubladen, des zentralen Schließmechanismus mit 2 Schlüsseln und den Feststellbremsen an den beiden Lenkrollen werden auch die Sicherheitsaspekte berücksichtigt. Auch die Ordnung kommt nicht zu kurz - durch die Griffleisten mit Beschriftungsfeld findet jeder das Werkzeug, das er sucht in kürzester Zeit. Die Lochbleche an beiden Seiten ergeben noch einmal neue Aufbewahrungsmöglichkeiten. Damit Sie auf fast alles vorbereitet sind, bietet unser 255 tlg. Werkzeugsortiment aus hochwertigem Chrom-Vanadium Stahl eine gute Auswahl.



Ausstattung über QR-Code aufrufbar!



AEROTEC WERKSTATTWAGEN 165 TLG. PRO

- Doppelte Wände für mehr Stabilität
- Kugelgelagerter Auszug
- Genormte Lochwände **Abb.1**
- Stoßschutz Ecken
- Pulverbeschichtet
- Zentralverriegelung mit Haupt- und Ersatzschlüssel
- Einzel- Schubladensicherung
- Schubladenauszug 100%
- Beschriftungsmöglichkeiten der Schubladen
- Lenkbare Rollen **Abb.3**
- Höhe ohne Rollen: 820mm
- Wird voll ausgestattet geliefert **Abb.2 / Abb.4**

Modell	Aerotec Werkstattwagen 165 tlg. PRO
Artikelnummer (alt/neu)	20142041 / 69002041
Maße (mm)	460 x 683 x 980
Gewicht (kg)	62,6

Der bestückte Aerotec Werkstattwagen PRO ist der perfekte Begleiter in der Werkstatt! Hochwertig pulverbeschichteter Werkstattwagen mit komfortablem Vollauszug der Schubladen. Die Schubladen sind mit einer ausgewählten Softeinlage ausgestattet, die Ihr Werkzeug an Ort und Stelle hält. Der ergonomische Schiebegriff und Kantenschutz erleichtert das Handling. Große Ablagemöglichkeit oben sowie Kleinteilefächer erleichtern ein ordentliches Arbeiten. Dank der Auszugsicherung der Schubladen, des zentralen Schließmechanismus mit 2 Schlüsseln und den Feststellbremsen an den beiden Lenkrollen werden auch die Sicherheitsaspekte berücksichtigt. Auch die Ordnung kommt nicht zu kurz - durch die Griffleisten mit Beschriftungsfeld findet jeder das Werkzeug, das er sucht, in kürzester Zeit. Die Lochbleche an beiden Seiten ergeben noch einmal neue Aufbewahrungsmöglichkeiten. Damit Sie auf fast alles vorbereitet sind, bietet unser 165 tlg. Werkzeugsortiment aus hochwertigem Chrom-Vanadium Stahl eine gute Auswahl.



Ausstattung über QR-Code aufrufbar!

AEROMOBILE POWERSTATION MOBIL



- Wandler bis 400 Watt Geräte
- Starterfunktion für Kfz
- Ladefunktion über USB
- Kompressor integriert
- Stromwandler 230 V, max. 400 W
- LED Lampe
- 3er Adapter-Set (Fahrradadapter/ Ballnadel/ Luftmatratzenadapter)
- Zum Betreiben des Aerotec Airliner SILENT



Modell	AEROMobile Powerstation Mobil
Artikelnummer (alt/neu)	2009778 / 69010001
Maße (mm)	420 x 310 x 250
Druck max. (bar)	18
Gewicht (kg)	11

START- UND ÜBERBRÜCKUNGSKABEL 16 MM² -3M



- Kabel mit 4 Klemmen
- Kabelfarbe rot und schwarz
- Start- und Überbrückungskabel 16 mm² = Netzkabelquerschnitt
- 3 Meter Länge je Kabel
- für Benzin-Motoren bis 2500 ccm



Modell	Start- und Überbrückungskabel 16mm ² - 3m
Artikelnummer (alt/neu)	3850TX / 69010002

START- UND ÜBERBRÜCKUNGS- KABEL 25 MM² - 4,5M



- Kabel mit 4 Klemmen
- Kabelfarbe rot und schwarz
- Start- und Überbrückungskabel 25mm² = Netzkabelquerschnitt
- 4,5 Meter Länge je Kabel
- für Benzin-Motoren bis 5500 ccm und Diesel-Motoren bis 3000



Modell	Start- und Überbrückungskabel 25mm ² - 4,5m
Artikelnummer (alt/neu)	3851TX / 69010003



CONDOR DRUCKSCHALTER

Modell	MDR1	MDR2
Artikelnummer (alt/neu)	9063048 / 25590010	9063018 / 25590015
Anschluss (Zoll)	3/8" IG	3/8"IG
Stromstärke (A)	16-20	16-20
Druck bar (max)	12	12
Volt	230	230

Modell	MDR3	MDR3	MDR3
Artikelnummer (alt/neu)	9063269 / 25590020	9063057 / 25590025	9063076 / 25590030
Anschluss (Zoll)	3/8"IG	3/8"IG	3/8"IG
Stromstärke (A)	4-6,3	6,3-10	10-16
Druck bar (max)	12	12	12
Volt	400	400	400



RÜCKSCHLAGVENTIL

Modell	1/2 Zoll	3/4 Zoll	1/2 Zoll
Artikelnummer (alt/neu)	9048053 / 25590050	9048057 / 25590055	9048072 / 25590060
Anschluss (Zoll)	1/2" AG 10 mm Rohr	3/4" AG 12 mm Rohr	1/2" AG 15 mm Rohr
Druck bar (max)	16	16	16



ÜBERDRUCKVENTIL

Modell	3/8 Zoll 11 bar	1/4 Zoll 15 bar	1/4 Zoll 4,5 bar
Artikelnummer (alt/neu)	9049164 / 25590100	9049032 / 25590110	9049064 / 25590115
Anschluss (Zoll)	3/8" AG	1/4" AG	1/4" AG
Druck bar (max)	11	15	4,5

Modell	1/4 Zoll 8 bar	1/2 Zoll 12 bar	3/4 Zoll 15 bar
Artikelnummer (alt/neu)	9049316 / 25590120	9049058 / 25590125	9049067 / 25590130
Anschluss (Zoll)	1/4" AG	1/2" AG	3/4" AG
Druck bar (max)	8	12	15



MANOMETER

Modell	1/4 Zoll	1/8 Zoll	1/4 Zoll
Artikelnummer (alt/neu)	9052014 / 25590150	9052092 / 25590155	9052071 / 25590160
Anschluss (Zoll)	1/4" AG	1/8" AG	1/4"AG
Durchmesser (mm)	50	40	63
Anzeigebereich (bar)	16	16	16



DRUCKMINDERER

Artikel	Druckminderer	Druckminderer
Artikelnummer (alt/neu)	9051120 / 25590180	9051084 / 25590182
Anschluss (Zoll)	1/4" IG	1/4" IG
Anzahl der Schnellkupplungen	1	2
Druck bar (max)	12	15



DRUCKLUFTSCHLAUCH INKL. VERBAUTEN DRUCKMINDERER

Artikel	Druckluftschlauch
Artikelnummer (alt/neu)	9416575 / 25590200
Anschluss Zoll	1/4" AG
Anzahl der Schnellkupplungen	1
Druck bar (max)	12



LUFTFILTER

Modell	M16 x 1,5 mm	M20 x 1,5 mm	Stahl 3/8 Zoll	Kunststoff 3/8 Zoll
Artikelnummer (alt/neu)	9411129 / 25590250	9606084 / 25590255	7981000 / 25590260	9415246 / 25590265
Gehäusematerial	Kunststoff	Kunststoff	Stahl	Kunststoff
Gewinde	M16 x 1,5 mm	M20 x 1,5 mm	3/8" AG	3/8" AG



RADSATZ FÜR KOMPRESSOR

Modell	Radsatz für 24 L	Radsatz für 50 L	Radsatz für 90 - 270 L
Artikelnummer (alt/neu)	9420222 / 25590300	9420084 / 25590305	9420233 / 25590310
Kesselgröße (L)	24	50	90 - 270



AIRNET GERADER VERBINDER

Artikelnummer (alt/neu)	2810100200AIRNET / 25603500	2810200200AIRNET / 25603501	2810400200AIRNET / 25603502
Durchmesser (mm)	20 mm	25 mm	40 mm
Artikelnummer (alt/neu)	2810500200AIRNET / 25603503	2810600200AIRNET / 25603504	2810700200AIRNET / 25603505
Durchmesser (mm)	50 mm	63 mm	80 mm

REDUZIERENDE DURCHMESSER / ROHRVERBINDER MIT REDUZIERUNG

Artikelnummer (alt/neu)	2810212100AIRNET / 25603510	2810422100AIRNET / 25603511	2810542100AIRNET / 25603512
Durchmesser (mm)	25 mm auf 20 mm	40 mm auf 25 mm	50 mm auf 40 mm
Artikelnummer (alt/neu)	2811652181AIRNET / 25603513	2811762180AIRNET / 25603514	
Durchmesser (mm)	63 mm auf 50 mm	80 mm auf 63 mm	



WINKELSTÜCK 90° BÖGEN

Artikelnummer (alt/neu)	2810100300AIRNET / 25603520	2810200300AIRNET / 25603521	2810400300AIRNET / 25603522
Durchmesser (mm)	20 mm	25 mm	40 mm
Artikelnummer (alt/neu)	2810500300AIRNET / 25603523	2810600300AIRNET / 25603524	2810700300AIRNET / 25603525
Durchmesser (mm)	50 mm	63 mm	80 mm



WINKELSTÜCK 45° BÖGEN

Artikelnummer (alt/neu)	2810100400AIRNET / 25603530	2810200400AIRNET / 25603531	2810400400AIRNET / 25603532
Durchmesser (mm)	20 mm	25 mm	40 mm
Artikelnummer (alt/neu)	2810500400AIRNET / 25603533	2811600480AIRNET / 25603534	2811700480AIRNET / 25603535
Durchmesser (mm)	50 mm	63 mm	80 mm



T-STÜCK

Artikelnummer (alt/neu)	2810100500AIRNET / 25603540	2810200500AIRNET / 25603541	2810400500AIRNET / 25603542
Durchmesser (mm)	20 mm	25 mm	40 mm
Artikelnummer (alt/neu)	2810500500AIRNET / 25603543	2810600500AIRNET / 25603544	2810700500AIRNET / 25603545
Durchmesser (mm)	50 mm	63 mm	80 mm

T-STÜCK MIT REDUZIERUNG

Artikelnummer (alt/neu)	2810210700AIRNET / 25603550	2811410780AIRNET / 25603551	2810420700AIRNET / 25603552
Durchmesser (mm)	25 mm auf 20 mm	40 mm auf 20 mm	40 mm auf 25 mm
Artikelnummer (alt/neu)	2811510780AIRNET / 25603553	2811520780AIRNET / 25603554	2810540700AIRNET / 25603555
Durchmesser (mm)	50 mm auf 20 mm	50 mm auf 25 mm	50 mm auf 40 mm
Artikelnummer (alt/neu)	2811650781AIRNET / 25603556	2811760790AIRNET / 25603557	
Durchmesser (mm)	63 mm auf 50 mm	80 mm auf 63 mm	



KUGELHÄHNE / AIRNET-KUGELHAHN

Artikelnummer (alt/neu)	2810105100AIRNET / 25603560	2811205181AIRNET / 25603561
Durchmesser (mm)	20 mm	25 mm
Artikelnummer (alt/neu)	2810405100AIRNET / 25603562	2810505100AIRNET / 25603563
Durchmesser (mm)	40 mm	50 mm



BUTTERFLY-KUGELHAHN

Artikelnummer (alt/neu)	2810605100AIRNET / 25603565	2810705100AIRNET / 25603566
Durchmesser (mm)	63 mm - 2 1/2 Zoll IG	80 mm - 3 Zoll IG



AIRNET-KUGELHAHN

Artikelnummer (alt/neu)	2810115200AIRNET / 25603570	2811225281AIRNET / 25603571
Durchmesser (mm)	20 mm - 3/4 Zoll IG	25 mm - 1 Zoll IG
Artikelnummer (alt/neu)	2811445281AIRNET / 25603572	2810555200AIRNET / 25603573
Durchmesser (mm)	40 mm - 1 1/2 Zoll IG	50 mm - 2 Zoll IG



SCHNELLANSCHLUSSSTÜCK / STICHLITUNG

Artikelnummer (alt/neu)	2810211000AIRNET / 25603580	2810411000AIRNET / 25603581	2810421000AIRNET / 25603582
Durchmesser (mm)	25 mm - 20 mm	40 mm - 20 mm	40 mm - 25 mm
Artikelnummer (alt/neu)	2810511000AIRNET / 25603583	2810521000AIRNET / 25603584	2810611000AIRNET / 25603585
Durchmesser (mm)	50 mm - 20 mm	50 mm - 25 mm	63 mm - 20 mm
Artikelnummer (alt/neu)	2810621000AIRNET / 25603586	2810711000AIRNET / 25603587	2810721000AIRNET / 25603588
Durchmesser (mm)	63 mm - 25 mm	80 mm - 20 mm	80 mm - 25 mm



SCHNELLANSCHLUSSSTÜCK / STICHLITUNG

Artikelnummer (alt/neu)	2810201100AIRNET / 25603600	2810401100AIRNET / 25603601	2810411100AIRNET / 25603602
Durchmesser (mm)	25 mm - 1/2 Zoll IG	40 mm - 1/2 Zoll IG	40 mm - 3/4 Zoll IG
Artikelnummer (alt/neu)	2811501180AIRNET / 25603603	2810511100AIRNET / 25603604	2810601100AIRNET / 25603605
Durchmesser (mm)	50 mm - 1/2 Zoll IG	50 mm - 3/4 Zoll IG	63 mm - 1/2 Zoll IG
Artikelnummer (alt/neu)	2810611100AIRNET / 25603606	2810701100AIRNET / 25603607	2810711100AIRNET / 25603608
Durchmesser (mm)	63 mm - 3/4 Zoll IG	80 mm - 1/2 Zoll IG	80 mm - 3/4 Zoll IG



REDUZIERUNGS-T-STÜCK

Artikelnummer (alt/neu)	2810100800AIRNET / 25603590	2810200800AIRNET / 25603591	2811210880AIRNET / 25603592
Durchmesser (mm)	20 mm - 1/2 Zoll IG	25 mm - 1/2 Zoll IG	25 mm - 3/4 Zoll IG
Artikelnummer (alt/neu)	2811420880AIRNET / 25603593	2810520800AIRNET / 25603594	2810650800AIRNET / 25603595
Durchmesser (mm)	40 mm - 1 Zoll IG	50 mm - 1 Zoll IG	63 mm - 2 Zoll IG
Artikelnummer (alt/neu)	2810760800AIRNET / 25603596	2810770800AIRNET / 25603597	
Durchmesser (mm)	80 mm - 2 1/2 Zoll IG	80 mm - 3 Zoll IG	



ROHRVERBINDER MIT GEWINDEFASSUNG IG

Artikelnummer (alt/neu)	2810111900AIRNET / 25603610	2810221300AIRNET / 25603611	2810441300AIRNET / 25603612
Durchmesser (mm)	20 mm - 3/4 Zoll IG	25 mm - 1 Zoll IG	40 mm - 1 1/2 Zoll IG
Artikelnummer (alt/neu)	2810551300AIRNET / 25603613	2810661900AIRNET / 25603614	2811771380AIRNET / 25603615
Durchmesser (mm)	50 mm - 2 Zoll IG	63 mm - 2 1/2 Zoll IG	80 mm - 3 Zoll IG



ROHRVERBINDER MIT GEWINDEFASSUNG AG

Artikelnummer (alt/neu)	2810101700AIRNET / 25603630	2810111700AIRNET / 25603631	2810211700AIRNET / 25603632
Durchmesser (mm)	20 mm - 1/2 Zoll AG	20 mm - 3/4 Zoll AG	25 mm - 3/4 Zoll AG
Artikelnummer (alt/neu)	2810221700AIRNET / 25603633	2810431700AIRNET / 25603634	2810441700AIRNET / 25603635
Durchmesser (mm)	25 mm - 1 Zoll AG	40 mm - 1 1/4 Zoll AG	40 mm - 1 1/2 Zoll AG
Artikelnummer (alt/neu)	2810541700AIRNET / 25603636	2810551700AIRNET / 25603637	2810651700AIRNET / 25603638
Durchmesser (mm)	50 mm - 1 1/2 Zoll AG	50 mm - 2 Zoll AG	63 mm - 2 Zoll AG
Artikelnummer (alt/neu)	2810661700AIRNET / 25603639	2810761700AIRNET / 25603640	2810771700AIRNET / 25603641
Durchmesser (mm)	63 mm - 2 1/2 Zoll AG	80 mm - 2 1/2 Zoll AG	80 mm - 3 Zoll AG



WANDDOSEN / ABNAHMESTELLEN / 3 AUSLÄSSE MIT IG

Artikelnummer (alt/neu)	2810102300AIRNET / 25603620	2810202300AIRNET / 25603621
Durchmesser (mm)	20 mm - 1/2 Zoll IG	25 mm - 1/2 Zoll IG



ENDKAPPE / ROHRABSCHLUSS

Artikelnummer (alt/neu)	2810100600AIRNET / 25603650	2810200600AIRNET / 25603651	2810400600AIRNET / 25603652
Durchmesser (mm)	20 mm	25 mm	40 mm
Artikelnummer (alt/neu)	2810500600AIRNET / 25603653	2810600600AIRNET / 25603654	2810700600AIRNET / 25603655
Durchmesser (mm)	50 mm	63 mm	80 mm



FLEXIBLE SCHLÄUCHE GERADES SCHLAUCHENDE

Artikelnummer (alt/neu)	2810105500AIRNET / 25603815	2810115500AIRNET / 25603816	2810205500AIRNET / 25603817
Durchmesser (mm)	Ø 20 L:750 mm gerade 3/4 Zoll IG	Ø 20 L:1500 mm gerade 3/4 Zoll IG	Ø 25 L:750 mm gerade 1 Zoll IG
Artikelnummer (alt/neu)	2810215500AIRNET / 25603818	2810415500AIRNET / 25603819	2810515500AIRNET / 25603820
Durchmesser (mm)	Ø 25 L:1500 mm gerade 1 Zoll IG	Ø 40 L:1500 mm gerade 1 1/2 Zoll IG	Ø 50 L:1500 mm gerade 2 Zoll IG



90° ABGEWINKELTES SCHLAUCHENDE ANGEFLANSCHTES SCHLAUCHENDE GERADE

Artikelnummer (alt/neu)	2810405500AIRNET / 25603821	2810505500AIRNET / 25603822
Durchmesser (mm)	Ø 40 L=1000 mm 90° Bogen 1 1/2 Zoll IG	Ø 50 L=1000 mm 90 ° Bogen 2 Zoll IG

ANGEFLANSCHTES SCHLAUCHENDE GERADE



Artikelnummer (alt/neu)	2810615500AIRNET / 25603823
Durchmesser (mm)	Ø 63 L:1500 mm gerade 2 1/2 Zoll IG

Artikelnummer (alt/neu)	2810715500AIRNET / 25603824
Durchmesser (mm)	Ø 80 L:1500 mm gerade 3 Zoll IG

90° ABGEWINKELTES SCHLAUCHENDE



Artikelnummer (alt/neu)	2810605500AIRNET / 25603825
Durchmesser (mm)	Ø 63 L:1000 mm 90 ° Bogen 2 1/2 Zoll IG

Artikelnummer (alt/neu)	2810705500AIRNET / 25603826
Durchmesser (mm)	Ø 80 L:1000 mm 90° Bogen 3 Zoll IG

ELOXIERTES ALUMINIUMROHR 2,85 M

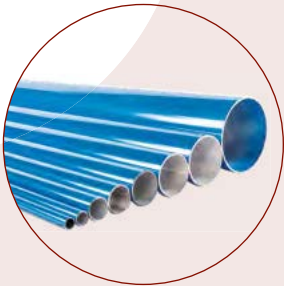

Artikelnummer (alt/neu)	2810406305AIRNET-EINZEL / 25603702	2810506305AIRNET-EINZEL / 25603703	2810606304AIRNET-EINZEL / 25603704
Durchmesser (mm)	40 mm	50 mm	63 mm

Artikelnummer (alt/neu)	2810706304AIRNET-EINZEL / 25603705
Durchmesser (mm)	80 mm

ELOXIERTES ALUMINIUMROHR 5,70 M

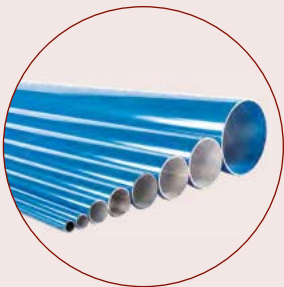

Artikelnummer (alt/neu)	2811100000AIRNET / 25603710	2811200000AIRNET / 25603711	2811400000AIRNET / 25603712
Durchmesser (mm)	20 mm	25 mm	40 mm

Artikelnummer (alt/neu)	2811500000AIRNET / 25603713	2811600000AIRNET / 25603714	2811700000AIRNET / 25603715
Durchmesser (mm)	50 mm	63 mm	80 mm



ALUMINIUMROHRE 5,7 M FÜR STICKSTOFF

Artikelnummer (alt/neu)	2811106100AIRNET / 25603730	2811206100AIRNET / 25603731
Durchmesser (mm)	20 mm	25 mm

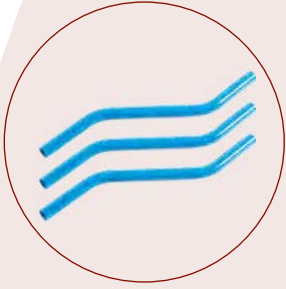

ALUMINIUMROHRE MIT S-BIEGUNG

Artikelnummer (alt/neu)	2810100100AIRNET / 25603720	2810200105AIRNET / 25603721
Durchmesser (mm)	Doppel S-Kurve 20 mm x 440mm	Doppel S-Kurve 25 mm x 460 mm

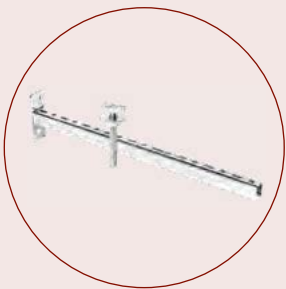

INSTALLATIONSMATERIAL PROFILKANAL / AUSLEGEARM

Artikelnummer (alt/neu)	2810013200AIRNET / 25603810	2810003205AIRNET / 25603811
Maße (mm)	540 mm x 40 mm	306 mm x 40 mm



T-SCHRAUBEN M8

Artikelnummer (alt/neu)	2810003310AIRNET / 25603812	2810013310AIRNET / 25603813	2810033310AIRNET / 25603814
Länge (mm)	30 mm	40 mm	80 mm



TRÄGERKLAMMER M8

Artikelnummer (alt/neu)	2810003510AIRNET / 25603800	2810013510AIRNET / 25603801
Stärke (mm)	2-3 mm	3-8 mm
Artikelnummer (alt/neu)	2810023510AIRNET / 25603802	2810033510AIRNET / 25603803
Stärke (mm)	8-14 mm	14-20 mm



ROHRSCHELLEN / WANDBEFESTIGUNG / KUNSTSTOFF

Artikelnummer (alt/neu)	2810112220AIRNET / 25603830	2810212220AIRNET / 25603831	2810402220AIRNET / 25603832
Durchmesser (mm)	20 mm M6	25 mm M6	40 mm M6

Artikelnummer (alt/neu)	2810502220AIRNET / 25603833	2810602220AIRNET / 25603834	2810712220AIRNET / 25603835
Durchmesser (mm)	50 mm M6	63 mm M8	80 mm M8



ROHRSCHELLE / POLYMERDISTANZSTÜCK

Artikelnummer (alt/neu)	2810002710AIRNET / 25603840	2810012710AIRNET / 25603841	2811022710AIRNET / 25603842
Höhe (mm)	15 mm	20 mm	30 mm

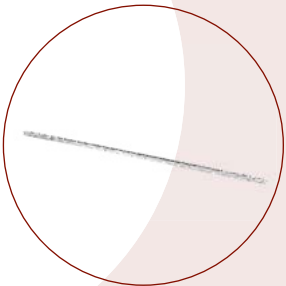

BEFESTIGUNGEN AIRNET C-PROFIL KANAL

Artikelnummer (alt/neu)	2810003005AIRNET / 25603850
Maße (mm)	30 mm x 2000 mm



AIRNET SCHUTZKAPPE FÜR AUSLEGARM

Artikelnummer (alt/neu)	2810003410AIRNET / 25603855
--------------------------------	-----------------------------



AIRNET TRÄGER-SCHRAUBKLEMME M8

Artikelnummer (alt/neu)	2810003610AIRNET / 25603856
Stärke (mm)	1,5-11 mm



AIRNET HÄNGEKLEMME M8

Artikelnummer (alt/neu)	2810003810AIRNET / 25603857	2810013810AIRNET / 25603858
Stärke (mm)	1,5-4 mm	4-6,5 mm



AIRNET DACHKLEMMEN M8

Artikelnummer (alt/neu)	2810003910AIRNET / 25603859
Stärke (mm)	0,8-3 mm



AIRNET U-SCHRAUBEN-TRÄGERKLEMME M6

Artikelnummer (alt/neu)	2810003710AIRNET / 25603860
--------------------------------	-----------------------------



WERKZEUGE + ZUBEHÖR AIRNET ALU ROHRENTGRATER

Artikelnummer (alt/neu)	2810004100AIRNET / 25603865	2810014100AIRNET / 25603866	2810084100AIRNET / 25603867
Durchmesser (mm)	20-25 mm	20-50 mm	63-100 mm



AIRNET SCHRAUBENSCHLÜSSEL

Artikelnummer (alt/neu)	2810122802AIRNET / 25603870	2811202800AIRNET / 25603871	2810402800AIRNET / 25603872
Größe (mm)	20 mm	25 mm	40 mm
Artikelnummer (alt/neu)	2810502800AIRNET / 25603873	2810602800AIRNET / 25603874	2810702800AIRNET / 25603875
Größe (mm)	50 mm	63 mm	80 mm



AIRNET ALU ROHRSCHEIDER

Artikelnummer (alt/neu)	2810014000AIRNET / 25603868
Größe (mm)	50 - 100 mm



EINSCHRAUBVERBINDER AG

Artikelnummer (alt/neu)	2813101780AIRNET / 25603200	2813211780AIRNET / 25603201	2813201780AIRNET / 25603202
Durchmesser (mm)	15 mm x 1/2 Zoll AG	18 mm x 3/4 Zoll AG	18 mm x 1/2 Zoll AG
Artikelnummer (alt/neu)	2813311780AIRNET / 25603203	2813301780AIRNET / 25603204	2813421780AIRNET / 25603205
Durchmesser (mm)	22 mm x 3/4 Zoll AG	22 mm x 1/2 Zoll AG	28 mm x 1 Zoll AG



EINSCHRAUBVERBINDER IG

Artikelnummer (alt/neu)	2813101980AIRNET / 25603210	2813201980AIRNET / 25603211	2813211980AIRNET / 25603212
Durchmesser (mm)	15 mm x 1/2 Zoll IG	18 mm x 1/2 Zoll IG	18 mm x 3/4 Zoll IG
Artikelnummer (alt/neu)	2813301980AIRNET / 25603213	2813311980AIRNET / 25603214	2813421980AIRNET / 25603215
Durchmesser (mm)	22 mm x 1/2 Zoll IG	22 mm x 3/4 Zoll IG	28 mm x 1 Zoll IG



GERADE BUCHSE (ROHRVERBINDER)

Artikelnummer (alt/neu)	2813100280AIRNET / 25603220	2813200280AIRNET / 25603221
Durchmesser (mm)	15 mm	18 mm
Artikelnummer (alt/neu)	2813300280AIRNET / 25603222	2813400280AIRNET / 25603223
Durchmesser (mm)	22 mm	28 mm



90° BÖGEN WINKELSTÜCK

Artikelnummer (alt/neu)	2813100380AIRNET / 25603230	2813200380AIRNET / 25603231
Durchmesser (mm)	15 mm	18 mm
Artikelnummer (alt/neu)	2813300380AIRNET / 25603232	2813400380AIRNET / 25603233
Durchmesser (mm)	22 mm	28 mm



45° BÖGEN WINKELSTÜCK

Artikelnummer (alt/neu)	2813100480AIRNET / 25603235	2813200480AIRNET / 25603236
Durchmesser (mm)	15 mm	18 mm
Artikelnummer (alt/neu)	2813300480AIRNET / 25603237	2813400480AIRNET / 25603238
Durchmesser (mm)	22 mm	28 mm



WINKELEINSCHRAUB-STECKVERBINDER 90° EINSCHRAUBBÖGEN AG

Artikelnummer (alt/neu)	2813100381AIRNET / 25603240	2813200381AIRNET / 25603241
Durchmesser (mm)	15 mm x 1/2 Zoll AG	18 mm x 1/2 Zoll AG
Artikelnummer (alt/neu)	2813310381AIRNET / 25603242	2813420381AIRNET / 25603243
Durchmesser (mm)	22 mm x 3/4 Zoll AG	28 mm x 1 Zoll AG



T-STÜCK

Artikelnummer (alt/neu)	2813100580AIRNET / 25603245	2813200580AIRNET / 25603246
Durchmesser (mm)	15 mm	18 mm
Artikelnummer (alt/neu)	2813300580AIRNET / 25603247	2813400580AIRNET / 25603248
Durchmesser (mm)	22 mm	28 mm



T-STÜCK MIT REDUZIERUNG

Artikelnummer (alt/neu)	2813310780AIRNET / 25603250	2813320780AIRNET / 25603251	2813430781AIRNET / 25603252
Durchmesser (mm)	22 mm auf 15 mm	22 mm auf 18 mm	22 mm auf 28 mm
Artikelnummer (alt/neu)	2813420780AIRNET / 25603253	2813430780AIRNET / 25603254	
Durchmesser (mm)	28 mm auf 18 mm	28 mm auf 22 mm	



STECKVERBINDER MIT REDUZIERUNG

Artikelnummer (alt/neu)	2813316280AIRNET / 25603260	2813326280AIRNET / 25603261
Durchmesser (mm)	22 mm auf 15 mm	22 mm auf 18 mm
Artikelnummer (alt/neu)	2813426280AIRNET / 25603262	2813436280AIRNET / 25603263
Durchmesser (mm)	28 mm auf 18 mm	28 mm auf 22 mm



GERADE VERBINDER MIT SCHIEBEMUFFE

Artikelnummer (alt/neu)	2813100281AIRNET / 25603265	2813200281AIRNET / 25603266
Durchmesser (mm)	15 mm	18 mm
Artikelnummer (alt/neu)	2813300281AIRNET / 25603267	2813400281AIRNET / 25603268
Durchmesser (mm)	22 mm	28 mm



VERSCHLUSSKAPPE

Artikelnummer (alt/neu)	2813100680AIRNET / 25603270	2813200680AIRNET / 25603271
Durchmesser (mm)	15 mm	18 mm
Artikelnummer (alt/neu)	2813300680AIRNET / 25603272	2813400680AIRNET / 25603273
Durchmesser (mm)	22 mm	28 mm



EINSCHRAUBSTUTZEN AG

Artikelnummer (alt/neu)	2813101300AIRNET / 25603280	2813201300AIRNET / 25603281	2813211300AIRNET / 25603282
Durchmesser (mm)	15 mm x 1/2 Zoll AG	18 mm x 1/2 Zoll AG	18 mm x 3/4 Zoll AG
Artikelnummer (alt/neu)	2813301300AIRNET / 25603283	2813311300AIRNET / 25603284	2813421300AIRNET / 25603285
Durchmesser (mm)	22 mm x 1/2 Zoll AG	22 mm x 3/4 Zoll AG	28 mm x 1 Zoll AG



LUFTVERTEILERDOSE BASIS

Artikelnummer (alt/neu)	2813002580AIRNET / 25603290	2813002581AIRNET / 25603291	2813002582AIRNET / 25603292
Zoll (mm)	2 x 1/2 Zoll	3 x 1/2 Zoll	4 x 1/2 Zoll
Artikelnummer (alt/neu)	2813002583AIRNET / 25603293	2813002505AIRNET / 25603294	
Zoll (mm)	6 x 1/2 Zoll	Alu 4 x 3/4 Zoll	



LUFTVERTEILERDOSE TOP

Artikelnummer (alt/neu)	2813002680AIRNET / 25603295	2813002681AIRNET / 25603296	2813002682AIRNET / 25603297
Zoll (mm)	2 x 1/2 Zoll	3 x 1/2 Zoll	4 x 1/2 Zoll



KUGELHÄHNE

Artikelnummer (alt/neu)	2012121JG / 25603300	2813205180AIRNET / 25603301
Durchmesser (mm)	15 mm	18 mm
Artikelnummer (alt/neu)	2012122JG / 25603302	2012123JG / 25603303
Durchmesser (mm)	22 mm	28 mm



ALU / KUNSTSTOFF LÖSEHILFE

Artikelnummer (alt/neu)	2012003JG / 25603305	2012006JG / 25603306	2012007JG / 25603307
Außendurchmesser (mm)	15 mm	22 mm	28 mm



SICHERUNGSRING

Artikelnummer (alt/neu)	2012101JG / 25603310	2012119JG / 25603311
Durchmesser (mm)	12 mm	15 mm
Artikelnummer (alt/neu)	2012015JG / 25603312	2012120JG / 25603313
Durchmesser (mm)	18 mm	22 mm

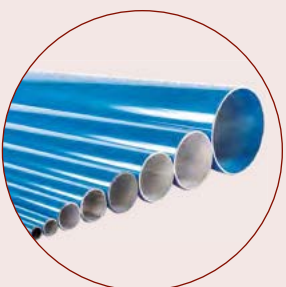

ALUMINIUMROHRE 6 M

Artikelnummer (alt/neu)	201501561 / 25603315	201501562 / 25603316
Außendurchmesser (mm)	15 mm	18 mm
Artikelnummer (alt/neu)	201501563 / 25603317	201501564 / 25603318
Außendurchmesser (mm)	22 mm	28 mm

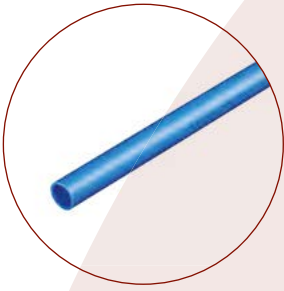

PA12-ROHRE HART

Artikelnummer (alt/neu)	2012044JG / 25603320	2012045JG / 25603321	2012046JG / 25603322
Außendurchmesser (mm)	12 mm - 20x3m	15 mm - 20x3m	18 mm - 20x3m
Artikelnummer (alt/neu)	2012047JG / 25603323	2012048JG / 25603324	
Außendurchmesser (mm)	22 mm - 20x3m	28 mm - 10x3m	



PA12-ROHRE ROLLENWARE

Artikelnummer (alt/neu)	2012133JG / 25603330	2012040JG / 25603331	2012041JG / 25603332
Meter pro Rolle	100	100	100
Außendurchmesser (mm)	12 mm	15 mm	18 mm
Artikelnummer (alt/neu)	2012042JG / 25603333	2012043JG / 25603333	2012131JG / 25603335
Meter pro Rolle	100	50	100
Außendurchmesser (mm)	22 mm	28 mm	15 mm
Artikelnummer (alt/neu)	2012132JG / 25603336		
Meter pro Rolle	25		
Außendurchmesser (mm)	15 mm		



EINSCHRAUBVERBINDER

Artikelnummer (alt/neu)	2012059JG / 25603340	2012060JG / 25603341	2012137JG / 25603342
Außendurchmesser (mm)	12 mm x 3/8 Zoll AG	12 mm x 1/2 Zoll AG	15 mm x 3/8 Zoll AG
Artikelnummer (alt/neu)	2012138JG / 25603343	2012139JG / 25603344	2012140JG / 25603345
Außendurchmesser (mm)	15 mm x 1/2 Zoll AG	15 mm x 3/4 Zoll AG	18 mm x 1/2 Zoll AG
Artikelnummer (alt/neu)	2012141JG / 25603346	2012066JG / 25603347	
Außendurchmesser (mm)	22 mm x 3/4 Zoll AG	28 mm x 1 Zoll AG	



T-STÜCK

Artikelnummer (alt/neu)	2012067JG / 25603350	2012142JG / 25603351	2012068JG / 25603352
Außendurchmesser (mm)	12 mm	15 mm	18 mm
Artikelnummer (alt/neu)	2012070JG / 25603353	2012071JG / 25603354	
Außendurchmesser (mm)	22 mm	28 mm	



90° BÖGEN

Artikelnummer (alt/neu)	2012072JG / 25603360	2012144JG / 25603361	2012073JG / 25603362
Außendurchmesser (mm)	12 mm	15 mm	18 mm
Artikelnummer (alt/neu)	2012075JG / 25603363	2012076JG / 25603364	
Außendurchmesser (mm)	22 mm	28 mm	



GERADE VERBINDER

Artikelnummer (alt/neu)	2012077JG / 25603370	2012146JG / 25603371	2012147JG / 25603372
Außendurchmesser (mm)	12 mm	15 mm	18 mm
Artikelnummer (alt/neu)	2012148JG / 25603373	2012081JG / 25603374	
Außendurchmesser (mm)	22 mm	28 mm	



EINSTECK-WINKELVERBINDER

Artikelnummer (alt/neu)	2012106JG / 25603380	2012107JG / 25603381	2012108JG / 25603382
Außendurchmesser (mm)	12 mm	15 mm	18 mm



EINSCHRAUBSTUTZEN

Artikelnummer (alt/neu)	2012082JG / 25603390	2012083JG / 25603391	2012084JG / 25603392
Außendurchmesser (mm)	12 mm x 3/8 Zoll AG	12 mm x 1/2 Zoll AG	15 mm x 3/8 Zoll AG
Artikelnummer (alt/neu)	2012085JG / 25603393	2012086JG / 25603394	2012087JG / 25603395
Außendurchmesser (mm)	15 mm x 1/2 Zoll AG	18 mm x 1/2 Zoll AG	22 mm x 1/2 Zoll AG
Artikelnummer (alt/neu)	2012088JG / 25603396		
Außendurchmesser (mm)	22 mm x 3/4 Zoll AG		



SICHERUNGSRING

Artikelnummer (alt/neu)	2012102JG / 25603400	2012103JG / 25603401
Durchmesser (mm)	12 mm	15 mm
Artikelnummer (alt/neu)	2012104JG / 25603402	2012105JG / 25603403
Durchmesser (mm)	18 mm	22 mm



ENDKAPPE / ROHRABSCHLUSS

Artikelnummer (alt/neu)	2012113JG / 25603405	2012114JG / 25603406	2012115JG / 25603407
Außendurchmesser (mm)	12 mm	15 mm	22 mm



ROHRKLEMME

Artikelnummer (alt/neu)	2012021JG / 25603410	2012022JG / 25603411	2012023JG / 25603412
Außendurchmesser (mm)	12 mm	15 mm	18 mm
Artikelnummer (alt/neu)	2012024JG / 25603413	2012025JG / 25603414	2012026JG / 25603415
Außendurchmesser (mm)	22 mm	28 mm	32 mm
Artikelnummer (alt/neu)	2012049JG / 25603416	2012051JG / 25603417	2012054JG / 25603418
Außendurchmesser (mm)	15 mm	18 mm	22 mm
Artikelnummer (alt/neu)	2012056JG / 25603419	2012050JG / 25603420	2012055JG / 25603421
Außendurchmesser (mm)	28 mm	18 mm	28 mm
Artikelnummer (alt/neu)	2012052JG / 25603422	2012057JG / 25603423	2012053JG / 25603424
Außendurchmesser (mm)	18 mm	28 mm	18 mm



AUFSCRAUBSTUTZEN IG

Artikelnummer (alt/neu)	2012037JG / 25603430	2012038JG / 25603431
Durchmesser (mm)	15mm x 1/2 Zoll Messing	22 mm x 3/4 Zoll Messing



EINSCHRAUBSTUTZEN AG

Artikelnummer (alt/neu)	2012033JG / 25603435	2012034JG / 25603436	2012035JG / 25603437
Durchmesser (mm)	15 mm x 1/2 Zoll Messing	22 mm x 3/4 Zoll Messing	28 mm x 3/4 Zoll Messing



EINSCHRAUBVERBINDER AG

Artikelnummer (alt/neu)	2012030JG / 25603438	2012031JG / 25603439	2012032JG / 25603440
Durchmesser (mm)	15 mm x 1/2 Zoll Messing	22 mm x 3/4 Zoll Messing	28 mm x 1 Zoll Messing



WANDWINKEL AUS MESSING

Artikelnummer (alt/neu)	2012151JG / 25603445	2012152JG / 25603446
Durchmesser (mm)	15 mm	22 mm



LUFTVERTEILERDOSE

Artikelnummer (alt/neu)	2012019JG / 25603450	2012126JG / 25603451	2012028JG / 25603452
Material	Kunststoff	Alu	Alu
Zoll	1/2 Zoll	1 Zoll	1/2 Zoll
Zubehör	3 Stopfen	2 Stopfen	2 Stopfen
Artikelnummer (alt/neu)	2012029JG / 25603453	2012099JG / 25603454	2012100JG / 25603455
Material	Alu	Kunststoff	Alu
Zoll	3/4 Zoll	1/2 Zoll	1/2 Zoll
Zubehör	2 Stopfen	4 Stopfen	2 Stopfen + Einschraub-Verbinder 15 mm
Artikelnummer (alt/neu)	2012112JG / 25603456	2012116JG / 25603457	2012117JG / 25603458
Material	Alu	Alu	Alu
Zoll	1/2 Zoll	3/4 Zoll	1 Zoll
Zubehör	2 Stopfen + Einschraub-Verbinder 18 mm	2 Stopfen + Einschraub-Verbinder 22 mm	2 Stopfen + Einschraub-Verbinder 28 mm



EINSTECK-REDUZIER-VERBINDER

Artikelnummer (alt/neu)	2012091JG / 25603460	2012092JG / 25603461
Durchmesser (mm)	18 mm / 15 mm	22 mm / 18 mm
Artikelnummer (alt/neu)	2012093JG / 25603462	2012094JG / 25603463
Durchmesser (mm)	28 mm / 15 mm	28 mm / 22 mm



WASSERABSCHIEDER

Artikelnummer (alt/neu)	2012089JG / 25603465	2012097JG / 25603466
Außendurchmesser (mm)	12 mm	28 mm



ROHRSCHERE / ROHRSCHEIDER

Artikel	Rohrschere	Premium-Rohrschneider
Artikelnummer (alt/neu)	2012027JG / 25603470	2012020JG / 25603471
Außendurchmesser (mm)	4 - 28 mm	4 - 28 mm



SONSTIGES

Artikel	Reduzier-T-Verbinders*	Umkehrbogen
Artikelnummer (alt/neu)	2012095JG / 25603472	2012096JG / 25603473
Außendurchmesser (mm)	18 mm / 15 mm	15 mm
Artikel	Y-Verbinders	Verschlussstopfen
Artikelnummer (alt/neu)	2012090JG / 25603474	2012098JG / 25603475
Außendurchmesser (mm)	15 mm	28 mm

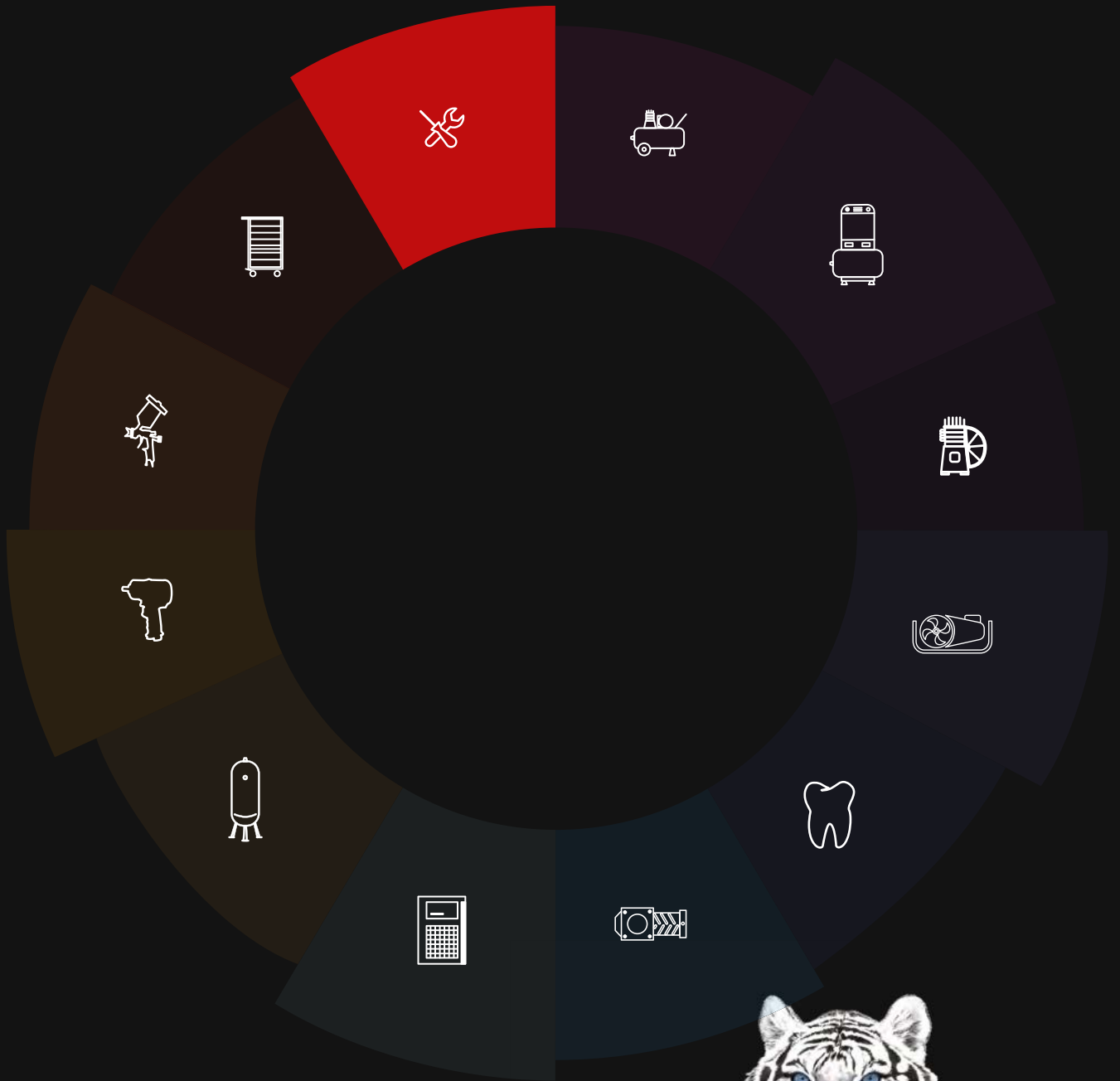



HÄNDLERSERVICE

AEROTEC - ALLES FÜR EINEN STARKEN AUFTRITT



Service weit über den Standard hinaus – Aerotec bietet seinen Händlern ein umfangreiches Spektrum an Informations- und Werbemaßnahmen. Wir möchten, dass Sie gesehen werden und bei Ihren Kunden stets einen topp Eindruck hinterlassen können. Neben gedruckten Medien, stehen in unserem neuen Kundenportal und auf der

Internetseite viele hilfreiche Formulare, Downloads und Infos rund um das Thema Drucklufttechnik zur Verfügung. Sollte mal eine Info nicht sofort zur Hand sein, ist unser kompetentes Serviceteam stets auch per Mail oder direkt telefonisch erreichbar und hilft gerne weiter.

HÄNDLERSERVICE

AEROTEC - ALLES FÜR EINEN STARKEN AUFTRITT!

Seit diesem Jahr steht den Aerotec Händlern ein neu konzipiertes und bis ins Detail durchdachtes Kundenportal zur Verfügung. Rund um die Uhr online, mit allem Produktinformationen und natürlich Ihren individuellen Konditionen können Sie sich hier nach Belieben Informieren oder auch direkt bestellen – das Beste dies geht rund um die Uhr, also wann immer es in ihren Zeitplan passt.

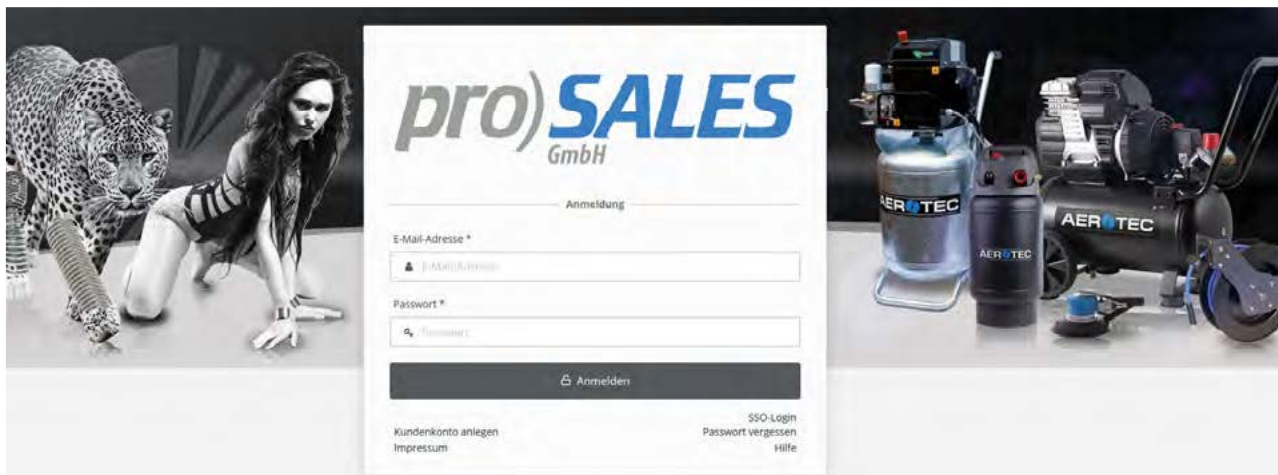

AEROTEC GROSSFORMATE UND GEDRUCKTES SO WERDEN SIE GESEHEN!

Für den Innen- und Außenbereich bieten wir unseren Händlern ebenfalls eine großzügige Auswahl, um Aerotec sichtbar zu machen und die Verkaufsflächen neben den Produkten auch optisch ansprechend zu gestalten sowie Ihre Kunden bestmöglich mit Infomaterial zu versorgen:

- Fahnen für den Innen- und Außenbereich
- Rollup-Displays in verschiedenen Ausführungen
- Banner und Großformatdrucke
- Broschüren, Kataloge und Flyer

Wer es lieber digital mag, ist mit unserem Internetservice bestens beraten, hier bieten wir neben den Produktinformationen eine Vielzahl an unterstützenden Verkaufsmaßnahmen. Da wäre zum einen der Kompressorconfigurator: Über ihn lässt sich in kurzer Zeit und anhand von vorgegebenen Einschränkungsmöglichkeiten, zügig eine Auswahl an passenden Kompressoren eingrenzen – ein wahrer Helfer auf der Suche nach dem passenden Kompressor.

Als weitere Unterstützung bieten wir beispielsweise das Formular zur Anlagenplanung oder auch eine Berechnungsanalyse zur Druckluftbedarfsermittlung.

Auf der AEROTEC-Website www.aerotec.info finden Sie zahlreiche Informationen und Anleitungen, sowie Kontakte und Supportlösungen.

NEUER AEROTEC-SERVICE: AEROTEC QR-CODES

Eine attraktive Neuerung bietet die Verwendung von QR-Codes. Ab sofort können zusätzliche Produktinformationen jederzeit einfach über Ihr Smartphone oder iPad abgerufen werden. Somit haben Sie alle wichtigen Informationen immer in der Tasche – für einen starken Auftritt bei Ihren Kunden.



AEROTEC VERKAUFSWÄNDE ALLES AN SEINEM PLATZ

Alle AEROTEC-Produkte übersichtlich angeordnet, nutzen Sie Ihre Verkaufsflächen optimal und setzen Sie Aerotec bestens in Szene. Wir unterstützen Sie gerne und helfen Ihnen bei der richtigen Auswahl und bestmöglichen Platzierung.



AEROTEC SUPPORT

Auf der AEROTEC-Website www.aerotec.info finden Sie zahlreiche Informationen und Anleitungen, sowie Kontakte und Supportlösungen.



HÄNDLERINFO



AEROTEC SUPPORT

i

Eine attraktive Neuerung bietet die Verwendung von QR-Codes. Ab sofort können zusätzliche Produktinformationen jederzeit einfach über Ihr Smartphone oder iPad abgerufen werden. Somit haben Sie alle wichtigen Informationen immer in der Tasche – für einen starken Auftritt bei Ihren Kunden. Sollten Sie Fragen zur Konfiguration und Auslegung von Druckluftanlagen haben, wenden Sie sich bitte an Ihren AEROTEC-Fachberater.

Unsere technischen Spezialisten stehen Ihnen gerne kompetent zur Verfügung.

Die **AEROTEC-DRUCKLUFT-HOTLINE** erreichen Sie unter:
+49 (0) 6182/99 38 7- 281

WICHTIGE INBETRIEBNAHME-INFORMATIONEN

Bevor Sie den Kompressor in Betrieb nehmen, sollten Sie unbedingt die beige packte Bedienungsanleitung genau lesen.

Nachstehend geben wir Ihnen aber gerne Informationen, wie Sie Ihren Kompressor bei richtiger Wartung und Pflege über die gesamte Lebensdauer immer zu Ihrer Zufriedenheit zur Verfügung haben. Diese Anleitung ersetzt keine Bedienungsanleitung, sie stellt lediglich wertvolle Tipps in kurzer Form zur Verfügung. Achtung: Servicearbeiten an elektrischen Komponenten dürfen nur durch geprüftes Fachpersonal durchgeführt werden.

VOR ARBEITSBEGINN

INBETRIEBNAHME VON STATIONÄREN KOMPRESSOREN

Die Inbetriebnahme von stationären Kompressoranlagen darf nur von geschultem Fachpersonal durchgeführt werden. Arbeiten an der Elektrik sind von einem Elektriker nach VDE zu prüfen bzw. durchzuführen. Sollten Sie die Anlage mit einer Sterndreiecksschaltung betreiben, ist eine Nutzung bzw. Umrüstung von Druckschalterentlastung auf Magnetventilentlastung ratsam, um eine Überlastung der Schutzsicherungen vorzubeugen. Bitte kontaktieren Sie einen Elektriker, ob Sie eine Stern-Dreieck-Schaltung für Ihr Stromnetz nutzen müssen.

INBETRIEBNAHME VON MOBILEN KOMPRESSOREN KOMPRESSOREN MIT WECHSELSTROM/ GLEICHSTROM-MOTOR

Wenn der Motorschutz auslöst, keinesfalls den Kompressormotor durch mehrmaliges Reseten wieder in Gang setzen. Die Wicklungsisolierung könnte beschädigt werden. In diesem Fall unbedingt den Motor abkühlen lassen und die Motoranlauf-Voraussetzungen verbessern! Erst dann den Motorschutzschalter per Knopfdruck neu aktivieren.

ÖL-EINFÜLLVERSCHRAUBUNG MIT ENTLÜFTUNG

Der Ölstand muss sich in der Mitte befinden. Je nach Ausführung kann die Ölstandsanzeige auch als Messstab ausgeführt sein.

ÖLSTAND: Der Ölstand sollte immer vor Arbeitsbeginn kontrolliert und ggf. aufgefüllt werden.

ÖLWECHSEL: Ein Ölwechsel sollte min. 1 Mal pro Jahr mit speziellen Kompressoröl vorgenommen werden.

ANSAUGFILTER

Bei einigen Modellen ist der Ansaugfilter lose beigelegt. Vor Montage des Ansaugfilters prüfen Sie bitte, ob Sie auch die Verschlusskappe im Zylinderkopf entfernt haben.

ANLAUFENTLASTUNG

Bei manchen Modellen mit Wechselstrommotor (230 V) ist zusätzlich ein Anlaufentlastungsventil montiert, das erst schließt, wenn in der Druckleitung ein Gegendruck von ca. 1,2-2 bar erreicht wird. Während dieser Zeit bläst das Ventil einen Teil der geförderten Druckluft ab. Der Entlastungsvorgang kann bis zu 1 Minute dauern.

DRUCKREGLER FÜR ARBEITSDRUCK

Der Arbeitsdruck wird am Druckregler eingestellt.
Drehung nach rechts = Druck wird erhöht
Drehung nach links = Druck wird vermindert
Regelbereich des Arbeitsdruckes = 0 - 10 bar
(= Standardausführung)

Achtung:

Wird der Druck ständig auf Höchstwert gehalten, so führt das zu einem schnelleren Verschleiß der Membrane. Es empfiehlt sich daher, nach Gebrauch den Wert auf Null zu entlasten.

KONDENSAT

Angesaugte Luft enthält immer Kondensat. Dieses wird durch Abkühlung der Druckluft ausgeschieden.

Es fällt an: Im Filterabscheider (falls montiert)
 Im Druckluftbehälter

Das Kondensat muss am Filter und am Kesselventil regelmäßig abgelassen werden. So wird verhindert, dass es mit der zur Arbeit verwendeten Druckluft bis zum Werkzeug oder der Farbspritzpistole transportiert wird. Durch das Entleeren des Kondensates wird ein Schaden an den Druckluftgeräten verhindert.

Der Kondensatspiegel darf den Filter nicht überfluten.

BETRIEBS- UND WARTUNGSHINWEISE

ANSAUGFILTER

Der Ansaugfilter dient zur Reinigung der Ansaugluft und wird daher je nach Staubanfall in der Umgebungsluft verschmutzt. Eine regelmäßige Reinigung oder Austausch gewährleistet einen optimalen Wirkungsgrad des Kompressors und einwandfreie Funktion der Ventile. Verschmutzte Ansaugfilter verhindern freies Ansaugen und vermindern so die Kompressorleistung.

RÜCKSCHLAGVENTIL

Das Rückschlagventil verhindert ein Zurückströmen der Druckluft aus dem Behälter. Bei Abnutzung oder Verschmutzung kann der Ventilsitz oder der Ventilkegel beschädigt werden. In diesem Fall bläst bei Stillstand des Kompressors die Druckluft aus dem Entlastungsventil unter dem Druckschalter ab.

VENTILPLATTENTAUSCH

Dazu die Muttern am Zylinderkopf lösen und den Zylinderkopf abheben. Ventilplatte abheben und Dichtungen restlos entfernen.

Achtung:

Die Anzugmomente Nm sind von Aggregat zu Aggregat unterschiedlich. Ersatzteilzeichnungen zu Ihrem Aggregat sowie Hinweise zu den Nm finden Sie unter www.aerotec.info

Beachten Sie bitte, dass Zylinderkopfdichtung und Ventilplatte Ersatzteile sind, die je nach Einsatzdauer und Einsatzzweck einem gewissen Verschleiß unterliegen. Eine stark abgenutzte Ventilplatte beeinträchtigt auch die Leistung des Kompressors.

Achtung:

Vor Durchführung von Wartungsarbeiten immer zuerst Netzstecker ziehen und Behälter drucklos machen!

EINSTELLEN DER

SCHALT-DRUCKBEREICHE

Servicearbeiten an elektrischen Komponenten dürfen nur durch geprüftes Fachpersonal vorgenommen werden.

Wie der Druckschalter eingestellt werden kann, finden Sie unter www.aerotec.info

THEORETISCH MITTLERER SCHALL-DRUCKPEGEL (DB/A)

SCHALLLEISTUNG

LWA	1m	3m	4m	5m
80	72	62,5	60	58
85	77	67,5	65	63
90	82	72,5	70	68
95	87	77,5	75	73



INTERNETSERVICE – INFORMATIONEN ÜBER DEN KATALOG HINAUS

In unserem gut strukturierten Internetservice stehen jederzeit aktuelle Produktinformationen zur Verfügung, welche die Printmedien sinnvoll ergänzen.

Zahlreiche Zusatzfeatures runden neben dem großzügigen Produktbereich den Onlinedienst ab. An dieser Stelle möchten wir die Möglichkeit ergreifen und Ihnen unseren Onlinedienst ein Stückchen näher bringen.

AEROTEC SERVICE

AEROTEC bietet mehr als nur den Produktvertrieb. Ein Teil unserer Philosophie beinhaltet nachhaltiges Denken und Handeln. Wir möchten, dass Sie lange Freude an Ihren Produkten von AEROTEC haben. Deshalb gibt es im Internetauftritt von AERO-

TEC einen ausführlichen Bereich extra für den Service. Hier finden Sie alle nötigen Informationen zu Ersatzteilen, Tipps & Tricks zum richtigen Handling sowie informative Anwendungsvideos rund um die Produktrange von AEROTEC.

AEROTEC UNTERNEHMEN

Wissen Sie eigentlich was hinter der Marke steckt? In einer übersichtlichen Navigation finden Sie Informationen zu AEROTEC und auch der Philosophie, die sich hinter der Marke verbirgt.

AEROTEC DOWNLOAD

Alle Broschüren / Kataloge / Flyer an einem Ort
Im Downloadbereich des Internetauftritts finden Sie alle gedruckten AEROTEC-Unterlagen auch in digitaler Form. Hier haben Sie die Möglichkeit, Kataloge auch in digitalisierter Form zu durchblättern oder aber auch sich die gewünschten Unterlagen als PDF abzuspeichern. Darüber hinaus finden Sie über den AEROTEC PRODUKTFINDER wichtige Informationen zur Kompressorwahl. Natürlich steht Ihnen aber auch jederzeit gerne unser





Service-Team zur Verfügung.

AEROTEC PRESSE LOUNGE

Stets up to date mit unserem Presseservice
Mit unserem Presseangebot wenden wir uns in erster Linie direkt an Redaktionen und freie Journalisten. Durch unseren Onlinebereich stehen diese Informationen aber jederzeit auch allen Interessierten zur Verfügung. Hier finden Sie alle Meldungen zur Marke AEROTEC und dem kompletten Produktportfolio.

AEROTEC 360° GRAD

... and it goes round and round and round ...

Ein Highlight versteckt sich im Internetdienst von AEROTEC, welches wir Ihnen im vorliegenden Katalog so leider niemals bieten könnten. Es stehen Ihnen bei vielen unserer Produkte 360° Grad Fotografien zur Verfügung. Sie erhalten damit die Chance ganz nah dran zu sein. Drehen, Zoomen, Schwenken, Sie bewegen die Produkte selbst und können so ganz genau hinschauen. Entsprechende Produkte erkennen Sie am 360° Grad Symbol direkt auf den Produkt-Detailseiten.

Sie finden viele Tipps, Tricks und Anwendungsvideos auch bei



ENTDECKEN SIE DIE WELT VON AEROTEC

Kompressorenberatung, Service-
Unterlagen, Datenblätter sowie
weitere Informationen können Sie
komfortabel im Netz erkunden.

WWW.AEROTEC.INFO



UNVERWECHSELBAR LEISE ROBUST

INNOVATIV